



SK

SLO

S

NÁVOD NA POUŽITIE A ÚDRŽBU
PRIROČNIK ZA UPORABO IN VZDRŽEVANJE
HANDBOK FÖR ANVÄNDNING OCH UNDERHÅLL

TR 60E (600W) - TR 101E (1000W)

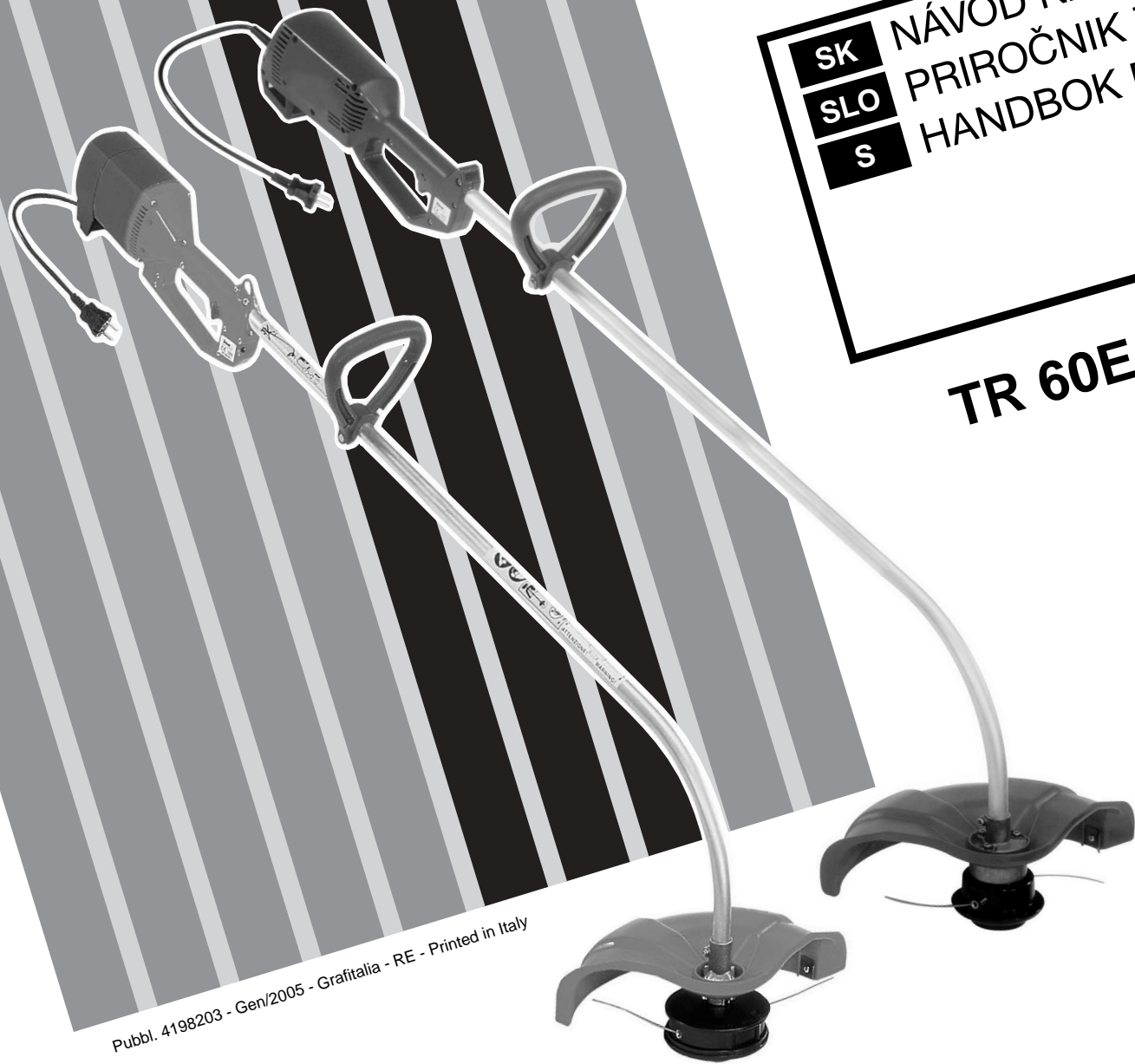

Pubbl. 4198203 - Gen/2005 - Grafitalia - RE - Printed in Italy



 **Oleo-Mac**[®]

SK

ÚVOD

Nezačínajte prácu, kým si pozorne neprečítate tento návod k použitiu, predídete tak nehodám a dozviete sa informácie, ako krovínorez správne používať. Nájdete tu vysvetlenie ako obsluhovať rôzne časti stroja a inštrukcie na kontrolu a údržbu.

Poznámka: Ilustrácie a špecifikácie uvedené v tomto návode nie sú prísne záväzné. Výrobca si vyhradzuje právo na vykonávanie zmien bez predchádzajúceho upozornenia.

SLO

UVOD

Če želite pravilno uporabljati električno koso in preprečiti nesreče, ne začnite z delom preden skrbno ne preberete tega priročnika. V navodilih se nahajajo pojasnila o delovanju raznih delov naprave, kakor tudi napotki za nujne preglede in ustrezno vzdrževanje.

OPOMBA: Ponazoritve in specifikacije v tem priročniku se lahko razlikujejo glede na zahteve posamezne države in so predmet sprememb brez predhodnega obvestila proizvajalca.

S

INLEDNING

Ta inte trimmern i bruk förrän du har läst igenom denna handbok ytterst noggrant. Det är en förutsättning för att kunna använda trimmern på korrekt sätt och förhindra olyckor. I denna handbok finns förklaringar till de olika komponenternas funktioner och de anvisningar som krävs för att kunna göra nödvändiga kontroller och underhåll.

OBS! Beskrivningarna och illustrationerna som finns i denna handbok är inte strängt förpliktande, utan tillverkaren förbehåller sig rätten att göra ändringar på maskinen utan att från gång till gång anpassa innehållet i handboken.

SK

TECHNICKÉ ÚDAJE

SLO

TEHNIČNI PODATKI

S

TEKNISKA DATA

	TR60E	TR101E
Jednofázový elektrický motor - Enofazni motor - Enfas elmotor	EMAK	
Napätie - Napetost - Spänning	230V	230V
Prúd - Moč napajanja - Märkström	2.9 A	6.2 A
Frekvencia - Frekvenca - Frekvens	50 Hz	50 Hz
Výkon - Moč - Effekt	600 W	1000 W
Hmotnosť - Teža - Vikt	3.4 Kg	4.5 Kg

MODEL MODEL MODELL	AKUSTICKÁ HLADINA HLUKU NIVO TLAKA LJUDTRYCK	ZARUČENÁ HLADINA AKUSTICKÉHO HLUKU ZAGOTOVLJENI NIVO HRUPA GARANTERAD LJUEFFEKTSNIVÅ	ÚROVEŇ VIBRÁCIÍ NIVO VIBRACIJ VIBRATIONSNIVÅ
	Lpa EN 786/A1	2000/14/EC LwA EN ISO 3744 - ISO 11094	EN 786/A1
TR60E	86 dB(A)	96 dB(A)	3.0/4.0 m/s ²
TR101E	88 dB(A)	96 dB(A)	3.5/4.0 m/s ²

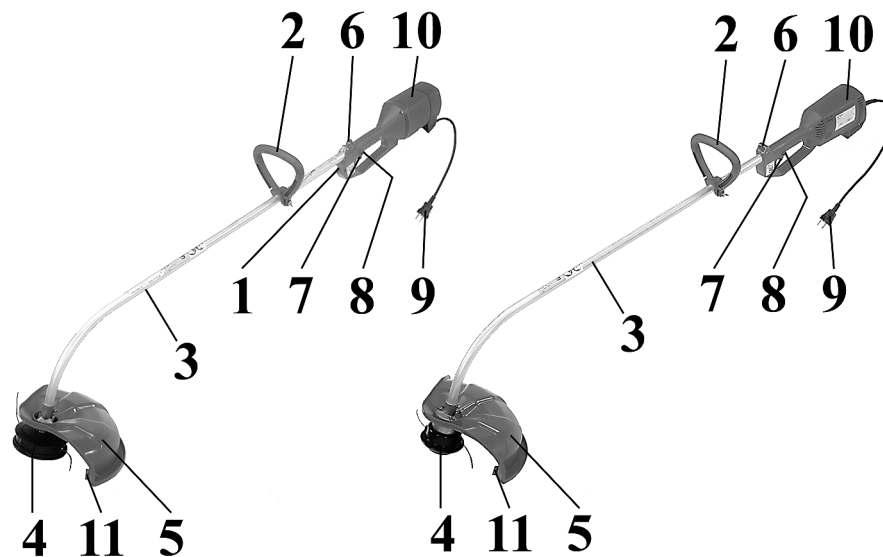

SK ČASTI KROVINOREZU

- 1 - Nadprúdová ochrana (1000 W)
- 2 - Rukoväť
- 3 - Trubica hriadeľa
- 4 - Nylonová hlava
- 5 - Ochranný štít
- 6 - Záves popruhu
- 7 - Vypínač
- 8 - Poistka vypínača
- 9 - Kábel s vidlicou
- 10 - Elektrický motor
- 11 - Rezacia čepeľ

S TRIMMERNES KOMPONENTER

- 1- Motorskyddsknapp (1000 W)
- 2 - Handtag
- 3 - Riggör
- 4 - Trimmerhuvud för nylontråd
- 5 - Skyddskåpa för trimmerhuvudet
- 6 - Bärselens fästpunkt
- 7 - På/Avknapp
- 8 - Säkerhetsströmbrytare
- 9 - Stickkontakt
- 10 - Elmotor
- 11 - Kniv för trimmertråd

SLO SESTAVNI DELI ELEKTRIČNE KOSE

- 1- Toplotno stikalo (1000 W)
- 2 - Ročaj
- 3 - Cev pogonske gredi
- 4 - Najlonska glava
- 5 - Ščitnik glave
- 6 - Priključek nosilnih jermenov
- 7 - Stikalo za vklop/izklop
- 8 - Varnostno stikalo
- 9 - Vtikač
- 10 - Elektromotor
- 11 - Rezilo

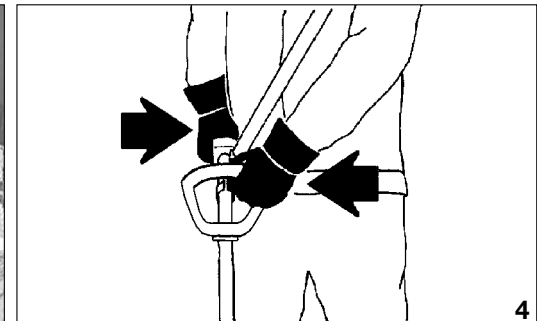
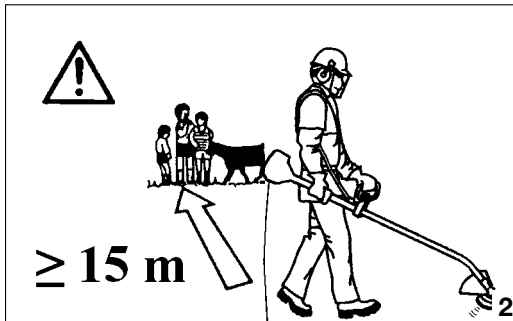

Slovensky Slovenščina

PRAVIDLÁ BEZPEČNOSTI

VARNOSTNA OPOZORILA

⚠ UPOZORNENIE - Ak je krovínorez správne používaný, je rýchlym pomocníkom a pohodlným a účinným nástrojom. Aby bola vaša práca vždy príjemná a bezpečná, dodržiavajte prísne bezpečnostné pravidlá, ktoré sú uvedené v tomto návode na použitie.

- 1 - Tento návod starostlivo uschovajte a pred každým použitím ho konzultujte.
- 2 - Krovínorez musí byť používaný iba dospelými osobami, v dobrej fyzickej kondícii a so znalosťou pravidiel obsluhy. Krovínorez nepoužívajte, keď ste unavení alebo po požití alkoholu, omamných látok alebo liekov (Obr. 1).
- 3 - Požičiavajte pílu len takým používateľom, ktorí sú oboznámení s návodom na obsluhu na používanie krovínorezu. Dajte ďalším užívateľom návod k dispozícii, tak aby si mohli pred použitím píly návod prečítať.
- 4 - Používajte vhodný odev a ochranné doplnky, ako čizmy, hrubé nohavice, rukavice, ochranné okuliare, slúchadlá a protiúrazovú prilbu. Noste priliehavé, ale pohodlné oblečenie (pozri str. 8-9).
- 5 - Nedovoľte iným osobám, aby sa zdržiavali v okruhu 15 metrov od krovínorezu počas jeho používania (Obr. 2).
- 6 - Krovínorez musí byť vybavený reznými nástrojmi, ktoré sú odporúčané výrobcom (pozri str. 14-15). Rezný nástroj namontujte pred zapojením prístroja do siete (Obr. 3).
- 7 - Skontrolujte, či napätie a frekvencia, uvedené na štítku prístroja, zodpovedajú napätiu a frekvencii siete (pozri str. 2).
- 8 - S naštartovaným motorom držte vždy pevne prednú rukoväť ľavou rukou a zadnú rukoväť pravou rukou (Obr. 4). Rukoväte udržiavajte vždy suché a čisté.
- 9 - Pri práci sa vždy ubezpečte, či je váš postoj stabilný a bezpečný (Obr. 5).
- 10 - Nepoužívajte káble, zástrčky alebo predlžovacie káble, ktoré sú poškodené a/alebo nevyhovujú platným normám.
- 11 - Používajte neoprénové predlžovacie káble alebo káble s dvojito izoláciou s bezpečnostnými zástrčkami, určenými

- na vonkajšie použitie.
- 12 - Ak je kábel poškodený alebo rozrezaný, okamžite odpojte zástrčku zo zásuvky (Obr. 6).
 - 13 - Kábel elektrického spojenia musí byť pripojený takým spôsobom, aby ho osoby alebo vozidlá nemohli poškodiť a vystaviť vás alebo seba nebezpečenstvu.
 - 14 - Počas práce kontrolujte, aby sa kábel nedostal do kontaktu s vyžínacou hlavou a nedochádzalo k jeho napínaniu. Nekoste v blízkosti iných elektrických káblov.
 - 15 - Pred vykonaním akejkoľvek údržby alebo prepravy prístroj odpojte od zdroja napätia (Obr. 3).
 - 16 - Krovínorez nepoužívajte vo výbušnom alebo horľavom prostredí (Obr. 7).
 - 17 - Nepoužívajte krovínorez bez ochranného krytu vyžínacej hlavy.
 - 18 - Krovínorez uschovávajte na suchom mieste, v dostatočnej vzdialenosti od zdrojov tepla a nie priamo na zemi. Nevystavujte ho dažďu a zvýšenej vlhkosti (Obr. 7).
 - 19 - Neštartujte motor bez namontovanej rúčky (Obr. 8).
 - 20 - Nekoste príliš nízko nad zemou, aby nedošlo ku kontaktu s kameňmi alebo inými predmetmi.
 - 21 - Krovínorez nepoužívajte na kosenie materiálov iných, ako tráva.
 - 22 - Nepracujte s poškodeným, zle opraveným alebo ľubovoľne upraveným prístrojom. Neodstraňujte, nepoškodzuje ani neupravujte žiadne z bezpečnostných zariadení.
 - 23 - Denne kontrolujte krovínorez, aby ste sa ubezpečili, či je každé zariadenie, bezpečnostné alebo nie, funkčné.
 - 24 - Nevykonávajte zásahy alebo opravy, ktoré nie sú súčasťou normálnej údržby. Obráťte sa na autorizované servisy.
 - 25 - Pokiaľ krovínorez už nemožno používať, zlikvidujte ho v súlade s predpismi na ochranu životného prostredia. Vyhľadajte vášho miestneho predajcu, ktorý zariadi správnu likvidáciu krovínorezu.
 - 26 - V prípade potreby akéhokoľvek ďalšieho objasnenia alebo zásahu sa vždy obráťte na vášho predajcu.

⚠ OPOZORILA: Ob pravilni uporabi je električna kosa hitro, enostavno za uporabo in učinkovito orodje. Da bi bilo vaše delo vedno prijetno in varno, vas prosimo, da skrbno spoštujete naslednja navodila za varno delo.

- 1 - Ta priročnik imejte vedno pri roki in ga pred vsako uporabo orodja preglejte.
- 2 - Električno koso smejo uporabljati le fizično sposobne odrasle osebe, ki poznajo navodila za uporabo. Električne kose ne uporabljajte, če ste utrujeni, če ste pili alkoholne pijače ali vzeli droge oz. zdravila (slika 1).
- 3 - Električno koso posodite ali zaupajte v uporabo le usposobljenim osebam, ki jo znajo uporabljati in z njo pravilno ravnati. S koso jim dajte tudi ta priročnik, ki naj ga preberejo preden začnejo z delom.
- 4 - Nosite primerna oblačila in zaščitna sredstva kot so: škornje, delovne hlače, rokavice, zaščitna očala, zaščitno sluha in zaščitno čelado. Oblačila naj bodo oprijeta, vendar udobna (glejte strani 8-9).
- 5 - Ne dovolite, da bi se vam druge osebe med košnjo približale na manj kot 15 metrov (slika 2).
- 6 - Ne uporabljajte rezilnih orodij ali priključkov, ki niso posebej priporočeni za uporabo na tej napravi (glejte strani 14-15). Rezilna orodja pritrdite preden priključite napravo na napetost (slika 3).
- 7 - Prepričajte se, da napetost in frekvenca električnega toka v omrežju ustrezata vrednostim, ki so navedene na ploščici električne kose (glejte sliko 2).
- 8 - Vedno, kadar se elektromotor vrti, trdno držite sprednji ročaj z levo in zadnji ročaj z desno roko (slika 4). Ročaji naj bodo vedno suhi in čisti.
- 9 - Kosite samo, ko ste v stabilnem in varnem položaju (slika 5).
- 10 - Ne uporabljajte poškodovanih kablov, vtikačev ali podaljškov, oziroma takih, ki niso v skladu z ustreznimi standardi.

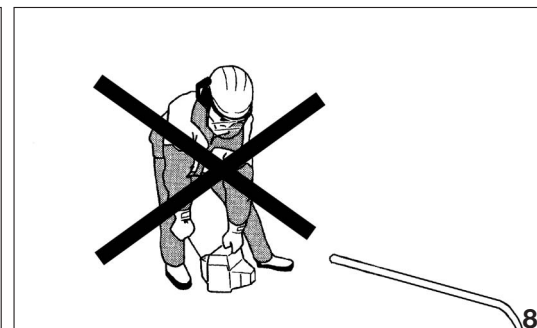

Slovenščina

VARNOSTNA OPOZORILA

- 11 - Uporablajte neoprenske ali dvojno izolirane kable z varnostnimi vtikači, primernimi za zunanjo uporabo.
- 12 - Če se kabel poškoduje ali prereže, nemudoma izvalcite vtič iz omrežja (slika 6).
- 13 - Prikluček na električno omrežje mora biti izveden tako, da preprečuje nastanek škode drugim ljudem in vozilom.
- 14 - Prepričajte se, da je kabel daleč izven delovnega dosega glave z najlonsko nitko in da ni nikoli napet. Nikoli ne kosite v bližini drugih električnih kablov.
- 15 - Vedno izvalcite vtič iz omrežja preden začnete s kakršnimkoli vzdrževalnim ali drugim posegom (slika 3).
- 16 - Električne kose nikoli ne uporabljajte v eksplozivni ali vnetljivi atmosferi (slika 7).
- 17 - Nikoli ne uporabljajte električne kose brez ščitnika rezila.
- 18 - Vašo električno koso vedno hranite na suhem, dvignjenem mestu, proč od virov toplote. Električne kose ne izpostavljajte dežju ali visoki vlažnosti (slika 7).
- 19 - Če gred ni montirana, ne poganjajte motorja (slika 8).
- 20 - Ne kosite preblizu tal. Tako ne boste zadeli kamnov in drugih predmetov.
- 21 - Električno koso uporabljajte izključno za košnjo trave in ničesar drugega.
- 22 - Nikoli ne delajte s koso, ki je poškodovana, zasilno popravljena ali neustrezno predelana. Ne odstranjujte, ne poškodujte in ne odklapljajte nobene od varnostnih naprav.
- 23 - Pred vsako uporabo motorne kose se prepričajte, da vsi sestavni deli in varnostne naprave delujejo pravilno.
- 24 - Ne poskušajte izvajati postopkov ali popravil, ki niso sestavni del običajnega vzdrževanja. Obiščite pooblaščenega trgovca.
- 25 - Če morate električno koso vzeti iz uporabe, je ne puščajte ležati okoli, temveč jo odnesite k svojemu trgovcu, ki bo poskrbel za pravilno odstranitev.
- 26 - Vašega trgovca vedno pokličite za pojasnila ali pomoč.

Svenska

SÄKERHETSREGLER

⚠ WARNING! Om trimmern används på korrekt sätt är den ett snabbt, bekvämt och effektivt arbetsredskap. Följ noggrant säkerhetsreglerna i handboken så att ditt arbete alltid kan ske på tillfredsställande och säkert sätt.

- 1 - Förvara denna handbok med omsorg och läs den före varje användning av maskinen.
- 2 - Trimmern får endast användas av vuxna personer som känner till reglerna för hur trimmern skall användas och har god kondition och hälsa. Använd inte trimmern när du är trött eller efter att ha intagit alkohol, droger eller medicin (Fig. 1).
- 3 - Låt endast personer som har fackkunskap och kännedom om maskinens funktion och användning få använda eller låna trimmern. Överlämna även handboken med bruksanvisningar till personer som skall använda trimmern. Handboken skall läsas innan arbetet påbörjas.
- 4 - Bär lämpliga kläder och skydd, som stövlar, slitstarka långbyxor, skyddshandskar, skyddsglasögon, hörselskydd och skyddshjälm. Bäst är åtsittande och bekväma kläder (se sid. 8-9).
- 5 - Se till att inga andra personer befinner sig på mindre än 15 meters avstånd från trimmern när den används (Fig. 2).
- 6 - Trimmern måste utrustas med sådana skärverktyg som rekommenderas av tillverkaren (se sid. 14-15). Montera skärverktygen innan stickkontakten sätts in i eluttaget (Fig. 3).
- 7 - Kontrollera att spänningen och frekvensen som anges på skylten på trimmern motsvarar elnätets spänning och frekvens (se sid. 2).
- 8 - Håll alltid i det främre handtaget med vänster hand och i det bakre handtaget med höger hand när motorn är på (Fig. 4). Se till att handtagen alltid är rena och torra.
- 9 - Se till att du står stabilt och säkert under arbetet (Fig. 5).
- 10 - Använd inte kablar, stickkontakter eller förlängningsladdar som är defekta och/eller inte uppfyller gängse krav.
- 11 - Använd neoprenkablar eller kablar med dubbel isolering och säkerhetskontakter avsedda för utomhusbruk.

- 12 - Dra omedelbart ut stickkontakten ur eluttaget om elkabeln skadas eller går sönder (Fig. 6).
- 13 - Elkabeln måste placeras så att människor och fordon förhindras att skada den och utsätta sig själva eller dig för fara.
- 14 - Kontrollera att elkabeln alltid är långt från trimmerhuvudets aktionsradie och att den inte är sträckt under arbetet. Gör inget arbete i närheten av andra elektriska kablar.
- 15 - Dra ut stickkontakten ur eluttaget innan maskinen underhålls eller transporteras (Fig. 3).
- 16 - Använd inte trimmern där risk för explosion eller antändning föreligger (Fig. 7).
- 17 - Använd aldrig trimmern om trimmerhuvudets skyddskåpa inte sitter på plats.
- 18 - Förvara trimmern på en torr plats, upplyft från marken och långt från värmekällor. Utsätt inte trimmern för regn eller mycket hög luftfuktighet (Fig. 7).
- 19 - Starta inte motorn utan att armen är monterad (Fig. 8).
- 20 - Klipp inte alltför nära marken. Det finns risk att trimmern stöter emot stenar och andra föremål.
- 21 - Använd inte trimmern för att klippa annat än gräs.
- 22 - Arbeta inte med en trimmer som är skadad, dåligt reparerad, fel monterad eller godtyckligt justerad. Ta inte bort någon säkerhetsanordning och se till att inga säkerhetsanordningar skadas eller blir överksamma.
- 23 - Kontrollera trimmern varje dag för att vara säker på att säkerhetsanordningar och andra anordningar är funktionsdugliga.
- 24 - Gör inga ingrepp eller reparationer som inte ingår i det normala underhållet. Vänd dig till en auktoriserad serviceverkstad.
- 25 - Lämnna in trimmern till återförsäljaren när den skall skrotas. Kasta den inte i naturen. Återförsäljaren tar hand om trimmern på korrekt sätt.
- 26 - Vänd dig alltid till återförsäljaren för klargöranden och viktiga reparationer.

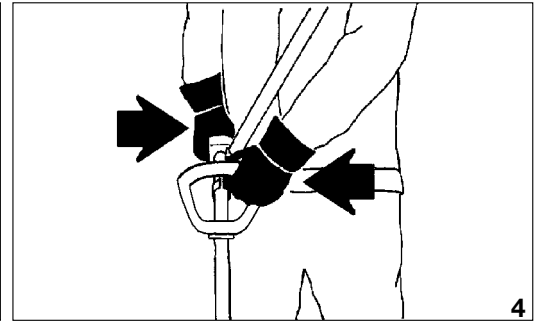
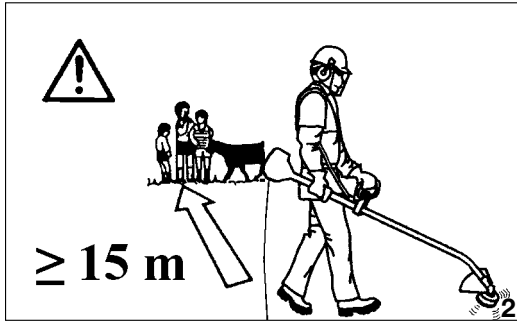

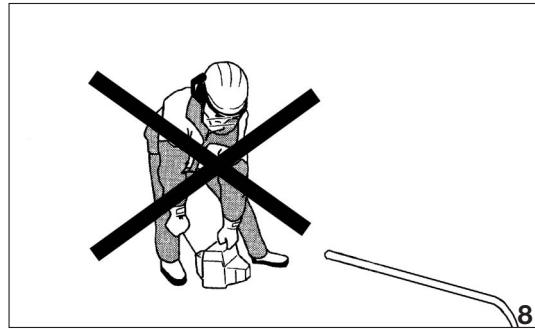



1

Size M p.n. 001000844
 Size L p.n. 001000845
 Size XL p.n. 001000846
 Size XXL p.n. 001000847

Size M p.n. 001000931
 Size L p.n. 001000932
 Size XL p.n. 001000933
 Size XXL p.n. 001000934



2

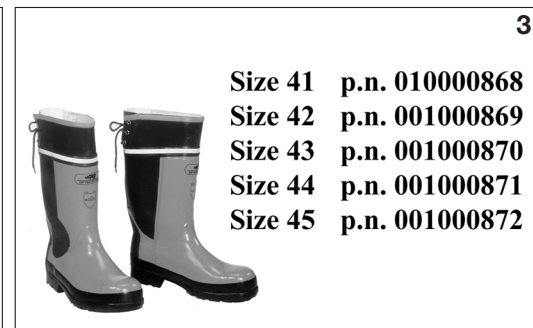

3

Size 41 p.n. 010000868
 Size 42 p.n. 001000869
 Size 43 p.n. 001000870
 Size 44 p.n. 001000871
 Size 45 p.n. 001000872

Slovensky

Slovenščina

Svenska

OCHRANNÝ BEZPEČNOSTNÝ ODEV

VARNOSTNA ZAŠČITNA OBLAČILA

SKYDDSKLÄDER

Pri práci s krovinozom si vždy oblečte homologovaný bezpečnostný ochranný odev. Použitie ochranného odevu neodstráni nebezpečenstvo úrazu, ale v prípade nehody zníži jeho dôsledky. Pri výbere vhodného odevu si nechajte poradiť svojím predajcom.

Odev musí byť vhodný k danej práci a pohodlný. Noste priliehavý ochranný odev. **Ideálny pracovný odev je kabát (Obr. 1) a pracovné nohavice (Obr. 2) Oleo-Mac.** Nenoste odevy, šály, kravaty alebo prívesky, ktoré by sa mohli zachytiť v kroví. Ak máte dlhé vlasy, dajte ich do gumičky a zakryte ich (napr. šatkou alebo baretkou alebo prilbou, atď.).

Noste ochranné topánky vybavené protišmykovou podrážkou a oceľovými špičkami (Obr. 3).

Používajte ochranné okuliare alebo štít (Obr. 4-5)!

Používajte chrániče proti hluku, napr. slúchadlá (Obr. 6) alebo ušné tampóny. Používanie pomôcok na ochranu sluchu vyžaduje väčšiu pozornosť a opatrnosť, pretože pracovník horšie vníma výstražné zvukové signály (krik, zvukové výstrahy a pod.).

Používajte rukavice (Obr. 7), ktoré umožňujú maximálne pohltenie vibrácií.

Oleo-Mac ponúka kompletnú radu bezpečnostných vybavení.

Kadar uporabljate električno koso, vedno nosite odobrena varnostna zaščitna oblačila. Uporaba zaščitnih oblačil ne preprečuje tveganja poškodb, vendar pa v primeru nesreče zmanjšuje obseg poškodb. Zaupajte vašemu dobavitelju, da bo izbral za vas primerno opremo.

Oblačilo mora biti primerno in ne sme ovirati. Noste prilagojena se zaščitna oblačila. **Oleo-Mac zaščitni suknjiči (slika 1) in hlače (slika 2) so idealni.** Ne nosite oblek, šalov, kravat ali verižic, ki bi se lahko zapletle v vejice. Zvijte in pokrijte dolge lase (npr. z ruto, kapo, zaščitno čelado, ipd.).

Zaščitni čevlji z nedrsečim podplatom in neprebojnim varnostnim vložkom (slika 3).

Nosite zaščitna očala ali ščitnik za obraz (sliki 4-5)!

Uporabljajte zaščito proti hrupu; na primer ušesnike za zmanjšanje hrupa (slika 6) ali čepke. Uporaba zaščite sluha zahteva več pozornosti in previdnosti pri delu, saj je omejena tudi sposobnost sprejemanja zvočnih opozoril na nevarnost (kričanje, alarmi, ipd.).

Nosite rokavice (slika 7), ki zagotavljajo največjo možno absorpcijo vibracij.

Oleo-Mac ponuja kompletno izbor varnostne opreme.

Bär alltid godkända skyddskläder när du arbetar med trimmern. Att bära skyddskläder eliminerar inte risken för personskador, men reducerar effekterna av skadorna i samband med olyckor. Vänd dig till återförsäljaren för att få råd om lämplig klädsel.

Kläderna skall passa bra och inte vara till besvär. Bär åtsittande skyddskläder. **Jacka (Fig. 1) och arbetsbyxor (Fig. 2) med skydd från Oleo-Mac är det idealiska.** Bär inte kläder, skor, slips eller smycken som kan fastna i buskar eller sly. Sätt upp långt hår och skydda håret med exempelvis en schal, en mössa eller en hjälm.

Bär skyddsskor med halkskyddande sulor och stålspetsar (Fig. 3).

Bär skyddsglasögon eller skyddvisir (Fig. 4-5)!

Bär bullerskydd, till exempel hörlurar (Fig. 6) eller öronproppar. När bullerskydd används krävs större uppmärksamhet och försiktighet eftersom det blir svårare att uppfatta ljud- och varningssignaler, som skrik, larmsignaler, osv.

Bär handskar (Fig. 7) som ger maximal absorbering av vibrationerna.

Oleo-Mac har ett komplett utbud av säkerhetsutrustning.

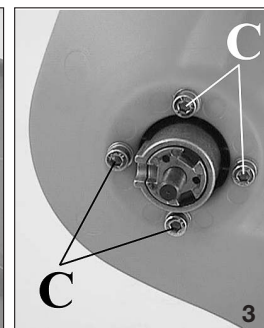
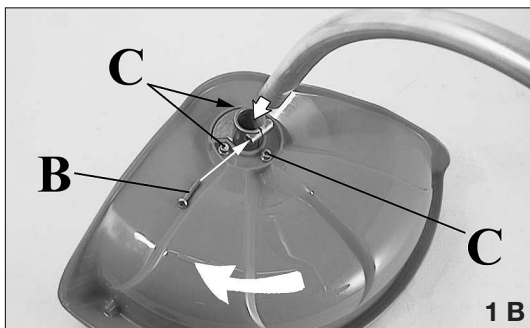
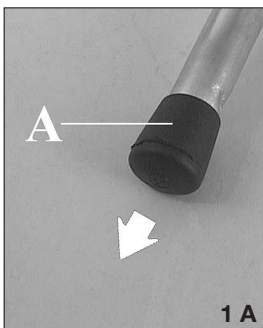

Slovensky

Slovenščina

Svenska

MONTÁŽ

SESTAVA

ASSEMBLERING

MONTÁŽ OCHRANNÉHO ŠTÍTU 600 W

1. Pripevnite ochranný kryt k trubici hriadeľa pomocou skrutiek (C, Obr. 1B), v postoji, ktorý zaručí bezpečnú prácu.
2. Odstráňte uzáver (A, Obr. 1A)
3. Trubicu zasunúť do otvoru v ochrannom kryte a pritiahnite skrutky (B, Obr. 1B), pri priťahovaní skrutiek trubicu ľahko tlačte v smere šípky na Obr. 1B.
4. Po skončení montáže celok vyzerá, ako je znázornené na Obr. 2

MONTÁŽ OCHRANNÉHO ŠTÍTU 1000 W

Ochranný kryt upevnite k trubici pomocou skrutiek (C, Obr. 3), kryt umiestnite takým spôsobom, aby po montáži vyzeral tak, ako je znázornené na Obr. 4.

MONTÁŽ VYŽÍŇACEJ HLAVY (Obr. 5)

Vložte unášač hlavy (H) do príslušného otvoru (L) a dotiahnite hlavu (N) rukou proti smeru hodinových ručičiek.

MONTÁŽ RUKOVÄTE (Obr. 6)

Rukoväť pripevnite na trubicu hriadeľa pomocou skrutiek (A), podložiek a matic. Polohu rukoväti je možné nastaviť podľa požiadaviek obsluhy.

SESTAVA ŠČITNIKA 600 W

1. Z vijaki pritrdite ščitnik rezila na cev pogonske gredi tako, da zagotavlja uporabniku varno delo (C, slika 1B).
2. Odstranite kapico (A, slika 1A).
3. Namestite predsestavljene ščitnik glave na pogonsko gred in privijte vijak (B, slika 1B); medtem ko privijate vijak, potisnite predsestavljene ščitnik glave malo proti strani, ki jo kaže puščica na sliki 1B.
4. Izgled kompletne sklopa je prikazan na sliki 2.

SESTAVA ŠČITNIKA 1000 W

Z vijaki pritrdite ščitnik rezila na cev pogonske gredi (C, slika 3); ščitnik v pravilnem položaju je prikazan na sliki 4.

NAMESTITEV GLAVE Z NAJLONSKO NITKO (slika 5)

Vstavite zatič glave (H) v ustrezno odprtino (L) in z roko privijte glavo (N) v smeri, nasprotni gibanju urinega kazalca.

NAMESTITEV ROČAJA (slika 6)

Namestite ročaj na cev pogonske gredi in ga pritrdite z vijaki (A), podložkami in maticami. Položaj ročaja (na cevi) je odvisen od zahtev uporabnika.

MONTERING AV 600 W SKYDDSKÅPA

1. Fixera skyddskåpan vid riggröret med skruvarna (C, Fig. 1B) i ett läge så att arbetet kan ske i full säkerhet.
2. Ta av locket (A, Fig. 1A).
3. Sätt in enheten bestående av nav, trimmerhuvud och skyddskåpa i riggröret och dra åt skruven (B, Fig. 1B). Tryck en aning på navet och skyddskåpan i pilens riktning samtidigt som du drar åt skruven, se Fig. 1B.
4. Efter monteringen skall enheten se ut som i Fig. 2.

MONTERING AV 1000 W SKYDDSKÅPA

Fixera skyddskåpan vid riggröret med hjälp av skruvarna (C, Fig. 3). Placera skyddskåpan så att den sitter som i Fig. 4 när den är monterad.

MONTERING AV TRIMMERHUVUD FÖR NYLONTRÅD (Fig. 5)

Sätt in trimmerhuvudets fästpinne (H) i hålet (L) och skruva fast trimmerhuvudet (N). Skruva motsols och för hand.

MONTERING AV HANDTAG (Fig. 6)

Montera handtaget på riggröret och fixera det med hjälp av skruvarna (A), brickorna och muttrarna. Handtagets läge kan justeras efter användarens önskemål.

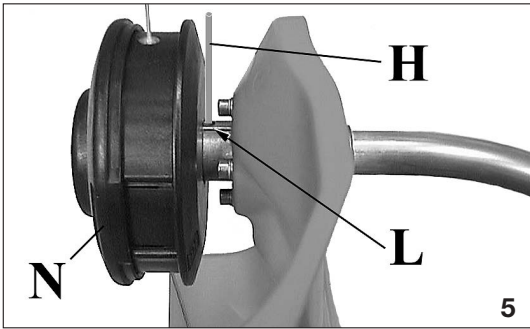

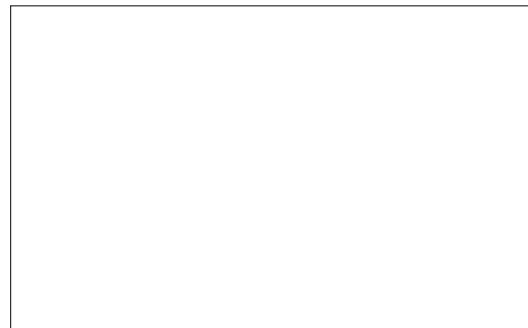
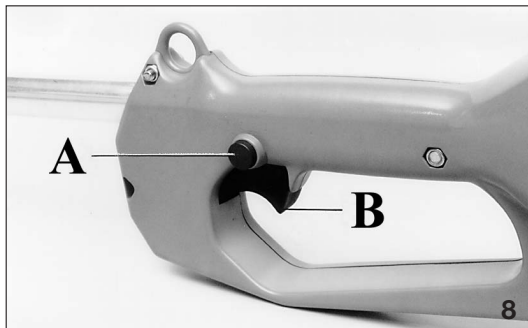
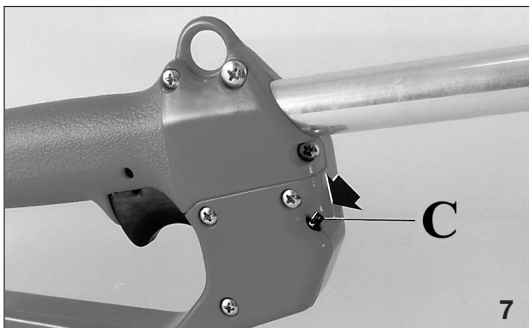

Slovensky	Slovenščina	Svenska
<p align="center">SPUSTENIE / ZASTAVENIE</p>	<p align="center">ZAGON / USTAVITEV</p>	<p align="center">START / STOPP</p>
<p>SPUSTENIE</p> <p>⚠ UPOZORNENIE - Pred začatím práce s krovínorezom si pozorne prečítajte bezpečnostné pokyny.</p> <p>Prístroj zapojte do siete. Prístroj pripojte ku zdroju napätia chránenému prúdovým chráničom 30 mA. Prístroj používajte len na dobre osvetlenej ploche. Pred spustením prístroja sa presvedčite, či v mieste záberu nemáte ruky alebo nohy. Krovínorez uchopte pevne obidvoma rukami. Na spustenie prístroja stlačte najprv poistku vypínača (A, Obr. 8) a potom vypínač (B).</p> <p>⚠ UPOZORNENIE: Nadprúdová ochrana automaticky zastaví prístroj v prípade preťaženia elektrického motora.</p> <p>Mod. 600W Po niekoľkých minútach je možné znovu spustiť motor a pokračovať v práci.</p> <p>Mod. 1000W Po niekoľkých minútach je možné, stlačením tlačidla (C, Obr. 7), motor znovu spustiť a pokračovať v práci.</p> <p>ZASTAVENIE</p> <p>⚠ UPOZORNENIE - Rezný nástroj sa točí ešte niekoľko sekúnd po uvoľnení vypínača chodu.</p> <p>Ak prístroj nepoužívate, odpojte ho od siete. Prístroj skladujte mimo dosahu detí.</p>	<p>ZAGON</p> <p>⚠ OPOZORILO - Pred zagonom električne kose preberite varnostna opozorila.</p> <p>Priključite vtič na omrežje. Koso bi morali napajati preko naprave za rezidualni tok (RCD), ki jo sproži tok, ki presega 30 mA. Koso uporabljajte le podnevi ali ob dobri umetni osvetlitvi. Motor vklopite šele takrat, ko so roke in noge stran od rezilnega orodja. Električno koso trdno primate z obema rokama. Pritisnite na varnostno stikalo (A, slika 8) in potem na stikalo za vklop/izklop (B). Tako poženete koso.</p> <p>⚠ OPOZORILO: Termično stikalo samodejno izključi električno koso, če je elektromotor preobremenjen.</p> <p>Mod. 600W Po nekaj minutah lahko spet poženete motor in nadaljujete z delom.</p> <p>Mod. 1000W Po nekaj minutah lahko elektromotor spet poženete in nadaljujete z delom tako, da potisnete gumb (C, slika 7) nazaj v njegovo ležišče.</p> <p>USTAVITEV</p> <p>⚠ OPOZORILO - Rezilno orodje se vrtil še nekaj sekund potem, ko ste izključili motor.</p> <p>Kadar pustite električno koso brez nadzora, jo vedno izključite iz omrežja. Kadar kose ne uporabljate, jo shranite izven dosega otrok.</p>	<p>START</p> <p>⚠ WARNING! Läs noggrant igenom säkerhetsreglerna innan trimmern används.</p> <p>Sätt in stickkontakten i eluttaget. Anslut trimmern till ett strömförsörjningsnät som skyddas av en 30 mA differentialströmbrytare. Använd endast trimmern i dagsljus eller om det finns god belysning i arbetsområdet. Starta inte trimmern förrän du har kontrollerat att skärverktyget är på ordentligt avstånd från dina händer och fötter. Greppa trimmern med ett stadigt grepp med båda händerna.</p> <p>Tryck först på säkerhetsströmbrytaren (A, Fig. 8) och sedan på på/avknappen (B) för att starta trimmern.</p> <p>⚠ WARNING! Motorskyddsknappen aktiveras automatiskt och stoppar trimmern när elmotorn belastas för hårt.</p> <p>Mod. 600W Efter ett par minuter går det att starta motorn och fortsätta arbetet.</p> <p>Mod. 1000W Efter ett par minuter går det att starta motorn och fortsätta arbetet. Knappen (C, Fig. 7) måste först tryckas in i sitt säte.</p> <p>STOPP</p> <p>⚠ WARNING! Skärverktyget fortsätter att rotera ett par sekunder efter att på/avknappen har släppts upp.</p> <p>Låt aldrig trimmern vara ansluten till elnätet när den inte används. Förvara trimmern utom räckhåll för barn.</p>

--

--

--

--

--

--

--

--

--

--

--

--

--

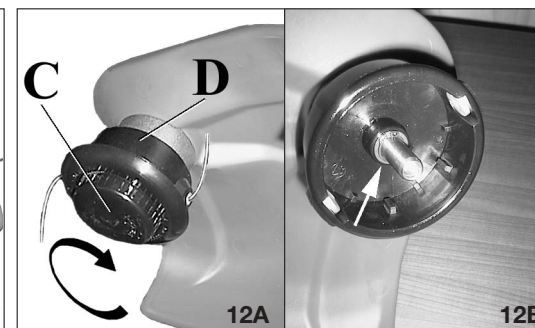
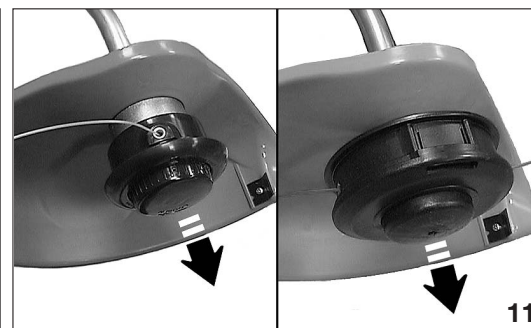
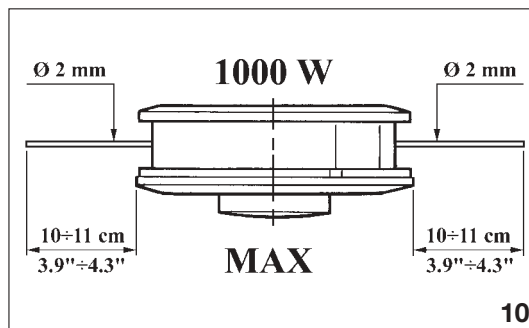
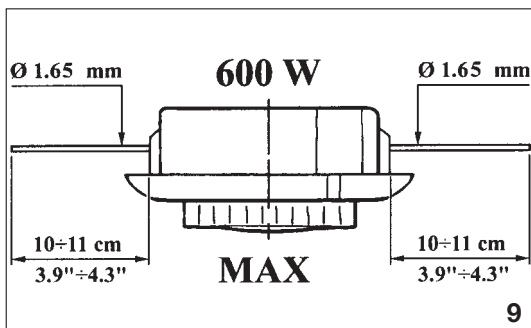

Slovensky	Slovenščina	Svenska
<p align="center">HLAVA S NYLONOVÝMI VLÁKNAMI</p>	<p align="center">GLAVA Z NAJLONSKO NITKO</p>	<p align="center">TRIMMERHUVUD FÖR NYLONTRÅD</p>
<p>Používajte vždy originálne vlákno rovnakého priemeru, aby ste predišli preťaženiu motora (Obr. 9-10). Obr. 11 Pri práci predĺžite nylonové vlákno poklepaním hlavy o zem. Pri každom poklepaní sa vlákno predĺži o 2,5 cm. POZNÁMKA: Hlavu neklepte o betón alebo dlažbu: môže to byť nebezpečné.</p>	<p>Vedno uporabljajte samo nitke originalne debeline. Tako se izognete preobremenjevanju motorja (slika 9-10). Slika 11 Ko želite podaljšati nitko, med delom rahlo potrkajte z glavo po tleh. Vsakič, ko potrkate ob tla, se nitka izvleče za približno 2,5 cm. OPOMBA: Nikoli ne udarjajte z najlonsko glavo ob trde površine (beton, kamen). To je lahko nevarno.</p>	<p>Använd alltid tråd med samma diameter som originaltråden så att motorn inte överbelastas (Fig. 9-10). Fig. 11 Stöt trimmerhuvudet lätt mot marken under arbetet för att få ut mer nylontråd. Vid varje stöt kommer det ut cirka 2,5 cm tråd. OBSERVERA! Stöt inte trimmerhuvudet mot hårda ytor som cement eller stenar. Det kan vara farligt.</p>
<p>⚠ UPOZORNENIE - Nemontujte kovové rezné nástroje.</p>	<p>⚠ OPOZORILO - Nikoli ne vgrajujte kovinskih rezalnih orodij.</p>	<p>⚠ VARNING! Montera inte skärverktyg i metall.</p>
<p>VÝMENA NYLONOVÉHO VLÁKNA (TR 60E)</p>	<p>ZAMENJAVA NAJLONSKO NITKE (TR 60E)</p>	<p>BYTE AV NYLONTRÅD (TR 60E)</p>
<ol style="list-style-type: none"> Odskrutkujte uzáver (C, Obr. 12A) a odstráňte cievku (D). Na úplné odmontovanie hlavy odstráňte objímku (Obr. 12B). Vlákno zložte na polovicu, jeden koniec nechajte približne o 10 cm dlhší ako druhý. Vložte vlákno do príslušného zárezu (B, Obr. 15) na cievke. Natočte v smere šípky. Po natočení vlákna ho upevnite v príslušných zárezoch ako je znázornené na obr. 16B. Namontujte pružinu. Prestrčte vlákno cez očka (Obr. 17 - str. 12), zatiahnite ho smerom von a odblokujte. Hlavu upevnite uzáverom. 	<ol style="list-style-type: none"> Odvijte gumb (C, slika 12A), izvlecite vreteno (D) in odstranite zaponko. Preganite nitko, en del naj bo 10 cm daljši od drugega. Vstavite nitko v zarezo (B, slika 15). Nitko navijajte v smeri puščice. Ko sta nitki naviti, zatakните vsako v svojo režo (slika 16B). Vstavite vzmet. Potegnite nitko skozi odprtino (slika 17 - stran 12), potegnite jo ven in sprostite. Glavo pritrđite z gumbom. 	<ol style="list-style-type: none"> Skruva ur ratten (C, Fig. 12A) och ta ut spolen (D). Ta bort seegerringen (Fig. 12B) för att kunna demontera trimmerhuvudet helt. Vik tråden dubbel, men se till att den ena änden är cirka 10 cm längre än den andra. Sätt in tråden i det speciella hålet (B, Fig. 15) i spolen. Linda upp tråden i pilens riktning. När all tråd lindats upp, blockera den i de speciella skårorna enligt illustrationen i Fig. 16B. Montera fjädern. Sätt in tråden i hålen (Fig. 17 - sid. 12), dra ut den och frigör den. Blockera trimmerhuvudet med ratten.
<p>VÝMENA NYLONOVÉHO VLÁKNA (TR101E)</p>	<p>ZAMENJAVA NAJLONSKO NITKE (TR101E)</p>	<p>BYTE AV NYLONTRÅD (TR101E)</p>
<ol style="list-style-type: none"> Stlačte západku (Obr. 13) a odstráňte uzáver a vnútornú cievku. Preložte vlákno na polovicu, nechajte jednu časť dlhšiu ako druhú o približne 14 cm. Vložte vlákno do príslušného zárezu (B, Obr. 14) na cievke. Natočte, v smere šípky, všetky vlákna v ich drážkach rovnakým spôsobom bez toho, aby ste ich prekrižili. Po natočení vlákna ho upevnite v príslušných zárezoch ako je znázornené na obr. 16 (str. 31). Namontujte pružinu. Prestrčte vlákno cez očka (Obr. 18 - str. 12) a zatiahnite ho smerom von. Hlavu upevnite uzáverom. 	<ol style="list-style-type: none"> Pritisnite na ploščico (slika 13) in odstranite pokrov in notranje vreteno. Preganite nitko, en del naj bo 14 cm daljši od drugega. Vstavite nitko v zarezo (B, slika 14). Nitki navijajte v smeri puščice, pravilno vsako v svoj utor, nikoli ju ne križajte. Ko sta nitki naviti, zatakните vsako v svojo režo (slika 16A). Vstavite vzmet. Potegnite nitko skozi odprtino (slika 18 - stran 12), in jo potegnite ven. Glavo zaprite z pokrovom. 	<ol style="list-style-type: none"> Tryck på tungan (Fig. 13) och ta av locket och spolen som finns inuti huvudet. Vik tråden dubbel, men se till att den ena änden är cirka 14 cm längre än den andra. Blockera tråden i den speciella skåran (B, Fig. 14) som finns på spolen. Linda upp trådändarna i pilens riktning på avsedd plats. Linda trådändarna jämnt och se till att de inte trasslas ihop. När all tråd lindats upp, blockera den i de speciella skårorna enligt illustrationen i Fig. 16A. Montera fjädern. Sätt in tråden i hålen (Fig. 18 - sid. 12) och dra ut den. Blockera trimmerhuvudet med locket.



17



18



19



20

Slovensky

ÚDRŽBA

⚠️ ODPORÚČANÉ DĹŽKY PREDLŽOVACÍCH KÁBLOV (230 V)

Dĺžka	Minimálny prierez vodiča
0 ÷ 20 metrov	1 mm ²
20 ÷ 50 metrov	1.5 mm ²
50 ÷ 100 metrov	4 mm ²

UPOZORNENIE - Odporúča sa použitie neoprénových káblov alebo káblov s dvojitou izoláciou s bezpečnostnými zástrčkami určenými na vonkajšie použitie. Predlžovací a prívodný kábel pravidelne kontrolujte a v prípade ich poškodenia ich vymeňte.

⚠️ UPOZORNENIE - Pred vykonaním akejkoľvek údržby odpojte prístroj od siete.

Skontrolujte, či je zrezávacia čepel (A, Obr. 19), namontovaná na ochranný kryt, nabrušená.

ELEKTRICKÝ MOTOR

Pravidelne čistite vetracie otvory motora stlačeným vzduchom (Obr. 20-21).

Slovenščina

VZDRŽEVANJE

⚠️ PRIPOROČENA DOLŽINA PODALJŠEVALNEGA KABLA (230 V)

Dolžina	Najmanjši presek vodnika
0 ÷ 20 metrov	1 mm ²
20 ÷ 50 metrov	1.5 mm ²
50 ÷ 100 metrov	4 mm ²

OPOZORILO - Priporočamo uporabo kablov z neoprensko ali dvojno izolacijo. Kabli naj bodo opremljeni z varnostnimi vtiči za zunanjo uporabo. Kable in vtiče pogosto preglejte in jih zamenjajte, če so poškodovani.

⚠️ OPOZORILO - Vedno izvlecite vtič iz omrežja preden začnete s kakršnimkoli vzdrževalnim posegom.

Prepričajte se, da je rezilo za rezanje nitke (A, slika 19), nameščeno na varnostnem ščitniku, dobro nabrušeno.

ELEKTROMOTOR

Hladilna rebra motorja redno čistite s stisnjenim zrakom (slika 20-21).

Svenska

UNDERHÅLL

⚠️ REKOMMENDERAD LÄNGD PÅ FÖRLÄNGNINGSKABELN (230 V)

Längd	Ledarens minsta tvärsnitt
0 ÷ 20 meter	1 mm ²
20 ÷ 50 meter	1.5 mm ²
50 ÷ 100 meter	4 mm ²

WARNING! Använd neoprenkablars eller kablar med dubbel isolering och säkerhetskontakter avsedda för utomhusbruk. Inspektera ofta stickkontaktarna och den elektriska förlängningskabeln och byt dem om de är skadade.

⚠️ WARNING! Dra ut stickkontakten ur eluttaget innan något underhåll görs.

Kontrollera att trimmertrådens kniv (A, Fig. 19) som är monterad på skyddskåpan är välslipad.

ELMOTOR

Rengör regelbundet motorns kylgaller med tryckluft (Fig. 20-21).

ZÁRUKA

GARANCIJSKA IZJAVA

GARANTIBEVIS

Tento prístroj bol navrhnutý a zrealizovaný pomocou najmodernejších výrobných techník. Výrobná spoločnosť poskytuje záruku na svoje výrobky v lehote dvadsaťštyri (24) mesiacov od dátumu nákupu na súkromné použitie/záľuby. Záruka je obmedzená na šesť (6) mesiacov v prípade profesionálneho použitia a na tri (3) mesiace v prípade prenájomu.

Všeobecné záručné podmienky

- Záruka je platná od dátumu nákupu. Výrobná spoločnosť prostredníctvom predajnej siete a technického servisu bezplatne vymení časti, ktoré sú chybné v dôsledku chyby materiálu, opracovania alebo výroby. Záruka neuberá kupujúcemu právne nároky vyplývajúce z občianskeho zákonníka v prípade chýb alebo kazov spôsobených predanou vecou.
- Technický personál zasiahne čo najrýchlejšie v časových lehotách, ktoré mu umožnia organizačné požiadavky.
- Na vyžiadanie záručnej opravy je potrebné predložiť oprávnenému personálu nižšie uvedený záručný list opečiatkovaný predajcom, vyplnený vo všetkých častiach a doplnený nákupnou faktúrou alebo pokladničným blokom, povinným na daňové účely, na ktorom je uvedený dátum nákupu.**
- Záruka sa neuplatňuje v prípade:
 - Zjavnej absencie údržby,
 - Nesprávneho používania výrobku alebo jeho poškodenia,
 - Použitia nevhodných mazadiel alebo pohonných látok,
 - Použitia neoriginálnych náhradných súčastí alebo doplnkov,
 - Zásahov vykonaných neoprávnenými osobami.
- Výrobná spoločnosť vyníma zo záruky spotrebné materiály a súčasti, ktoré podliehajú bežnému funkčnému opotrebeniu.
- Záruka sa nevzťahuje na zásahy modernizácie alebo vylepšenia výrobku.
- Záruka nepokrýva nastavovanie a údržbu, ktoré by mali byť potrebné počas záručnej lehoty.
- Prípadné škody spôsobené prepravou musia byť ihneď nahlásené prepravcovi, inak záruku nemožno uplatniť.
- Na motory ostatných značiek (Briggs & Stratton, Tecumseh, Kawasaki, Honda, atď.), namontované na naše prístroje, sa vzťahuje záruka poskytnutá výrobcami motora.
- Záruka nepokrýva prípadné škody, priame alebo nepriame, spôsobené osobám alebo na veciach poruchami prístroja alebo ktoré sú následkom núteného predĺženého pozastavenia jeho používania.

Ta naprava je bila konstruirana in proizvedena s pomočjo najsoodobnejših tehnik. Proizvajalec garantira, da bo naprava v obdobju štiriindvajsetih (24) mesecev od dneva nakupa delovala brezhibno, pod pogojem, da se bo uporabljala izključno za zasebne/ljubiteljske namene. Če se naprava uporablja za poklicne namene, se garancijski rok izteče v šestih (6) mesecih. Če se naprava uporablja za izposojanje, se garancijski rok izteče v treh (3) mesecih.

Omejena garancija

- Garancijski rok začne teči z dnevom prodaje. Proizvajalec se obvezuje preko svoje prodajne in tehnično servisne mreže brezplačno nadomestiti vse dele, ki bi se izkazali za neustrezne zaradi materiala, obdelave ali proizvodnje. Ta garancija ne vpliva na kupčeve pravice, ki izhajajo iz zakonodaje, ki ureja posledice napak na napravi.
- Tehnično osebje bo vsa potrebna popravila izvedlo v kar najkrajšem možnem času in v skladu s potrebami organizacije.
- Vsi garancijski zahtevki morajo biti opremljeni s tem Garancijskim listom, v celoti izpolnjenim in z pečatom prodajalca, računom ali potrdilom, ki izkazuje datum nakupa. Navedeno pregleda oseba, ki odobri izvedbo popravila.**
- Garancija ne velja in je razveljavljena kadar:
 - naprava očitno ni bila pravilno vzdrževana,
 - se je naprava uporabljala za napačen namen ali je bila kakorkoli modificirana,
 - so se uporabljala neprimerna sredstva za mazanje ali neustrezno gorivo,
 - so bili uporabljeni neoriginalne nadomestni deli oz. nameščena neoriginalna dodatna oprema,
 - so bila izvedena popravila s strani nepooblaščenega osebja.
- Garancija ne vključuje potrošnih delov ali delov, ki so podvrženi normalni obrabi.
- Garancija ne vključuje dela za posodobitev ali izboljšavo naprave.
- Garancija ne vključuje pripravljalnih in servisnih opravil, potrebnih v garancijskem obdobju.
- Poškodbe, ki so nastale med prevozom, morate takoj prijaviti prevozniku: če tega ne storite, se garancija razveljavi.
- Motorje drugih proizvajalcev (Briggs & Stratton, Tecumseh, Kawasaki, Honda, itd.), ki so nameščeni na naše naprave, pokrivajo garancije proizvajalcev motorjev.
- Garancija je vključuje poškodbe ali škode, ki bi jo posredno ali neposredno utrpeli osebe ali stvari zaradi napak naprave ali zaradi daljših obdobj neuporabe naprave zaradi istih napak.

Denna maskin har formgivits och tillverkats med avancerad och modern produktionsteknik. Tillverkarens produktgaranti gäller i tjugofyra (24) månader, räknat från och med inköpsdatum, när produkten används för privat/hobbybruk. Garantin är begränsad till sex (6) månader vid yrkesbruk och tre (3) månader vid uthyrning.

Allmänna garantivillkor

- Garantin är giltig från och med inköpsdatum. Tillverkaren byter kostnadsfritt ut delar som har defekter i material, bearbetning eller tillverkning genom sitt nät av försäljnings- och servicefirmor. Garantikontraktet fråntar inte köparen de i civilrätten fastslagna lagliga rättigheterna mot verkningar av defekter eller fel på den sålda produkten.
- Fel åtgärdas så snart som möjligt av servicefirmans personal, i mån av tid och med hänsyn tagen till servicefirmans organisation.
- För att kunna begära service under garantitiden måste användaren visa upp nedanstående garantibevis med återförsäljarens stämpel. Garantibeviset skall vara ifyllt i alla sina delar och åtföljas av en faktura eller ett kvitto eller annan handling där inköpsdatum framgår.**
- Garantin upphör att gälla i följande fall:
 - Bristande underhåll,
 - Felaktig användning av maskinen eller otillåtna ändringar på maskinen,
 - Användning av fel typ av smörjmedel eller bränsle,
 - Användning av icke original reservdelar eller tillbehör,
 - Reparationer som har utförts av icke auktoriserad servicepersonal.
- Tillverkarens garanti gäller inte förbrukningsartiklar eller komponenter som normalt utsätts för slitage vid användningen.
- Garantin gäller inte uppdateringar eller förbättringar av produkten.
- Garantin täcker inte de justeringar eller det underhåll som eventuellt kan krävas under garantiperioden.
- Transportören måste omedelbart informeras om eventuella skador som har uppkommit under transport. Om så inte sker blir garantin ogiltig.
- För motorer av andra varumärken (Briggs & Stratton, Tecumseh, Kawasaki, Honda, osv.) som monteras på våra produkter gäller den garanti som motortillverkaren utställer.
- Garantin täcker inte direkta eller indirekta personsador eller skador på föremål som förorsakas av defekter på maskinen eller som följer av ett längre påtvingat avbrott i användningen av maskinen.

MODEL - MODEL

DÁTUM - DATUM

MODELL

DATUM

VÝROBNÉ Č.
SERIJSKA ŠT.

PREDAJCA - TRGOVEC

SERIENUMMER

ÅTERFÖRSÄLJARE

KÚPENÉ OD P. - KUPIL g.

KÖPT AV

Nezasielajte! Priložite iba k prípadnej žiadosti o technický servis.
Ne pošiljajte! Samo priložite k zahtevku ta tehnično garancijo.

Skicka inte! Bifoga endast begäran om teknisk garanti.



--	--	--



<hr/> <hr/> <hr/> <hr/> <hr/> <hr/> <hr/> <hr/> <hr/> <hr/>	<hr/> <hr/> <hr/> <hr/> <hr/> <hr/> <hr/> <hr/> <hr/> <hr/>	<hr/> <hr/> <hr/> <hr/> <hr/> <hr/> <hr/> <hr/> <hr/> <hr/>	<hr/> <hr/> <hr/> <hr/> <hr/> <hr/> <hr/> <hr/> <hr/> <hr/>
---	---	---	---



SK VYSVETLIVKY A BEZPEČNOSTÉ UPOZORNENIA

SLO RAZLAGA SIMBOLOV IN VARNOSTNIH OPOZORIL

S FÖRKLARING TILL SYMBOLER OCH SÄKERHETSREGLER

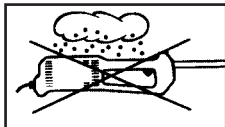

- Nevystavujte krovínorez dažďu a zvýšenej vlhkosti.
- Elektrické kose ne izpostavljajte dežju ali visoki vlažnosti.
- Utsätt inte trimmern för regn eller mycket hög luftfuktighet.

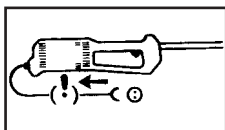

- V prípade poškodenia alebo prerezania kábla prístroj okamžite odpojte od siete.
- Če se kabel poškodeje ali prereže, nemudoma izvlecite vtikač iz omrežja.
- Dra omedelbart ut stickkontakten ur eluttaget om elkabeln skadas eller går sönder.



- Pred pracou s týmto prístrojom si prečítajte návod na použitie a údržbu.
- Preberite priročnik za uporabnika pred uporabo te naprave.
- Läs noggrant igenom denna handbok för användning och underhåll innan du börjar använda maskinen.



- Používajte ochrannú prilbu, okuliare a slúchadlá.
- Uporabljajte zaščito za glavo, oči in ušesa.
- Bär hjälm, skyddsglasögon och hörselskydd.

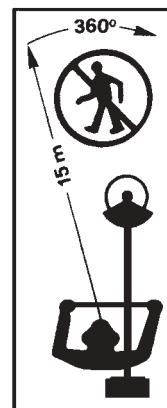

- Udržujte vzdialenosť 15 m od okolostojacich.
- Opazovalci naj se umaknejo najmanj 15 m.
- Se till att närvarande personer befinner sig på minst 15 m avstånd från trimmern.



EMAK s.p.a. - Member of the YAMA group
42011 BAGNOLO IN PIANO (REGGIO EMILIA) ITALY
TEL. 0522956611 - TELEFAX 0522951555
EMAIL service@emak.it INTERNET <http://www.emak.it>



JPOZORNENIE !!!



RIZIKO POŠKODENIA SLUCHU

ZA NORMÁLNYCH PODMIENOK POUŽÍVANIA TOHTO PRÍSTROJA SA OSOBA, KTORÁ HO POUŽÍVA, VYSTAVUJE DENNEJ HLADINE HLUKU ROVNÁJUČEJ SA ALEBO VYŠŠEJ AKO

85 dB(A)



OPOZORILO!!!



NEVARNOST POŠKODBE SLUHA

V NORMALNIH POGOJIH UPORABE LAHKO TA NAPRAVA POVZROČA DNEVNO IZPOSTAVLJENOST UPORABNIKA HRUPLU, KI JE ENAK ALI VEČJI OD

85 dB(A)



VARNING!!!



RISK FÖR HÖRSELNEDSÄTTNING

VID NORMAL ANVÄNDNING AV DENNA MASKIN KAN ANVÄNDAREN DAGLIGEN UTSÄTTAS FÖR EN BULLERNIVÅ SOM ÄR LIKA MED ELLER HÖGRE ÄN

85 dB(A)