



**MOTOR JIKOV
GREEN**

Rotační bubnové sekačky
Rotačné bubnové kosačky
Kosiarki rotacyjjne bębnowe

BDR 581



Původní návod k používání
Pôvodný návod k používanie
Oryginalna instrukcja obsługi

01/2020

Záruční list

Záručný list

Karta gwarancyjna



Vyplní výrobce
Vyplní výrobca
Wypełnia producent

Název výrobku: Jednobubnová rotační sekačka
Názov výrobku: Jednobubnová rotačná kosačka
Nazwa wyrobu: Kosiarka rotacyjna jednobębnowa

Typ: _____ Číslo výrobku: _____
Typ: _____ Číslo výrobku: _____
Typ: _____ Numer wyrobu: _____

Výrobní číslo stroje: _____ Záruční doba: 24 měsíců
Výrobné číslo stroja: _____ Záručná lehota: 24 mesiacov
Numer fabryczny maszyny: _____ Okres gwarancji: 24 miesięcy

Při prodeji Výrobku v obchodě zákazníkovi-spotřebiteli je poskytována Záruka se záruční dobou 24 měsíců.
Pri prodeji Výrobku zákazníkovi, který je podnikatelem a u něhož je při uzavření Kupní smlouvy z okolností zřejmé,
že koupě se týká také jeho podnikatelské činnosti (dále také jen „zákazník-podnikatel“), je poskytována Záruka se
záruční dobou 12 měsíců.

Wyše uvedený výrobek byl bez závad předán kupujícímu včetně příslušné obchodně technické dokumentace a pří-
slušenství. Kupující byl řádně poučen o zásadách správné obsluhy a technické údržby výrobku, případně jeho částí.

Vyššie uvedený výrobek bol bez chýb odevzdaný kupujúcemu vrátane príslušnej obchodno-technickej dokumentá-
cie a príslušenstva. Kupujúci bol riadne poučený o zásadách správnej obsluhy
a technickej údržby výrobku, prípadne jeho častí.

Wyżej wymieniony wyrób został bez usterek przekazany nabywcy włącznie z odpowiednią dokumentacją han-
dlowo-techniczną i wyposażeniem. Nabywca został stosownie pouczoney o zasadach prawidłowej obsługi i konser-
wacji technicznej wyrobu, ewentualnie jego części.

Vyplní prodávající	Vyplní predávajúci	Wypełnia sprzedawca
Jméno kupujícího: Menc kupujúceho: Nazwisko nabywcy: _____		
Adresa kupujícího: Adresa kupujúceho: Adres nabywcy: _____		
Místo prodeje: Miesto predaja: Miejsce sprzedaży: _____	Datum prodeje: Dátum predaja: Data sprzedaży: _____	
Podpis kupujícího: Podpis kupujúceho: Podpis nabywcy: _____	Razítko a podpis prodávajícího: Pečiatka a podpis predávajúceho: Pieczętka i podpis sprzedawcy: _____	

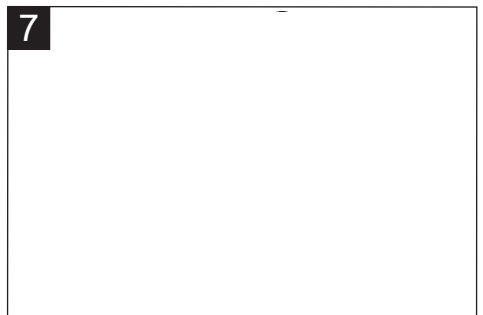
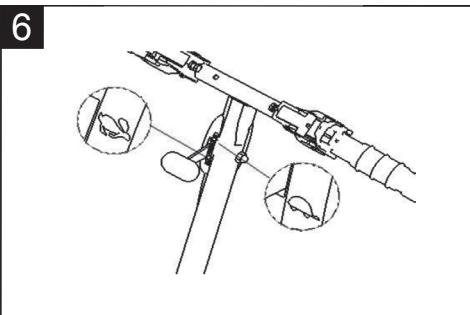
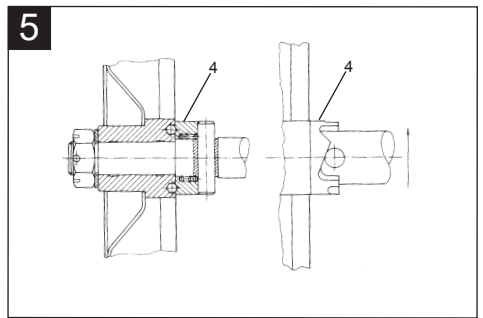
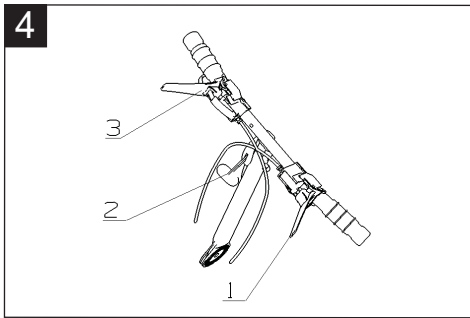
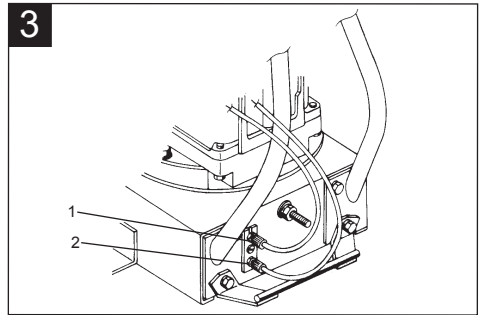
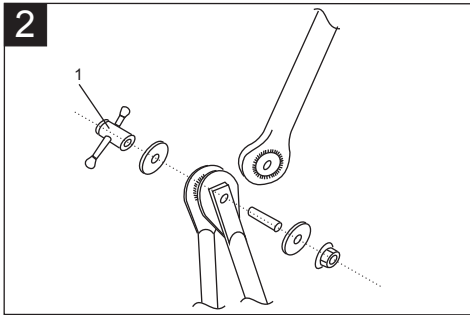
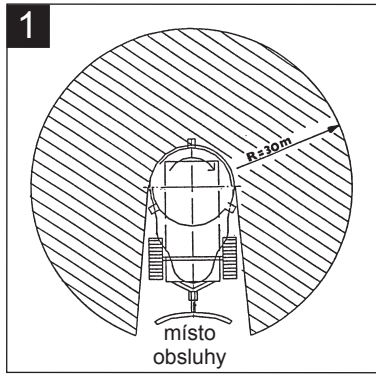

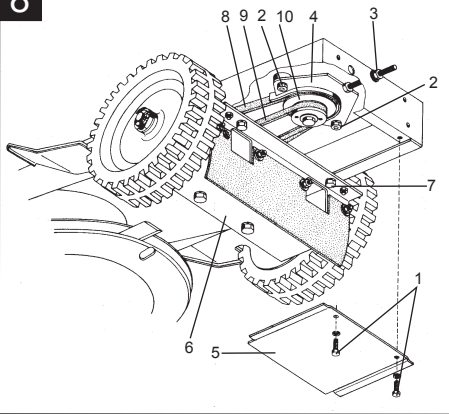
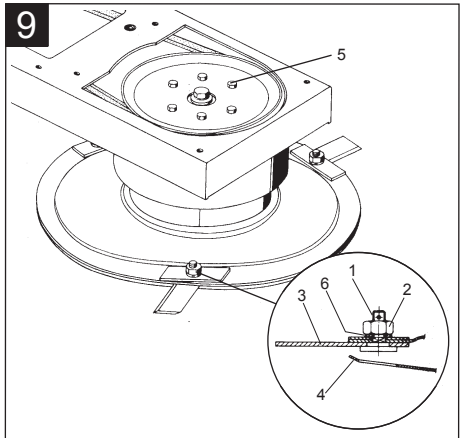
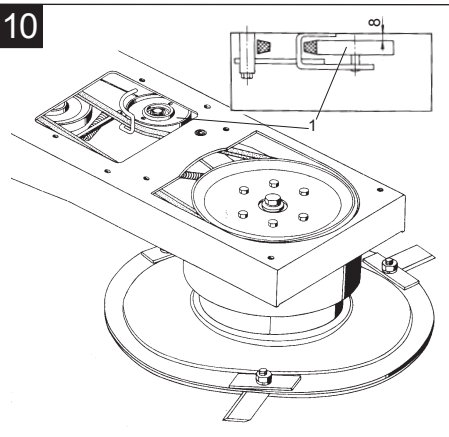
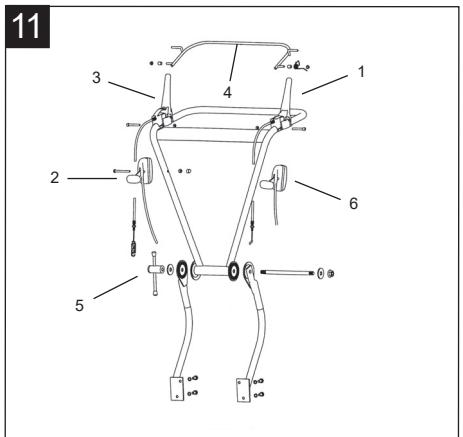
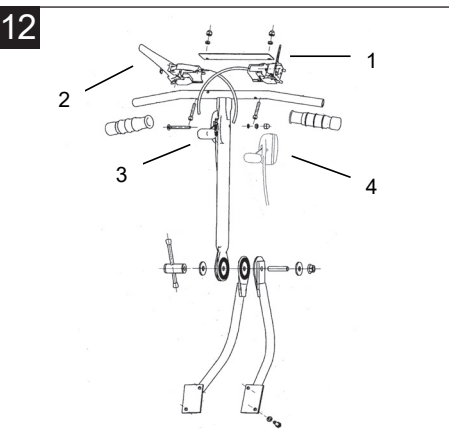
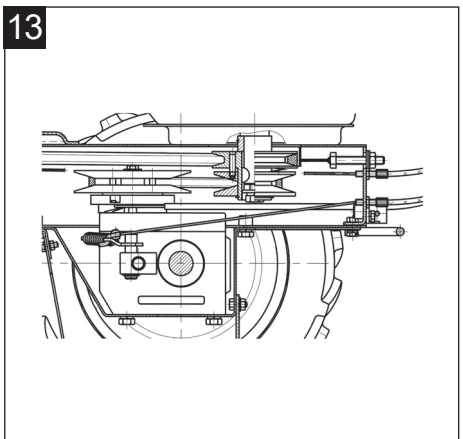
8**9****10****11****12****13**

Vážený zákazník,

 stáváte se majitelem jednoho z výrobků firmy MOTOR JIKOV GREEN a.s. Děkujeme za důvěru, kterou vkládáte do našich výrobků a přejeeme vám abyste byl s tímto výrobkem maximálně spokojen. Sekačky jsou určeny k sečení travnatých porostů včetně tenkých náletových rostlin nedřevinatého charakteru. Trvalá pracovní pohotovost a spolehlivost sekaček závisí na správné obsluze, pečlivé údržbě a ošetřování. Uživatel je proto povinen seznámit se s tímto návodem k používání a dbát všech pokynů pro obsluhu sekačky. Je přímo zodpovědný za úrazy druhých osob nebo za škody na jejich majetku. Výrobce nenese odpovědnost za škody způsobené neoprávněným použitím, nesprávnou obsluhou a škody způsobené jakoukoliv úpravou bez souhlasu výrobce. Výrobce si vyhrazuje právo na technické změny a inovace oproti informacím v tomto návodu k používání, které nemají vliv na funkci a bezpečnost stroje, bez předchozího upozornění a bez vystavení se jakýmkoliv závazkům.

Ke zvýšení přehlednosti návodu používáme tyto symboly:



Pozorně si přečtete



Varování, zvláště důležité



Montážní a seřizovací práce

I. Technický popis



Řada vyráběných sekaček je konstruována jako jednoúčelové stroje, které jsou poháněny čtyřdobými zážehovými motory od předních světových výrobců. Nosný prvek všech sekaček tvoří podvozek a plechová skříň. Na horní části skříň je uložen spalovací motor, který pohání žací ústrojí pomocí převodu klínovým řemenem. U sekaček s pohonem kol je v plechové skříni uložena převodová skříň se šnekovým převodem a zubovou spojkou, která po zmáčknutí páky (1) obr.4, umístěné na řídicích, zapne pojezd stroje.

U typu STELLA PRO VARIO je dále možné měnit rychlost pojezdu stroje pomocí variátoru (obr.11). Rychlost pojezdu se nastavuje pomocí páky (6) obr.11 nebo (4) obr.12, která je umístěna na levé straně řídicích.

Kola s pryžovým běhounem a kola foukaná mají kuličkovou volnoběžku pro snazší zatáčení a manipulaci. U typů 5316, 5316S, 5316SA, 5316SB jsou na žacím rotoru otočně uloženy 3 žací nože, u typů 5316SP, 5316SL, STELLA PRO a STELLA PRO VARIO jsou 4 nože z kvalitní kalené oceli. Na trubkových řídicích jsou umístěny ovládací prvky. Řídicí jsou výškově přestavitelná.

II. Bezpečnostní pokyny

Na stroji jsou tyto symboly:



Před uvedením do provozu si přečtete návod k používání!



Při opravách na sekačím ústrojí sejměte vysokonapěťový kabel ze svíčky!



Pozor, nebezpečí popálení!



Max. svaňová dostupnost sekačky 20°!



Pozor, rotační části dobíhají!



Udržujte bezpečný odstup od stroje, nebezpečí poranění letícím předmětem!



Pozor, rotující řezný nástroj!



Uživatel stroje je zodpovědný za nehody nebo nebezpečí vznikající jiným osobám nebo jejich majetku. Proto musí osoba dbát na to, aby se ostatní osoby a zvířata pohybovaly v bezpečné vzdálenosti min. 30 metrů od stroje (obr. 1). Jestliže obsluha zjistí přítomnost osob a zvířat v nebezpečné vzdálenosti, musí okamžitě vypnout stroj a nespustit jej do té doby než bude tato oblast volná.

- Nenechte se strojem pracovat děti a osoby neznámé s tímto návodem. Dodržujte místní předpisy o minimálním věku obsluhy.
- Nepracujte se strojem jste-li nemocní nebo pod vlivem alkoholu, drog či léků.
- Před zahájením práce se ujistěte, zda je stroj v dobrém technickém stavu. Nepoužívejte stroj, je-li některá součást poškozená nebo uvolněná. Uvolněné spoje dotáhněte, poškozené díly vyměňte. Používejte pouze originální díly dodávané výrobcem.
- Před zahájením práce se přesvědčte, že na ploše, kterou hodláte sekat, nejsou skryty v porostu pevné předměty (kameny, dráty, trubky, silné větve apod.) které je nutno odstranit, protože by mohly být vymrštěny nebo by mohly poškodit žací rotor.
- Při práci vždy používejte pracovní obuv a dlouhé kalhoty. Nepracujte bez obuvi či v lehkých sandálech.
- Při provozu používejte ochranné brýle. Je možnost zasažení obsluhy drobnými předměty.
- Pracujte obzvlášť opatrně v blízkosti zástěn a stromův.
- Při zpětném pohybu se strojem je nebezpečí zakopnutí, proto dbejte nejvyšší opatrnosti.
- Při startování a práci se strojem, kdy se žací rotor otáčí, musí stát obsluha v prostoru k tomu určeném viz (obr.1).
- Při práci na kluzkém nebo mokřem terénu je nebezpečí uklouznutí, proto dbejte nejvyšší opatrnosti.
- Před přepravou a při jízdě mimo sečenou plochu se musí vypnout motor a zastavit pohyb žacího rotoru.
- Nedoplňujte palivo za chodu motoru nebo když je horký. Doplněte palivo pouze na otevřeném prostranství a při doplňování nekuřte. Palivo skladujte pouze v nádobách, které jsou pro tento účel určeny.
- Dodržujte bezpečnostní předpisy pro práci s hořlavými látkami.
- Nesmíte startovat motor pokud dojde k přelítí paliva. Přemístěte stroj z místa kde se palivo rozlilo a zabraňte vzniku jakékoli příčiny vzplanutí až do doby než se benzinové páry rozptýlí.
- Nestartujte a nenechávejte běžet motor v uzavřených prostorách, kde může dojít k nebezpečné koncentraci jedovatých plynů.
- U horkého nebo běžícího motoru se nedotýkejte výfuku a žeber válce. Můžete si způsobit popáleniny.
- Před prací na žacím ústrojí vyčkejte, až se rotor zastaví. Sejměte koncovku ze zapalovací svíčky, aby nedošlo k nastartování motoru. Při demontáži nožů dbejte zvýšené opatrnosti. Břity nožů jsou ostré, použijte rukavice.
- Nepracujte se strojem bez bezpečnostních a ochranných krytů a se strojem, který má poškozené ochranné kryty a bezpečnostní zařízení.

III. Hlavní technické údaje

CZ

Obchodní název	BDR 581												
Objednací číslo	5316SB	5316SB	5316SB	5316SP	5316SP	5316SP	5316SLV	5316SL	5316SL	5316SL	5316SL	5316SB	5316SP
Název	BLANICE	BLANICE	BLANICE	PERLA	STELLA PRO	STELLA PRO VARIO	GLORIA	BELLA	BELLA	BELLA	BELLA	BLANICE	PERLA
Délka (mm)	1360						1400				1360		
Výška (mm)	960				990		1210				960		
Výška přepravní (mm)	650						710				650		
Šířka (mm)	590												
Hmotnost (kg)	59				57,6	59,6	64	60				57	59
Max. šířka záběru (mm)	580						640				580		
Pohon kol	ano												
Změna rychlosti pojezdu (km/h)	ne					2,05 - 3,65		ne					
Huštění pneu (MPa)	0,1 - 0,12	ne			0,1 - 0,12								

IV. Příprava k použití



Zkontrolujte upevnění nožů žacího rotoru a jejich neporušenost.



Před prvním spuštěním motoru zkontrolujte hladinu oleje na měrce, případně olej doplňte.

1. Nasazení držáku plachty

Do závěsu u pravého kola nasadte držák plachty s nasunutou plachtou.

2. Nastavení řídítek sekaček 5316, 5316S, 5316SA, 5316SB, 5316SP, STELLA PRO, STELLA PRO VARIO

Polohu řídítek lze přestavit maticí s pákou 1 obr.2. Páku matice je vhodné nastavit do horní polohy tak, aby nebránila při startu.



Stroj je určen pro sečení vysokých travních porostů stébelnatých travin a tenkých náletových rostlin nedřevinatého charakteru na udržovaných plochách. Není určen pro parkovou úpravu travních porostů.

Sečený porost je usekáván vysokou obvodovou rychlostí třemi nebo čtyřmi otočně uloženými noži žacího rotoru a je odhazován na plachtu, která ho řádkuje. Při sečení vždy objíždějte sečenou plochu ve směru proti otáčení hodinových ručiček tak, aby žací rotor odhazoval sečený porost na posečenou pravou stranu. Pokud je sečený porost velmi hustý, prorostlý, podehnílý nebo polehlý, je nutné snížit úměrně šíři záběru stroje tak, aby nedocházelo k nahromadění porostu před strojem. Pokud se tak stane, zastavte stroj a žací rotor nahromaděný porost odhodí. Pokud ale dojde k zahlcení prostoru mezi žacím rotorem a strojem, zastavte, vypněte motor a prostor vyčistěte.

Výšku strniště zajišťuje spodní disk a nelze ji měnit. Disk kopíruje terén, a proto při sekání velmi nerovných ploch nemusí být výška strniště po celé ploše rovnoměrně dodržena. Při sečení je nutné dávat pozor na to, aby byl spodní disk neustále přítlačován k zemi a neodsakoval.

1. Pojezd se sekačkou 5316S, 5316SB, 5316SP, 5316SA, STELLA PRO

Na pravé straně řídítek nastavte ovládací páku akcelérátoru do polohy MAX. Nastartujte motor. Řiďte se přitom pokyny uvedenými v návodu k používání pro motor. Při startování motoru musí být obě páky spojek (1) a (3) obr.4 na řídkách uvolněné. Nastavte max. otáčky motoru pákou akcelérátoru. Uchopte rukojeti řídítek. Zmáčkněte páku s pojistkou(3) obr.4 na pravé straně řídítek. Páku mačkejte do dvou třetin zdvihu velmi pomalu, aby se žací rotor stačil roztočit a motor se nezastavil. Rozběh žacího rotoru je provázen částečným prokluzem klínového řemenu, a s tím souvisejícími jevy (drnčení, pískání). Po roztočení žacího rotoru přimáčkněte páku úplně k rukojeti. Zapojení pojezdu se provede pákou (1) obr.4 na levé straně řídítek. Páku zmáčkněte k rukojeti a stroj se rozjede.

2. Zastavení sekačky 5316S, 5316SB, 5316SP, 5316SA, STELLA PRO

Uvolněte levou páku (1) obr.4 a stroj se zastaví. Pohon žacího rotoru vypínejte pozvolným uvolně-

ním pravé páky (3) obr.4. Při otáčení nebo zpětném pohybu se strojem není třeba zastavovat žací rotor, aby se zbytečně nemařila energie roztočeného rotoru. Motor se vypíná posunutím páky akcelérátoru do polohy MIN nebo STOP.



V případě, že dojde ke kritické situaci, uvolněte ihned obě páky na řídkách. Páky se vrátí do nulové polohy, pojezd se zastaví a bezpečnostní brzda zastaví žací rotor ve velmi krátké době.

3. Pojezd se sekačkou STELLA PRO VARIO

Na pravé straně řídítek nastavte ovládací páku akcelérátoru (2) obr.11 do polohy MAX. Nastartujte motor dle pokynů v návodu k používání pro motor. Při startování motoru musí být obě páky spojek (1) a (3) obr.11 na řídkách uvolněné. Nastavte max.otáčky motoru pákou akcelérátoru. Uchopte řídky, zmáčkněte páku s pojistkou (3) obr.11 na pravé straně řídítek. Páku mačkejte do 2/3 zdvihu velmi pomalu, aby se žací rotor roztočil a motor nezastavil. Rozběh žacího rotoru je provázen částečným prokluzem klínového řemene, drnčením a pískáním. Po roztočení rotoru přimáčkněte páku úplně k rukojeti. Zapojení pojezdu se provede pákou (1) obr.11 na levé straně řídítek. Páku zmáčkněte k rukojeti a stroj se rozjede. Změnu rychlosti pojezdu zajistíte přestavením ovládací páky (6) obr.11 na levé straně řídítek. Ovládací páku je možné nastavit do 7 poloh.

Změnu rychlosti pojezdu je možné provádět pouze po nastartování motoru! Při nedodržení tohoto nařízení je nebezpečí poškození stroje!

4. Zastavení sekačky STELLA PRO VARIO

Uvolněte levou páku (1) obr.11 a stroj se zastaví. Pohon žacího rotoru vypínejte pozvolným uvolněním páky (3) obr.11 na pravé straně řídítek. Při otáčení nebo zpětném pohybu se strojem není třeba zastavovat rotor, aby se zbytečně nemařila energie roztočeného rotoru. Motor se vypíná posunutím páky akcelérátoru (2) obr.11 do polohy MAX nebo STOP.

1. Výměna nožů žacího ústrojí



Před výměnou nožů a před každou kontrolou žacího ústrojí vždy sejměte koncovku ze zapalovací svíčky. Povolte a úplně vyšroubujte matici (2) obr.9 a sejměte podložku (6). Při vysouvání šroubu (1) přidržte nůž (3) a přes pomocný otvor ve spodním disku (4) vsuňte šroub. Nůž vyjměte, otočte a znovu namontujte. Nůž má oboustranné ostří. Při otupeném ostří břity nabrušete a lehce ohnuté nože vyrovnejte. Pokud jsou nože značně poškozené nebo ohnuté, použijte nové. Některé sekačky mají matice zajištěny závlačkou. Závlačku před demontáží vyjměte a při montáži ji nahraďte novou.



Nesečte, pokud nože nejsou kompletní! Z důvodu bezpečnosti musí být všechny montované součásti originální, dodané výrobcem!

2. Napínání řemene rotoru u sekaček 5316



Sekačku postavte na pracovní stůl. Zajistěte kola klíny, čímž zabráníte samovolnému pohybu sekačky. Sejměte kryt (5), povolte dvě matice (2) obr.8 a jeden šroub s maticí M8, spojující přírubu motoru se skříní sekačky - pravá strana. Napněte řemen maticí (3). Tuto matici zatočte na rozměr 16-18 mm od konce šroubu napínáku k podložce.

Matice (2) a šroub s maticí M8 na pravé straně sekačky dotáhněte. Nikdy nenapínejte řemen bez povolených matic!

Sejměte plastový kryt, zakrývající přední část sekačky. Při úplně zmáčknuté páce na pravé rukojeti musí napínací kladka dostatečně napínat řemen (pružina na lanku musí být napružená asi o 2 mm oproti volnému stavu) a při běhu řemenu nesmí kladka kmitat. Nasadte kryt (5) a dotáhněte šrouby (1). Nasadte plastový kryt, zakrývající přední část sekačky a dotáhněte šrouby.

Kontrola napínacího mechanismu řemenu rotoru - viz.bod.3

3. Napínání řemenu pojezdu sekačky a kontrola napínacího mechanismu řemenu rotoru u sekaček 5316S, 5316SA, 5316SB, 5316SP, 5316SL, STELLA PRO, STELLA PRO VARIO



Sekačku postavte na pracovní stůl. Zajistěte kola klíny, čímž zabráníte samovolnému pohybu sekačky. Demontujte spodní kryt (5) obr.8, povolte matice (2) a napněte řemen

pojezdu (9) pomocí matice (3). Při napínání řemenu pojezdu dotlačte motor směrem k řídkům, dotáhněte maticí (3) do polohy kontaktu s plechovou skříní a dále dotáhněte maticí (3) o 1,5-2 otáčky. Řemen pohonu žacího rotoru (8) musí zůstat volný. Dotáhněte matice (2) a nasadte kryt (5). Nikdy nenapínejte řemen bez povolených matic (2). Sejměte plastový kryt zakrývající přední část sekačky. Pravidelně 1 x měsíčně dle provozu sekačky zkontrolujte správné nastavení napínací kladky řemenu pohonu rotoru vůči skříní sekačky. Při přiložení pravítka na horní plochu otvoru ve skříní obr.10 musí být horní strana obruby kladky cca 8 mm pod horní rovinou skříně. Seřízení se provádí mechanickým přihnutím. Při úplně zmáčknuté páce (3) obr.4, (3) obr.11, nebo (2) obr.12 na pravé rukojeti musí kladka dostatečně napínat řemen (pružina na lanku musí být napružená asi o 2 mm oproti volnému stavu) a při běhu řemenu nesmí kladka kmitat. Kmitání kladky odstraňte pomocí seřizovacího šroubu (1) obr.3 a šroubu na lanovodu v horní části řídek.

4. Seřízení pojezdu sekaček 5316S, 5316SA, 5316SB, 5316SP, 5316SL, STELLA PRO, STELLA PRO VARIO



U sekaček 5316S, 5316SA, 5316SP, STELLA PRO proveďte seřízení seřizovacím šroubem na lanovodu páky (1) obr.4 nebo šroubem (2) obr.3. U sekačky 5316SL proveďte seřízení seřizovacím šroubem na lanovodu páky (1) obr.11 nebo šroubem (2) obr.3. U typu 5316SB je pohon kol realizován klínovými řemeny, které je nutné po záběhu dopnout, abychom zajistili správnou funkci pojezdu sekačky.

Po určitém čase se řemeny přizpůsobí drážkám řemenic, což se projeví zpomalením či vynecháním pojezdu sekačky. Pro obnovení správné funkce pojezdu dopněte lanovod pojezdu. Dopnutí proveďte vytočením šroubení u páčky pojezdu(1), obr.4 nebo šroubení(2), obr.3. Dopnutí provádějte po krocích vytočením šroubení o 360°. Po každém kroku pojezd vyzkoušejte. Tímto předcházíte zbytečnému přepnutí řemenů.

INENECHÁVEJTE ŘEMENY PROKLUZOVAT, MOHLO BY DOJÍT K JEJICH POŠKOZENÍ !

5. Výměna řemenů sekaček 5316, 5316S, 5316SA, 5316SB, 5316SP, 5316SL, STELLA PRO, STELLA PRO VARIO



Sekačku postavte na pracovní stůl. Zajistěte kola klíny, čímž zabráníte samovolnému pohybu sekačky. Sejměte plastový kryt sekačky. Demontujte spodní kryt (5) a uvolněte napínák klínových řemenů (4) obr.8 maticemi (2) a (3).

Motor posuňte směrem k žacímu ústrojí a vyjměte pojezdový řemen (9). Demontujte napínák řemenů (4) a sejměte řemen rotoru (8) z řemenice (10). Demontujte řemenici rotoru z náboje (3 šrouby a 3 matice M6 obr.10) a řemen vytáhněte ze skříňe. Montáž proveďte v opačném pořadí. Řemen pojezdu napněte dle kapitoly VI/3. Před nasazením plastového krytu zkontrolujte chod napínací kladky podle kapitoly VI/3.



Při výměně řemenu pohonu žacího rotoru, který plní funkci spojky, musí být použit pouze originální řemen, dodávaný výrobcem nebo montovaný servisním zastoupením MOTOR JIKOV GREEN a.s. Při použití jiného řemene výrobce neručí za správnou funkci převodu.

6. Motor



Při provozu motoru se řiďte návodem k používání pro daný motor.

7. Převodová skříň



Převodová skříň pojezdu je naplněna travlou náplní převodového oleje třídy SAE 90. Při čištění sekačky doporučujeme provádět kontrolu, zda neuniká olej z převodové skříňe. Kontrolu provedeme dvěma okénky v zadní části krytu skříňe (6) obr.8. V případě, že zjistíte únik oleje, je nutné vyměnit opotřebenou hřídelové těsnicí kroužky. Výměnu doporučujeme provést v pověřené opravně.

8. Promazání stroje



Pojezdová kola na konci sezony demontujte z nápravy, očistěte je a vnitřek náboje naplňte novou náplní plastického maziva. MOGUL- PZO-P. Namažte též čelo kola s kuličkami a plochy volnoběžky (4) obr.5. Při zpětné montáži nedotahujte matici nadoraz, kolo se musí s malou vůlí otáčet. Matici zajistěte novou závlačkou. Kola s maznicí promažte tlakovou maznicí. Lanovody promažte silikonovým olejem.

9. Ukončení provozu



Po každém sečení nechte motor vychladnout, očistěte stroj od trávy a od zbytků maziva. Při sečení v prašném prostředí sejměte u sekaček 5316, 5316S a 5316SA plastový kryt zakrývající motor a očistěte žebrování válce. Sekačku prohleďte. Opotřebenou nebo poškozenou díly vyměňte. Dbejte na to, aby všechny šroubové spoje byly dotaženy.

10. Skladování stroje



Nechte vychladnout motor. Očistěte a omyjte stroj (ne tlakovou vodou) od trávy, maziva z motoru a paliva. Zkontrolujte, zda jsou všechny šroubové spoje dotaženy, aby se zajistilo, že stroj je v bezpečném pracovním stavu. Prohleďte stroj a z bezpečnostních důvodů vyměňte opotřebenou nebo poškozenou části. Neskladujte stroj s palivem v nádrži uvnitř budovy, kde by benzinové výpary byly v dosahu otevřeného ohně nebo jisker. Pokud budete skladovat stroj bez paliva, vyprázdněte palivovou nádrž na otevřeném prostranství a palivo uschovejte jen v nádobě určené k uložení paliva a řiďte se platnými předpisy pro bezpečné skladování benzínu. Povrch motoru a součástí, které podléhají korozi, nakonzervujte.

Uložte stroj do krytého větraného prostoru a chraňte proti povětrnostním vlivům a vlhkosti. Sekačka musí být v dostatečné vzdálenosti od látek způsobující korozi, jako jsou zahradní chemikálie nebo rozmrazovací soli.

VII. Likvidace výrobku

Ne bude-li se stroj dále využívat, musíte vypustit palivo a olejové náplně do uzavřených nádob. Stroj uložte nebo předat k fyzické likvidaci odborně způsobilé organizaci, včetně technických kapalin.



Skladování nebo odložení výrobku na volné neřízené skládky je trestné, včetně vylévání technických kapalin ve volné přírodě nebo do kanalizace.

VIII. Likvidace obalů

Papírové obaly:

- odevzdejte do výkupu druhotných surovin
- uložte na sběrná místa do kontejnerů
- spalte

Plastové obaly:

- uložte na sběrná místa do kontejnerů

Dřevo:

- likvidujte spaláním nebo rozdrčením

1. Předmět záruky

Záruka se vztahuje na výrobky a zboží které dodává MOTOR JIKOV GREEN a.s.

2. Záruční doba

Základní poskytovaná záruční doba činí 24 měsíců od data prodeje kupujícímu, pokud není v záručním listě uvedeno jinak. Vytkl-li kupující prodávajícímu vadu oprávněně, neběží lhůta pro uplatnění práv z vadného plnění ani záruční doba po dobu, po kterou kupující nemůže výrobek užívat. Uplatní-li kupující právo z vadného plnění, potvrdí mu prodávající v písemné formě, kdy právo uplatnil, jakož i provedení opravy a dobu jejího trvání.

3. Rozsah odpovědnosti výrobce

Výrobce odpovídá za to, že výrobek bude po celou záruční dobu způsobilý k použití pro obvyklý účel s ohledem na dotýčný druh výrobku a uváděné parametry. Výrobce neodpovídá za vady výrobku, způsobené běžným opotřebením nebo použitím výrobku k jiným účelům než ke kterým byl určen.

4. Zánik záruky

Záruční nárok zaniká, jestliže:

- a) výrobek nebyl používán a udržován dle návodu k použití, nebo byl poškozen jakýmkoliv neodborným zásahem uživatele
- b) výrobek byl používán v jiných podmínkách, nebo k jiným účelům, než ke kterým je určen
- c) nelze předložit záruční list výrobku
- d) došlo k úmyslnému přepisování údajů uvedených výrobcem, prodejcem nebo servisní organizací v původní dokumentaci výrobku
- e) byla některá část výrobku nahrazena neoriginální součástí
- f) k poškození výrobku, nebo nadměrnému opotřebením došlo vinou nedostatečné údržby
- g) výrobek havaroval, nebo byl poškozen vyšší mocí
- h) byla provedena změna na výrobku bez souhlasu výrobce
- i) vady byly způsobeny neodborným skladováním výrobku
- j) vady vznikly přirozeným a běžným provozním opotřebením výrobku

k) výrobek byl spojen nebo provozován se zařízeními, které nebylo odsouhlaseno výrobcem.

5. Uplatnění reklamace

Reklamaci uplatňuje kupující u prodávajícího. Při reklamaci je kupující povinen předložit řádně vyplněný záruční list. Záruční opravy provádí prodávající nebo jím pověřené opravny. Kupující je povinen se obrátit vždy na nejbližší záruční opravnu prodávajícího.

6. Výjimky ze záruky

Záruka se nevztahuje na opotřebením způsobené obvyklým užíváním výrobku a opotřebením dílů, vzniklé běžným užíváním věci, které se zpravidla vyměňují během předepsané údržby. Jedná se zejména o žací nože, klínové řemeny, zapalovací svíčky, vzduchové filtry.

7. Právo

Ostatní vztahy mezi kupujícím a prodávajícím se řídí příslušnými ustanoveními Občanského zákoníku č.89/2012 Sb., ve znění pozdějších změn.

Vážení zákazníci,

 stávate sa majiteľom jedného z výrobkov firmy MOTOR JIKOV GREEN a.s. Ďakujeme za dôveru, ktorú vkladáte do našich výrobkov, a želáme vám, aby ste boli s týmto výrobkom maximálne spokojní! Kosačky sú určené na kosenie trávnatých porastov vrátane tenkých náletových rastlín nedrevinového charakteru.

Trvalá pracovná pripravenosť a spoľahlivosť kosačiek závisí od správnej obsluhy a starostlivej údržby a ošetrovania. Používateľ je preto povinný oboznámiť sa s týmto návodom na používanie a dodržiavať všetky pokyny týkajúce sa obsluhy kosačky. Je priamo zodpovedný za úrazy druhých osôb alebo za škody na ich majetku. Výrobca nenesie zodpovednosť za škody spôsobené neoprávneným použitím, nesprávnou obsluhou a za škody spôsobené akoukoľvek úpravou bez súhlasu výrobcu.

Výrobca si vyhradzuje právo na technické zmeny a inovácie oproti informáciám uvedeným v tomto návode na používanie, ktoré nemajú vplyv na funkciu a bezpečnosť stroja, bez predchádzajúceho upozornenia a bez vystavenia sa akýmkoľvek záväzkom.

Na zvýšenie prehľadnosti návodu používame tieto symboly:



Pozorne si prečítajte výstrahy



Varovanie, obzvlášť dôležité



Montážne a nastavovacie práce

I. Technický popis



Mnohé vyrábané kosačky sú konštruované ako jednoúčelové stroje. Sú poháňané štvorobými motormi od popredných svetových výrobcov. Nosný prvok všetkých kosačiek tvorí plechová skriňa. Na hornej časti skriňe je uložený spaľovací motor, ktorý poháňa žací rotor prostredníctvom prevodu klínovým remeňom. U kosačiek s pohonom kolies je v plechovej skriní uložená prevodová skriňa so šnekovým prevodom a zubovou spojkou, ktorá

po stlačení páky (1) obr.4, umiestnené na riadidlách, zapne pojazd stroja. U typu STELLA PRO VARIO je ďalej možné meniť rýchlosť pojazdu stroja pomocou variátora (obr.11). Rýchlosť pojazdu sa nastavuje pomocou páky (6) obr.11 alebo (4) obr.12, ktorá je umiestnená na ľavej strane riadidiel.

Kolesá s gumeným behúňom a kolesá fúkaná majú guličkovú voľnobežku pre ľahšie zatáčanie a manipuláciu. Pri typoch 5316, 5316S, 5316SA, 5316SB sú na žacom rotore uložené 3 žacie nože, pri typoch 5316SP, 5316SL, STELLA PRO a STELLA PRO VARIO 4 žacie nože z kvalitnej ocele. Na rúrkových riadidlách sú umiestnené ovládacie prvky. Riadidlá sa dajú výškovo prestavať.

II. Bezpečnostné pokyny

Na stroji sú tieto symboly:



Pred uvedením do prevádzky si prečítajte návod na používanie!



Pri opravách na pracovnom mechanizme odpojte od sviečky vysokonapäťový kábel!



Pozor, nebezpečenstvo popálenia!



Max. svahová dostupnosť kosačky 20°!



Pozor, rotačné časti dobiehajú!



Udržujte bezpečný odstup od stroja, nebezpečenstvo poranenia letiacim predmetom!



Pozor, rotujúci rezný nástroj!



Používateľ stroja je zodpovedný za nehody alebo nebezpečenstvo ohrozujúce iné osoby alebo ich majetok. Preto musí obsluha dbať na to, aby sa ostatné osoby a zvieratá pohybovali v bezpečnej vzdialenosti, min. 30 m od stroja (obr.1). Ak obsluha zistí prítomnosť osôb a zvierat v nebezpečnej vzdialenosti, musí okamžite vypnúť stroj a nespustiť ho, kým táto oblasť nebude voľná.

- Nenechajte so strojom pracovať deti a osoby neoboznámené s týmto návodom. Dodržujte miestne predpisy o minimálnom veku obsluhy.
- Nepracujte so strojom, ak ste chorí alebo pod vplyvom alkoholu, drog alebo liekov.
- Pred začiatkom práce sa uistite, či je stroj v dobrom technickom stave. Nepoužívajte stroj, ak je niektorá súčasť poškodená alebo uvoľnená, najmä matice nožov. Uvoľnené spoje dotiahnite, poškodené dielce vymeňte. Používajte iba originálne dielce dodávané výrobcom.
- Pred začiatkom práce sa presvedčíte, že na ploche, ktorú chcete kosiť, nie sú skryté v poroste veľké pevné predmety (kamene, drôty, rúry, hrubé konáre apod.), ktoré je nutné odstrániť, pretože by mohli byť vymrštené alebo by mohli poškodiť žací rotor.
- Pri práci vždy používajte pracovnú obuv a dlhé nohavice. Nepracujte bez obuvi alebo v ľahkých sandáloch.
- Pri prevádzke stroja používajte ochranné okuliare, je možnosť zasiahnutia obsluhy drobnými predmetmi.
- Obzvlášť opatrne pracujte v blízkosti stien a stromov. Pri spätnom pohybe so strojom je nebezpečenstvo zakopnutia, preto dbajte na najvyššiu opatnosť.
- Pri štartovaní a prevádzke so strojom, kedy sa žací rotor otáča, musí stáť obsluha v prestore na to určenom viď (obr.1).
- Pri práci na kluzkóm a lebo mokróm teréne je nebezpečenstvo pošmyknutia, preto práci venujte najvyššiu opatnosť.
- Pred prepravou a pri jazde mimo kosenej plochy sa musí motor vypnúť a musí sa zastaviť pohyb žacieho rotora.
- Nedoplňujte palivo počas chodu motora alebo keď je horúci. Palivo doplňujte iba na otvorenom priestranstve a pri dopĺňovaní nefajčíte. Palivo skladujte iba v nádobách, ktoré sú na tento účel určené.
- Dodržujte bezpečnostné predpisy pre prácu s horľavými látkami.
- Motor nesmiete štartovať, ak dôjde k prelianiu paliva. Premiestnite stroj z miesta, kde sa palivo rozlialo, a zabráňte vzniku akejkoľvek príčiny vzplanutia do tej doby, kým sa benzínové výpary nerozptýlia.
- Neštartujte a nenechávajte bežať motor v uzavretých priestoroch, kde môže dôjsť k nebezpečnej koncentrácii jedovatých plynu.
- Pri horúcom alebo bežiacom motore sa nesmiete dotýkať výfuku a rebier valca. Môžete si spôsobiť popáleniny.
- Pred prací na žacom mechanizme vyčkajte, kým sa rotor nezastaví. Odstráňte koncovku zo zapaľovacej sviečky, aby nedošlo k naštartovaniu motora. Pri demontáži nožov dbajte na zvýšenú opatnosť. Ostria nožov sú ostré, použite rukavice.
- Nepracujte so strojom bez bezpečnostných a ochranných krytov a so strojom, ktorý má poškodené ochranné kryty a bezpečnostné zariadenia.

III. Hlavné technické údaje

Obchodní názov	BDR 581												
Objednávacie číslo	5316SB	5316SB	5316SB	5316SP	5316SP	5316SP	5316SLV	5316SL	5316SL	5316SL	5316SL	5316SB	5316SP
Názov	BLANICE	BLANICE	BLANICE	PERLA	STELLA PRO	STELLA PRO VARIO	GLORIA	BELLA	BELLA	BELLA	BLANICE	PERLA	
Délka (mm)	1360						1400				1360		
Výška (mm)	960				990		1210				960		
Výška prepravná (mm)	650						710				650		
Šírka (mm)	590												
Hmotnosť (kg)	59				57,6	59,6	64	60				57	59
Max. šírka záberu (mm)	580						640				580		
Pohon koles	áno												
Zmena rýchlosti pojazda (km/h)	nie					2,05 - 3,65		nie					
Hustenie pneu (MPa)	0,1 - 0,12	nie			0,1 - 0,12								

IV. Príprava na použitie



Skontrolujte upevnenie nožov žacieho rotora a ich neporušenosť.



Pred prvým spustením motora skontrolujte hladinu oleja na mierke, prípadne olej doplňte.

1. Nasadenie držiaka plachty

Do závesu pri pravom kolese nasadte držiak plachty s nasunutou plachtou.

2. Nastavenie riadidiel kosačiek 5316, 5316S, 5316SA, 5316SB, 5316SP, STELLA PRO, STELLA PRO VARIO

Polohu riadidiel je možné prestaviť maticou s pákou (1)obr.2. Páku matice je vhodné nastaviť do hornej polohy tak, aby nebránila pri štartovaní.



Stroj je určený na kosenie vysokých trávnych porastov steblovitých trávín a tenkých náletových rastlín nedrevinového charakteru na udržiavaných plochách. Nie je určený pre parkovú úpravu trávnych porastov. Kosený porast je odsekávaný vysokou obvodovou rýchlosťou tromi otočne uloženými nožmi žacieho rotora a je odhadzovaný na plachtu, ktorá ho riadkuje. Pri kosení vždy jazdíte po kosenej ploche v smere proti otáčaniu hodinových ručičiek tak, aby žací rotor odhadzoval kosенý porast na pokosenú právu stranu.

Ak je kosенý porast veľmi hustý, prerastený, podhnutý alebo poľahnutý, je nutné znížiť úmerne šírku záberu stroja tak, aby nedochádzalo k nahromadeniu porastu pred strojom. Ak sa tak stane, zastavte stroj a žací rotor nahromadený porast odhodí. Ak však dôjde k zahmleniu priestoru medzi žacím rotorom a strojom, zastavte, vypnite motor a priestor vyčistite.

Výšku strniska zaisťuje spodný disk a nie je možné ju meniť. Disk kopíruje terén, a preto pri kosení veľmi nerovných plôch nemusi byť výška strniska po celej ploche rovnomerne dodržaná. Pri kosení je nutné dávať pozor na to, aby bol spodný disk stále prítlačovaný k zemi a aby neodsakoval.

1. Pojazd s kosačkou 5316S, 5316SB, 5316SP, 5316SA, STELLA PRO

Na pravej strane riadidiel nastavte ovládaciu páku akcelerátora do polohy MAX. Naštartujte motor. Postupujte pritom podľa pokynov uvedených v návode na používanie pre motor. Pri štartovaní motora musia byť obe páky spojok (1) a (3) obr.4 na riadidlách uvoľnené. Nastavte max. otáčky motora pákou akcelerátora. Uchopte rukoväť riadidiel. Stlačte páku (3) obr.4 na pravej strane riadidiel. Páku stláčajte do dvoch tretín zdvihu veľmi pomaly, aby sa žací rotor stačil roztočiť a motor sa nezastavil. Rozbeh žacieho rotora sprevádza čiastočné prešmyknutie klinového remeňa a s tým súvisiace javy (drnčanie, pískanie). Po roztočení žacieho rotora stlačte páku úplne k rukoväti. Pojazd sa zapojí pomocou páky (1) obr.4 na ľavej strane riadidiel. Páku stlačte k rukoväti a stroj sa rozbehne.

2. Zastavenie kosačky 5316S, 5316SB, 5316SP, 5316SA, STELLA PRO

Uvoľnite ľavú páku (1) obr.4 a stroj sa zastaví. Pohon žacieho rotora vypínate pozvoľným uvoľnením pravej páky s pojistkou (3) obr.4. Pri otáčaní alebo spätnom pohybe so strojom netreba zastavovať žací rotor, aby sa zbytočne nemarila energia roztočeného rotora. Motor sa vypína posunutím páky akcelerátora do polohy MIN a lebo STOP.



V prípade, že dôjde ku kritickej situácii, uvoľnite ihneď obe páky na riadidlách. Páky sa vrátia do nulovej polohy, pojazd sa zastaví a bezpečnostná brzda provede zastavenie žacieho rotora.

3. Pojazd s kosačkou STELLA PRO VARIO

Na pravej strane riadidiel nastavte ovládaciu páku akcelerátora (2) obr.11 do polohy MAX. Naštartujte motor. Postupujte pritom podľa pokynov, uvedených v Návode na používanie pre motor. Pri štartovaní motora musí byť obe páky spojok (1) a (3) obr.11 na riadidlách uvoľnené. Nastavte max.otáčky motora pákou akcelerátora. Uchopte rukoväť riadidiel, zmáčkňte páku s pojistkou (3) obr.12 na pravej strane riadidiel. Páku stláčajte do dvoch tretín zdvihu veľmi pomaly, aby sa žací rotor stačil roztočiť a motor sa nezastavil. Rozbeh žacieho rotora sprevádza čiastočné prešmyknutie klinového remeňa a s tým súvisiace javy (drnčanie, pískanie). Po roztočení žacieho rotora prítlačte páku úplne k rukoväti. Pojazd sa zapojí pomocou páky (1) obr.11 na ľavej strane riadidiel. Páku stlačte k rukoväti a stroj sa rozbehne. Zmenu rýchlosti zaisťíte prestavením ovládacej páky (6) obr.11 na ľavej strane riadidiel. Ovládaciu páku je možné nastaviť do 7 póloh.

Zmenu rýchlosti pojazdu vykonávajte iba pri naštartovanom motore! Pri nedodržíaní tohto nariadenia je nebezpečenstvo poškodenia stroja!

4. Zastavenie kosačky STELLA PRO VARIO

Uvoľnite ľavú páku 1 obr.11 a stroj sa zastaví. Pohon žacieho rotora vypínate pozvoľným uvoľnením pravej páky s pojistkou (3) obr.11. Pri otáčaní alebo spätnom pohybe so strojom netreba zastavovať žací rotor, aby sa zbytočne nemarila energia roztočeného rotora. Motor sa vypína posunutím páky akcelerátora 2 obr.11 do polohy MIN alebo STOP.

1. Výmena nožov žacieho mechanizmu

Pred výmenou nožov a pred každou kontrolou žacieho mechanizmu odstráňte koncovku zo zapalovacej sviečky. Uvoľnite a úplne vyskrutkujte maticu (2) obr.9 a odstráňte podložku (6). Pri vysúvaní skrutky (1) pri držte nôž (3) a cez pomocný otvor v spodnom disku (4) vysuňte skrutku. Nôž vyberte, otočte a znova namontujte. Nôž má obojstranné ostrie. Ak je ostrie otupené, nabrúste rezné hrany a zľahka vyrovajte ohnuté nože. Ak sú nože veľmi poškodené alebo ohnuté, použite nové. Niektoré kosačky majú matice zaistené závlačkou. Závlačku pred demontážou vyberte a pri montáži ju nahradte novou.



Nesekajte, pokiaľ nože nie sú kompletne! Z dôvodu bezpečnosti musia byť všetky montované súčasti originálne, dodané výrobcom!

2. Napínanie remeň u kosačiek 5316

Kosačku postavte na pracovný stol. Zaistíte kolesa klinmi, čím zabránite samovoľnému pohybu kosačky. Dajte dole kryt (5), povolte dve matice(2), obr.8 a jednu skrutku s maticou M8, spájajúci prírubu motoru so skriňou kosačky- pravá strana. Napnite remeň maticou (3). Túto maticu zatočte na rozmer 16-18 mm od konca skrutky napínajú k podložke.

Dotiahnite matice (2) a skrutku s maticou M8 - prava strana kosačky. Nikdy nenapínajte remeň bez povolených matíc (2)!

Odstráňte plastový kryt, zakrývajúci prednú časť kosačky. Pri úplne stlačenej páke (3) obr.4 na pravej rukovali musí napínacia kladka dostatočne napínať remeň (pružina na lanku musí byť napružená asi o 2 mm oproti voľnému stavu a pri behu remeňa nesmie kladka kmitať. Nasadte kryt (5) a dotiahnete skrutky (1). Nasadte plastový kryt a zakrývajúci prednú časť kosačky a dotiahnete skrutkami.

Kontrola napínacieho mechanizmu remeňa - viz. bod.3**3. Napínanie remeňa pojazdu kosačky a kontrola napínacieho mechanizmu remeňa rotora na kosačkách 5316S, 5316SA, 5316SB, 5316SP, 5316SL, STELLA PRO, STELLA PRO VARIO**

Kosačku postavte na pracovný stôl. Zaistíte kolesá klinmi, čím zabránite samovoľnému pohybu kosačky. Demontujte spodný kryt (5) obr.8, povolte matice (2) a napnite remeň

pojazdu (9) pomocou matice (3). Pri napínaní remeňa pojazd dotlačte motor smerom k riadidlám, dotiahnite maticu (3) do polohy kontaktu s plechovou skriňou a ďalej dotiahnite maticu (3) o 1,5-2 otáčky. Remeň pohonu žacieho rotora (8) musí zostať voľný. Dotiahnite matice (2) a nasadte kryt (5). Nikdy nenapínajte remeň bez povolených matíc (2).

Odstráňte plastový kryt zakrývajúci prednú časť kosačky. Pravidelne 1x mesačne podľa prevádzky kosačky skontrolujte správne nastavenie napínacej kladky remeňa pohonu rotora voči skríni kosačky. Pri priložení pravítka na hornú plochu otvoru v skríni obr.10, musí byť horná strana obruby kladky cca 8mm pod hornou rovinou skríne. Nastavenie sa urobí mechanickým prihnutím. Pri úplne stlačenej páke (3) obr.4, (3) obr.11, (2) obr.12 na pravej rukovali musí kladka dostatočne napínať remeň (pružina na lanku musí byť napružená asi o 2 mm oproti voľnému stavu) a pri behu remeňa nesmie kladka kmitať. Kmitanie kladky odstráňte pomocou nastavovacej skrutky (1) obr.3 a skrutky na lanovode v hornej časti riadidiel.

4. Nastavenie pojazdu pri kosačkách 5316S, 5316SA, 5316SB, 5316SP, 5316SL, STELLA PRO, STELLA PRO VARIO

Pri kosačkách 5316S, 5316SA, 5316SP, STELLA



PRO vykonajte nastavenie nastavovacej skrutkou na lanovode páky (1) obr.4 alebo skrutkou (2) obr.3. Pri kosačke 5316SL vykonajte nastavenie nastavovacej skrutkou na páke (1) obr.11 alebo skrutkou (2) obr.3. Pri kosačke STELLA PRO VARIO vykonajte nastavenie nastavovacej skrutkou na páke (1) obr.12 alebo skrutkou (2) obr.3. U typu 5316SB je pohon kolies realizovaný klinovými remeňmi, ktoré je nutné po zábehu dopnúť, aby sme zaistili správnu funkciu pojazdu kosačky. Po určitom čase sa remene prispôbia drážkam remenic, čo sa prejaví spomalením či vynechaním pojazdu kosačky. Pre obnovenie správnej funkcie pojazdu dopnite lanovod pojazdu. Dopnutie vykonajte vytočením šróbenia u páčky pojazdu (1), obr.4 alebo šróbenia (2), obr.3. Dopnutie vykonávajúte po krokoch vytočením šróbenia o 360 °. Po každom kroku pojazd vyskúšajte. Týmto predchádzate zbytočnému prenutiu remeňov.

! NENECHÁVAJTE REMENY PREKLZÁVAŤ, MOHLI BY DOJSŤ K ICH POŠKODENIU !

5. Výmena remeňov pri kosačkách 5316, 5316S, 5316SA, 5316SB, 5316SP, 5316SL, STELLA PRO, STELLA PRO VARIO

Kosačku postavte na pracovný stôl. Zaistíte kolesá klinmi, čím zabránite samovoľnému pohybu kosačky. Dajte dole plastový kryt

kosačky. Demontujte spodný kryt (5) a uvoľnite napínak klinových remeňov (4) obr.8 maticami (2) a (3). Motor posuňte smerom k žaciemu mechanizmu a vyberte pojazdový remeň (9). Demontujte napínak remeňov (4) a dajte dole remeň rotora (8) z remenice (10). Demontujte remenicu rotora z náboja (3) skrutky a 3 matice M6 obr.10) a remeň vyťahnite zo skrine. Montáž vykonajte v opačnom poradí. Remeň pojazdu na príte podľa kapitoly VI/3. Pred nasadením plastového krytu skontrolujte chod napínacej kladky podľa kapitoly VI/3.



Pri výmene remeňa pohonu žacieho rotora, ktorý plní funkciu spojky, musí byť použitý iba originálny remeň dodávaný výrobcom alebo montovaný servisným zastúpením MOTOR JI-KOV GREEN a.s. Pri použití iného remeňa výrobca neručí za správnu funkciu prevodu.

6. Motor



Pri prevádzke motora sa riadte návodom na používanie pre daný motor.

7. Prevodová skriňa



Prevodová skriňa pojazdu je naplnená trvalo náplňou prevodového oleja triedy SAE 90. Pri čistení kosačky odporúčame vykonávať kontrolu, či neuniká olej z prevodovej skrine. Kontrolu vykonáme dvoma okienkami v zadnej časti krytu skrine (6) obr. 10. V prípade, že zistíte únik oleja, je nutné vymeniť opotrebované tesniace krúžky hriadeľa. Výmenu odporúčame vykonať v porovenej opravovni.

8. Premastenie stroja



Kolesá pojazdu na konci sezóny demontujte z nápravy, očistite ich a vnútro náboja naplňte novou náplňou plastického masťava MOGUL P20 - P. Namažte aj čelo kolesa s guľôčkami a plochy vlnobežky (4) obr. 8. Pri spätnej montáži nedotahujte maticu na doraz, koleso sa musí s malou vôľou otáčať. Maticu zaisťte novou závlačkou. Kolesá s maznicou premastite tlakovou maznicou. Vedenia lán premastíte silikónovým olejom.

9. Ukončenie prevádzky



Po každom kosení nechajte motor vychladnúť, očistite stroj od trávy a od zvyškov masťava. Pri kosení v prašnom prostredí odstráňte v prípade kosačiek 5316, 5316S a 5316SA plastový kryt zakrývajúci motor a očistite rebrá valca. Kosačku skontrolujte. Opatrebované alebo poškodené dielce vymeňte. Dbajte na to, aby všetky skrutkové spoje boli dotiahnuté.

10. Skladovanie stroja



Nechajte vychladnúť motor. Očistite a umyte stroj (nie tlakovou vodou) od trávy, masťava z motora a paliva. Skontrolujte, či sú všetky skrutkové spoje dotiahnuté, aby sa zaistilo, že stroj je v bezpečnom pracovnom stave. Prezrite stroj a z bezpečnostných dôvodov vymeňte opotrebené a poškodené časti. Neskladujte stroj s palivom v nádrži vnútri budovy, kde by benzínové výpary boli v dosahu otvoreného ohňa alebo iskier. Ak budete skladovať stroj bez paliva, vyprázdňte palivovú nádrž na otvorenom priestranstve a palivo uschovajte len v nádobe určenej na uloženie paliva a riadte sa predpismi platnými pre bezpečné skladovanie benzínu. Povrch motora a súčastí, ktoré podliehajú korózii, nakonzervujte. Uložte stroj do krytého vetraného priestoru a chráňte ho pred poveternostnými vplyvmi a vlhkosťou. Kosačka musí byť v dostatočnej vzdialenosti od látok spôsobujúcich koróziu, ako sú záhradné chemikálie alebo rozmrazovacie soli.

VII. Likvidácia výrobku

Ak sa stroj nebude ďalej využívať, musíte vypustiť palivo a olejové náplne do uzavretých nádob. Stroj uložte alebo odovzdajte na fyzickú likvidáciu odbornou spôsobilou organizáciou, vrátane technických kvapalín.



Skladovanie alebo odloženie výrobku na voľné neriadené skládky je trestné, vrátane vylievania technických kvapalín vo voľnej prírode alebo do kanalizácie.

VIII. Likvidácia obalov

Papierové obaly:

- odovzdajte do výkupu druhotných surovín
- uložte na zberné miesta do kontajnerov
- spaľte

Plastové obaly:

- uložte na zberné miesta do kontajnerov

Drevo:

- likvidujte spaľením alebo rozdrvením

1. Predmet záruky

Záruka sa vzťahuje na výrobky a tovar, ktoré dodáva MOTOR JIKOV GREEN a.s.

2. Záručná lehota

Základná poskytovaná záručná doba činí 24 mesiacov od dátumu predaja kupujúcemu, pokiaľ nie je v záručnom liste uvedené inak. Ak vytkol kupujúci predávajúcemu vadu oprávnene, nebeží lehota pre uplatnenie práv z vadného plnenia ani záručná doba po dobu, počas ktorej nemôže výrobok užívať. Ak kupujúci uplatnil právo z vadného plnenia, potvrdí mu predávajúci v písomnej forme, kedy právo uplatniť, ako aj vykonanie opravy a dobu jej trvania

3. Rozsah zodpovednosti výrobcu

Výrobca zodpovedá za to, že výrobok bude po celú záručnú dobu spôsobilý k použitiu pre obvyklý účel s ohľadom na dotýčny druh výrobku a uvádzané parametre. Výrobca nezodpovedá za vady výrobku, spôsobené bežným opotrebovaním alebo použitím výrobku k iným účelom než ku ktorým bol určený.

4. Zánik záruky

Záručný nárok zaniká, ak:

- a) výrobok nebol používaný a udržiavaný podľa návodov na použitie, alebo bol poškodený akýmkoľvek neodborným zásahom používateľa
- b) výrobok bol používaný v iných podmienkach, alebo na iné účely, než na ktoré je určený
- c) nie je možné predložiť záručný list výrobku
- d) došlo k úmyselnému prepisovaniu údajov uvedených výrobcom, predajcom alebo servisnou organizáciou v pôvodnej dokumentácii výrobku
- e) bola niektorá časť výrobku nahradená neoriginálnou súčiastkou
- f) k poškodeniu výrobku alebo nadmernému opotrebovaniu došlo vinou nedostatočnej údržby
- g) výrobok havaroval alebo bol poškodený vyššou mocou
- h) bola vykonaná zmena na výrobku bez súhlasu výrobcu
- i) chyby boli spôsobené neodborným skladovaním výrobku

j) chyby vznikli prirodzeným a bežným prevádzkovým opotrebovaním výrobku

k) výrobok bol spojený alebo prevádzkovaný so zariadením, ktoré nebolo odsúhlasené výrobcom.

5. Uplatnenie reklamácie

Reklamáciu uplatňuje kupujúci u predávajúceho. Pri reklamácií je kupujúci povinný predložiť riadne vyplnený záručný list. Záručné opravy vykonáva predávajúci alebo ním poverené opravovne. Kupujúci je povinný sa obrátiť vždy na najbližšiu záručnú opravovňu predávajúceho.

6. Výnimky zo záruky

Záruka sa nevzťahuje na opotrebovanie spôsobené obvyklým užívaním výrobku a opotrebovanie dielov, vzniknuté bežným užívaním vecí, ktoré sa spravidla vymieňajú počas predpísanej údržby. Jedná sa hlavne o žacie nože, klinové remene, zapaľovacie sviečky, vzduchové filtre.

Szanowny Kliencie,



zakupił Pan wyrób firmy MOTOR JIKOV GREEN a.s. Dziękujemy za zaufanie okazane naszym wyrobom i życzymy maksymalnego zadowolenia z jego używania! Kosiarki przeznaczone są do koszenia i przycinania traw włącznie z cienkimi roślinami (samo-siejkami) o charakterze nieдрzewiasnym. Stała gotowość do pracy i niezawodność kosiarek uzależniona jest od prawidłowej obsługi, starannej konserwacji i utrzymywania ich w dobrym stanie. Dlatego użytkownik urządzenia obowiązany jest zapoznać się z niniejszą instrukcją i przestrzegać wszystkich wskazań dotyczących obsługi oraz za szkody spowodowane w wyniku dokonania jakichkolwiek zmian urządzenia bez zgody producenta. Producent zastrzega sobie prawo do zmian technicznych i innowacji w stosunku do informacji zawartych w niniejszej instrukcji obsługi, które nie mają wpływu na funkcjonalność i bezpieczeństwo maszyny, bez uprzedniego ostrzeżenia i podania się jakimkolwiek zobowiązaniom.

Dla przejrzystej orientacji w instrukcji stosujemy następujące symbole:



należy uważnie przeczytać



ostrzeżenie, szczególnie ważne



prace montażowe i regulacyjne

I. Opis techniczny



Seria kosiarek skonstruowana jest jako cztery-ny jednozadaniowe, napędzane przez czterosuwowe silniki z zapłonem iskrowym produkcji czołowych światowych producentów. Element nośny wszystkich kosiarek stanowi podwozie oraz blaszana obudowa. W górnej części obudowy zamontowany jest silnik spalinowy, napędzający zespół tnący poprzez przekładnię pasową klinową. W obudowach kosiarek z kołami napędzanymi zamontowana jest skrzynia przekładni z przekładnią ślimakową oraz sprzęgłem zęba-

tym, które po naciśnięciu dźwigni (1) rys.4 na kierownicy uruchamia maszynę. U typu STELLA PRO VARIO jest również możliwość zmiany prędkości maszyny. Za pomocą regulatora prędkości (rys.11). Prędkość przesuwu jest regulowana za pomocą dźwigni (6) rys.11 lub (4) rys.12, która znajduje się po lewej stronie kierownicy.

Koła z bieżnikiem gumowym oraz opony posiadają sprzęgło jednokierunkowe kulkowe dla ułatwienia skręcania i przemieszczania. W typach 5316, 5316S, 5316SA, 5316SB na wirniku tnącym zamontowane są obrotowo 3 noże tnące, typy 5316SP, 5316SL, STELLA PRO i STELLA PRO VARIO posiadają 4 noże ze stali hartowanej wysokiej jakości. Na kierownicy z rury umieszczone są elementy sterownicze. Kierownica posiada regulację wysokości.

II. Wskazówki dotyczące bezpieczeństwa

Na maszynie znajdują się następujące symbole:



Przed uruchomieniem maszyny należy przeczytać instrukcję obsługi!



Podczas napraw agregatu koszącego należy zdjąć kabel wysokonapięciowy ze świecy zapłonowej!



Uwaga, niebezpieczeństwo oparzeń!



Maks. dyspozycyjność kosiarki na zbczu wynosi 20° I



Uwaga, elementy obrotowe po wyłączeniu maszyny obracają się jeszcze przez pewien czas!



Należy zachowywać bezpieczny odstęp od maszyny, zachodzi niebezpieczeństwo poranienia odlatującym przedmiotem!



Uwaga, obrotowe narzędzie tnące!

II. Wskazówki dotyczące bezpieczeństwa

PL



Użytkownik maszyny odpowiedzialny jest za wypadki lub niebezpieczeństwo zagrażające innym osobom lub ich mieniu. Dlatego obsługa powinna dbać o to, aby inne osoby i zwierzęta poruszały się w bezpiecznej odległości wynoszącej co najmniej 30m od maszyny (rys. 1). Jeżeli obsługa stwierdzi obecność osób i zwierząt w niebezpiecznej odległości, powinna natychmiast wyłączyć maszynę i nie włączać jej do czasu, kiedy strefa ta będzie wolna.

- Nie należy zezwalać na to, aby maszynę obsługiwały dzieci i osoby, które nie zapoznały się z niniejszą instrukcją. Należy przestrzegać przepisów dotyczących minimalnego wieku obsługi.
- Maszyn nie powinny obsługiwać osoby chore lub będące pod wpływem alkoholu, narkotyków bądź lekarstw.
- Przed rozpoczęciem pracy należy się upewnić, że maszyna jest w dobrym stanie technicznym. Nigdy nie należy kosić, jeśli jakaś część maszyny jest uszkodzona lub poluzowana, szczególnie dotyczy to nakrętek noży. Poluzowane połączenia należy dokręcić, uszkodzone elementy wymienić. Należy stosować tylko oryginalne części dostarczane przez producenta.
- Przed rozpoczęciem pracy należy się upewnić, że na powierzchni, którą zamierzamy kosić, nie są skryte w trawach duże przedmioty (kamienie, druty, rury, grube gałęzie itp.), które trzeba usunąć, ponieważ mogłyby być odrzucone lub uszkodzić wirnik kosiarki.
- Podczas pracy należy zawsze stosować obuwie robocze i długie spodnie. Nie należy pracować bez obuwia, czy też w lekkich sandałach.
- Podczas pracy maszyny należy stosować okulary ochronne - istnieje niebezpieczeństwo uderzenia obsługi przez drobne przedmioty.
- Szczególnie ostrożnie należy pracować w pobliżu przepierzeń i drzew.
- Podczas ruchu wstecznego maszyny istnieje niebezpieczeństwo potknięcia, dlatego należy zachować najwyższą ostrożność.
- Podczas uruchamiania i pracy maszyny, kiedy kręci się wirnik koszący, obsługa musi stać w miejscu do tego przeznaczonym (zob. Rys.1).
- Przy pracy na śliskim lub mokrym terenie istnieje ryzyko poślizgnięcia się, dlatego należy zachować najwyższą ostrożność.
- Przed przemieszczaniem maszyny oraz podczas jazdy poza powierzchnią koszoną należy wyłączyć silnik i zatrzymać ruch wirnika koszącego.
- Nie należy uzupełniać paliwa podczas pracy silnika lub kiedy silnik jest gorący. Paliwo należy dolewać wyłącznie w otwartej przestrzeni, a podczas dolewania zabronione jest palenie papierosów. Paliwo należy magazynować tylko w naczyniach przeznaczonych do tego celu.
- Silnika nie wolno uruchamiać w przypadku przelania paliwa. Maszynę należy przemieścić z miejsca, w którym wylało się paliwo i zapobiec zaistnieniu jakiegokolwiek przyczyny zapalenia, aż do czasu rozproszenia oparów benzyny.
- Stosować się do przepisów bezpieczeństwa podczas pracy z materiałami łatwopalnymi.
- Silnika nie należy uruchamiać i pozostawiać w ruchu w zamkniętych pomieszczeniach, w których mogą wystąpić niebezpieczne stężenia trujących gazów.
- Przy gorącym lub pracującym silniku nie wolno dotykać rury wydechowej ani żeber cylindra. Może to spowodować poparzenia.
- Przed rozpoczęciem pracy z agregatem koszącym należy poczekać na zatrzymanie wirnika. Zdjąć końcówkę ze świecy zapłonowej, aby nie doszło do uruchomienia silnika. Podczas demontażu noży postępować bardzo ostrożnie. Ostrza noży są ostre, należy stosować rękawice.
- Maszyny nie należy używać bez osłon zabezpieczających i ochronnych oraz z uszkodzonymi osłonami i urządzeniami zabezpieczającymi.

III. Podstawowe parametry techniczne

PL

Nazwa handlowa	BDR 581												
Numer zamówienia	5316SB	5316SB	5316SB	5316SP	5316SP	5316SP	5316SLV	5316SL	5316SL	5316SL	5316SL	5316SB	5316SP
Nazwa	BLANICE	BLANICE	BLANICE	PERLA	STELLA PRO	STELLA PRO VARIO	GLORIA	BELLA	BELLA	BELLA	BELLA	BLANICE	PERLA
Długość (mm)	1360						1400				1360		
Wysokość (mm)	960				990		1210				960		
Wysokość transportowa (mm)	650						710				650		
Szerokość (mm)	590												
Masa (kg)	59				57,6	59,6	64	60				57	59
Max. szerokość robocza (mm)	580						640				580		
Naped kół	tak												
Zmiana predkości ruchu (km/h)	ne					2,05 - 3,65		ne					
Ciśnienie w oponach (MPa)	0,1 - 0,12	ne			0,1 - 0,12								

IV. Przygotowanie do pracy



Sprawdzić zamocowanie noży wirnika koszącego oraz, czy nie są uszkodzone.



Przed pierwszym uruchomieniem silnika sprawdzić poziom oleju na miarce, ewentualnie dolać olej.

1. Umieszczenie uchwytu płachty

W zawiasie przy prawym kole umieścić uchwyt płachty z nasuniętą płachtą.

2. Ustawienie kierownicy w kosiarkach 5316, 5316S, 5316SA, 5316SB, 5316SP, STELLA PRO, STELLA PRO VARIO

Pozycję kierownicy można zmienić za pomocą nakrętki z dźwignią 1 rys.2. Dźwignię nakrętki ustawiamy najlepiej w pozycji górnej tak, aby nie przeszkadzała podczas uruchamiania.



Maszyna przeznaczona jest do koszenia wysokich traw i roślin trawiastych oraz cienkich roślin samosiejek o charakterze niedrzewiastym. Nie jest przeznaczona do porządkowania traw w parkach. Koszone trawy są odcinane przez trzy obrotowo pasowane noże wirnika koszącego, które obracają się z wysoką prędkością obwodową.

Skoszona trawa odrzucana jest na płachtę, na której jest układana. Podczas koszenia zawsze należy objeżdżać koszoną powierzchnię w kierunku przeciwnym do obrotów wskazówek zegara tak, aby wirnik koszący odrzucał koszone trawy na skoszoną prawą stronę. Jeśli koszone trawy są bardzo gęste, przerośnięte, podgniłe lub leżące, należy odpowiednio zmniejszyć szerokość roboczą koszenia tak, aby nie dochodziło do gromadzenia traw przed maszyną. Gdy tak się zdarzy, należy zatrzymać maszynę a wirnik odrzuci zgromadzone trawy. Jeśli jednak trawy nagromadzą się pomiędzy wirnikiem i maszyną, należy ją zatrzymać i przestrzeń tę wycyścić.

Wysokość ścierniska zapewnia dolna tarcza i nie można zmieniać jej pozycji. Tarcza odwzorowuje teren i dlatego przy koszeniu bardzo nierównych powierzchni wysokość ścierniska nie musi być równomierna na całej powierzchni. Podczas koszenia należy zwracać uwagę, aby dolna tarcza była nieustannie dociskana do ziemi i nie odskakiwała

1. Poruszanie się z kosiarkami 5316S, 5316SB, 5316SP, 5316SA, STELLA PRO

Po prawej stronie kierownicy przełączyć dźwignię sterowniczą akceleratora do pozycji MAX. Włączyć silnik. Kierować się wskazówkami podanymi w instrukcji obsługi silnika. Podczas uruchamiania silnika, obie dźwignie sprzęgieł (1) i (3) rys.4 kierownicy muszą być zwolnione. Dźwignią gazu ustawić maks. obroty silnika. Uchwycić rękęjść kierownicy. Nacisnąć dźwignię (3) rys. 5 po prawej stronie kierownicy. Dźwignię należy naciskać bardzo powoli do dwóch trzecich posuwu, aby wirnik koszący się rozkręcił, a silnik nie zatrzymał. Rozruchowi wirnika koszącego towarzyszy częściowy poślizg paska klinowego oraz związane z tym zjawiska (brzęczenie, pischczenie). Po rozkręceniu się wirnika kosiarki docisnąć dźwignię całkowicie do rękęjści. Włączenie ruchu wykonujemy dźwignią (1) rys.4 po lewej stronie kierownicy. Dźwignię docisnąć do rękęjści, po czym maszyna ruszy.

2. Zatrzymywanie kosiarek 5316S, 5316SB, 5316SP, 5316SA, STELLA PRO

Zwolnić lewą dźwignię (1) rys.4, po czym maszyna się zatrzyma. Napęd wirnika koszącego wyłączyć zwalniając powoli prawą dźwignię (3) rys. 5. Przy zawracaniu lub ruchu wstecznym maszyny nie trzeba zatrzymywać wirnika koszącego, aby niepotrzebnie nie tracić energii rozkręconego wirnika. Silnik wyłącza się przez przełączenie dźwigni akceleratora do pozycji MIN lub STOP.

W przypadku zaistnienia sytuacji krytycznej należy natychmiast zwolnić obie dźwignie na kierownicy. Dźwignie powrócą do pozycji zerowej, ruch się zatrzyma i hamulec bezpieczeństwa zatrzyma wirnik koszący w bardzo krótkim czasie.

3. Poruszanie się z kosiarką STELLA PRO VARIO

Dźwignię sterowniczą akceleratora po prawej stronie kierownicy (2) rys.11 przełączamy do pozycji MAX. Silnik uruchamiamy według wskazówek instrukcji używania silnika. Obie dźwignie sprzęgieł (1) i (3) rys.11 na kierownicy muszą być podczas uruchamiania silnika zwolnione. Za pomocą dźwignią gazu ustawiamy maks. obroty silnika. Chwytny kierownicę i naciskamy dźwignię bezpiecznika (3) rys.11 po prawej stronie kierownicy.



Dźwignię dociskamy do 2/3 udźwigu bardzo powoli, aby wirnik tnący się rozkręcił, a silnik się nie zatrzymał. Rozruchowi wirnika tnącego towarzyszy częściowy poślizg paska klinowego, terkotanie i pischczenie. Po rozkręceniu się wirnika dociskamy dźwignię do samej rękęjści. Włączenie ruchu wykonamy za pomocą dźwigni (1) rys.11 po lewej stronie kierownicy. Po docięnięciu dźwigni do rękęjści maszyna zostanie wprowadzona w ruch. Zmiany prędkości ruchu dokonujemy przełączając dźwignię sterowniczą (6) rys.11 po lewej stronie kierownicy.

Dźwignia sterownicza posiada 7 przełączalnych pozycji. Zmiany prędkości ruchu możemy dokonać jedynie przy uruchomionym silniku! Nieprzestrzeżenie tej wskazówki grozi uszkodzeniem maszyny!

4. Zatrzymanie kosiarki STELLA PRO VARIO

Po zwolnieniu lewej dźwigni (1) rys.11 maszyna się zatrzyma. Napęd wirnika tnącego wyłączamy powoli zwalniając dźwignię (3) rys.11 po prawej stronie kierownicy. Przy zawracaniu albo ruchu wstecznym z maszyną nie trzeba zatrzymywać wirnika, aby nie marnować niepotrzebnie energii rozkręconego wirnika. Silnik wyłączamy przesuwając dźwignią gazu (2) rys.11 do pozycji MIN lub STOP.

1. Wymiana noży agregatu koszącego



Przed wymianą noży i przed każdą kontrolą agregatu koszącego zawsze należy zdjąć końcówkę ze świecy zapłonowej. Należy poluzować i całkowicie wykręcić nakrętkę (2) rys.9 i zdjąć podkładkę (6). Przy wysuwaniu śruby (1) przytrzymać nóż (3) i poprzez pomocniczy otwór w dolnej tarczy (4) wysunąć śrubę. Wyjąć nóż, odwrócić i ponownie zamontować, ponieważ ma ostrze obustronne. W przypadku stępienia ostrza należy go naostrzyć, a lekko wygięte noże wyrównać. Jeśli noże są w znacznym stopniu uszkodzone lub wygięte, należy je wymienić na nowe.

Niektóre kosiarki mają nakrętki zabezpieczone zawleczką. Zawleczkę należy przed demontażem wyjąć a przy montażu zastąpić nową.



Nie kosić, jeżeli noże są niekompletne! Ze względów bezpieczeństwa muszą być wszystkie montowane części oryginalne, dostarczone przez producenta!

2. Naciąganie pasa w kosiarkach 5316



Kosiarkę ustawić na stole roboczym. Zabezpieczyć koła klinami, co zapobiegnie samowolnemu poruszaniu się kosiarki. Zdjąć osłonę (5), poluzować dwie nakrętki (2) rys.8 i jedną śrubę z nakrętką M8 łączącą kołnierz silnika z obudową kosiarki - prawa strona. Naciągnąć pas za pomocą nakrętki (3). Nakrętkę zakręcić na wymiar 16-18 mm od końca śruby przyrządu naciągowego do podkładki.

Dokręcić nakrętki (2) i śrubę z nakrętką M8 po prawej stronie kosiarki. Nigdy nie naciągać pasa przed poluzowaniem nakrętek!

Zdjąć plastikową pokrywę chroniącą przednią część kosiarki. Przy całkowicie naciśniętej dźwigni (3) rys.4 na prawej rękojeści, rolka musi wystarczająco naciągać pas (sprężyna na lince musi być bardziej naprężona w porównaniu ze stanem poluzowania o ok. 2 mm), a w czasie ruchu pasa rolka nie może drgać. Nasadzić pokrywę (5) i dokręcić śruby (1). Założyć plastikową pokrywę, zasłaniającą przednią część kosiarki i dokręcić śruby.

Kontrola mechanizmu naciągającego pas - zob. punkt 3.

3. Napinanie paska ruchu kosiarki i kontrola mechanizmu napinania paska wirnika w kosiarkach 5316S, 5316SA, 5316SB, 5316SP, 5316SL, STELLA PRO, STELLA PRO VARIO



Kosiarkę ustawić na stole roboczym. Zabezpieczyć koła klinami, co zapobiegnie samowolnemu poruszaniu się kosiarki. Demontować osłonę dolną (5) rys. 10, poluzować nakrętki (2) oraz naciągnąć pas funkcji ruchu (9) przy pomocy nakrętki (3). Kiedy napięcie pasa napędowego przesunąć silnik w kierunku kierownicy, dokręcić nakrętkę (3) kontakt z metalową obudową i do-

kręcić nakrętkę (3) o 1,5-2 obroty. Kosiarka wirnika napęd pasowy (8) musi pozostać wolne.. Dokręcić nakrętki (2) i założyć osłonę (5). Nigdy nie naciągać pasa przed poluzowaniem nakrętek (2).



Zdjąć pokrywę plastikową chroniącą przednią część kosiarki. Regularnie, raz na miesiąc, zależnie od intensywności pracy kosiarki, sprawdzić prawidłowe ustawienie rolki naciągu pasa napędu wirnika względem obudowy kosiarki. Po przyłożeniu liniału do górnej powierzchni otworu w obudowie rys.10 musi górna strona krawędzi rolki znajdować się ok. 8 mm pod górną płaszczyzną obudowy. Wyregulowanie wykonamy mechanicznym przygięciem. Po całkowitym dociśnięciu dźwigni (3) rys.4, (3) rys.11 lub (2) rys.11 po prawej stronie rękojeści, rolka musi wystarczająco napinać pasek (sprężyna na lince musi być bardziej naprężona w porównaniu ze stanem poluzowania o ok. 2 mm) a podczas ruchu pasa rolka nie może drgać. Drganie rolki usunąć przy pomocy śruby regulacyjnej (1) rys. 7 oraz śruby na cięgnie Bowdena w górnej części kierownicy.

4. Regulacja ruchu kosiarek 5316S, 5316SA, 5316SB, 5316SP, 5316SL, STELLA PRO, STELLA PRO VARIO



W kosiarkach 5316S, 5316SA, 5316SP, STELLA PRO dokonujemy wyregulowania za pomocą śruby regulacyjnej cięgna Bowdena (1) rys.4 albo śruby (2) rys.3. W kosiarce 5316SL dokonujemy wyregulowania za pomocą śruby regulacyjnej cięgna Bowdena (1) rys.11 albo śruby (2) rys.3. W kosiarce STELLA PRO VARIO dokonujemy wyregulowania za pomocą śruby regulacyjnej cięgna Bowdena (1) rys.11 albo śruby (2) rys.3. U typu 5316SB realizowany jest napęd na koła pasy klinowe, które konieczne po uruchomieniu retensjonu w celu zapewnienia prawidłowego funkcjonowania podróży kosiarki. Po pewnym czasie, paski przystosowane rowki krążków linowych, co prowadzi do spowolnienia lub pomijanie skok kosiarki. Aby przywrócić prawidłowe działanie napędu całkowicie odzyskuje kablowej Pokémon Bowdena podróży. Dopnułi, wybrać krój dźwigni Podróż (1), rys. 5 lub osprzętu (2) rys.3. Dopnułi je przeprowadzać etapami, obracając śrubę o 360 °. Po każdym kroku starają udar. Pomaga to uniknąć niepotrzebnych pasek przełączania.
!POZOSTAW PASY POSLIZGU, MOZE TO SPOWODOWAC USZKODZENIE!

5. Wymiana pasków w kosiarkach 5316, 5316S, 5616SA, 5316SB, 5316SP, 5316SL, STELLA PRO, STELLA PRO VARIO



Kosiarkę ustawić na stole roboczym. Zabezpieczyć koła klinami, co zapobiegnie samowolnemu poruszaniu się kosiarki. Zdjąć plastikową osłonę kosiarki. Demontować dolną osłonę (5) oraz poluzować przyrząd naciągający pasów linowych (4) rys. 10. nakrętkami (2) i (3). Silnik przesunąć w kierunku agregatu koszącego

i wyjąć pas mechanizmu ruchu (9). Demontować urządzenie naciągające pasy (4) i zdjąć pas wirnika (8) z koła pasowego (10). Demontować koło pasowe wirnika z piasty (3 śruby i 3 nakrętki M6 rys. 12), a pasek klinowy wyciągnąć z obudowy. Montaż przeprowadzić w odwrotnej kolejności. Pas mechanizmu ruchu naciągający zgodnie z rozdziałem VI / 3. Przed założeniem osłony plastikowej sprawdzić bieg rolki naciągowej zgodnie z rozdziałem VI / 3.



Podczas wymiany pasa napędu wirnika koszącego, który pełni rolę sprzęgła, należy stosować tylko oryginalny pas dostarczany przez producenta lub zamontowany przez autoryzowany serwis firmy MOTOR JIKOV GREEN a.s. W przypadku zastosowania innego typu pasa producent nie gwarantuje prawidłowego działania przekładni.

6. Silnik



Podczas eksploatacji silnika należy się kierować instrukcją obsługi danego silnika.

7. Skrzynia biegów



Skrzynia biegów mechanizmu ruchu napelniczona jest trwale olejem przekładniowym klasy SAE 90. Podczas czyszczenia kosiarki zalecamy sprawdzić, czy olej nie wyciekła ze skrzyni biegów. Kontrolę wykonujemy przez dwa okienka w tylnej części obudowy skrzyni (6) rys. 10. W przypadku stwierdzenia wycieku oleju należy wymienić zużyte pierścienie uszczelniające wału. Wymianę zalecamy przeprowadzić w autoryzowanym serwisie.

8. Nasmarowanie maszyny



Koła należy na końcu sezonu zdemontować z osi, oczyścić a wewnątrz piasty napelnić smarem MOGUL PZO - P. Należy także nasmarować część czołową koła z kulkami oraz powierzchnie sprzęgła jednokierunkowego (4) rys. 8. Podczas ponownego montażu nie dokręcać nakrętki aż do oporu, koło musi się obracać z nieznacznym luzem. Nakrętkę należy zabezpieczyć nową zawleczką. Koła ze smarownicą należy nasmarować za pomocą smarownicy ciśnieniowej. Ciężna Bowdena nasmarować olejem silikonowym

9. Zakonczenie eksploatacji



Po każdym koszeniu pozostawić silnik do ochłodzenia, z maszyny usunąć trawę i resztki smaru. W przypadku koszenia w zapylnym otoczeniu kosiarkami 5316, 5316S i 5316SA należy zdjąć plastikową osłonę chroniącą silnik i oczyścić żebra cylindra. Wykonać przegląd kosiarki. Wymienić zużyte lub uszkodzone części. Zadbać, aby wszystkie połączenia śrubowe były dokręcone.

10. Przechowywanie maszyny



Silnik pozostawić do ochłodzenia. Maszynę oczyścić i omyć (nie wodą pod ciśnieniem) usuwając trawę, smary z silnika i paliwo. Sprawdzić, czy wszystkie połączenia śrubowe są dokręcone celem zapewnienia bezpiecznego stanu roboczego maszyny. Dokonać przeglądu maszyny i ze względów bezpieczeństwa wymienić zużyte lub uszkodzone części. Maszyny nie wolno przechowywać wraz z paliwem w zbiorniku wewnątrz budynków, gdzie opary benzyny mogłyby się znaleźć w zasięgu otwartego ognia lub iskrzenia. W przypadku przechowywania maszyny bez paliwa, należy opróżnić zbiornik paliwa w otwartej przestrzeni, a paliwo przechowywać wyłącznie w przeznaczonym do tego naczyniu, kierując się obowiązującymi przepisami odnośnie bezpiecznego przechowywania benzyny. Powierzchnię silnika oraz części podlegające korozji należy zakonserwować. Maszynę należy umieścić w krytym, wietrzonym pomieszczeniu i chronić ją przed działaniem warunków atmosferycznych i wilgoci. Kosiarka powinna się znajdować w dostatecznej odległości od środków powodujących korozję, takich jak ogrodowe środki chemiczne lub sól do rozmrażania.

VII. Likwidacja wyrobu



Jeśli maszyna nie będzie już używana, należy spuścić paliwo i olej do zamkniętych naczyń. Maszynę zmagazynować lub przekazać firmie specjalistycznej wraz z płynami technicznymi celem fizycznej likwidacji.

Magazynowanie lub wywiezienie wyrobu na wolne wysypisko jest karane, jak też wylewanie płynów technicznych do wolnej przyrody lub do sieci kanalizacyjnej.

VIII. Likwidacja opakowań

Opakowania papierowe:

- należy przekazać do punktu skupu surowców wtórnych
- umieścić w miejscach zbioru w kontenerach
- spalić

Opakowania plastikowe:

- umieścić w miejscach zbioru w kontenerach

Drewno:

- zlikwidować przez spalanie lub rozgniecenie

1. Przedmiot gwarancji

Gwarancja obejmuje produkty i usługi dostarczane przez MOTOR JIKOV GREEN a.s.

2. Okres gwarancji

Podstawowy okres udzielanej gwarancji wynosi 24 miesiące od daty sprzedaży Nabywcy, chyba że na Karcie Gwarancyjnej jest podane inaczej. Jeżeli Nabywca zgłosił Sprzedawcy wadę, a zgłoszenie jest uzasadnione, wtedy okres do zgłaszania roszczeń z tytułu wadliwego świadczenia, jak również okres gwarancji, nie biegają przez czas, w którym Nabywca nie może korzystać z produktu. W przypadku zgłoszenia przez Nabywcę roszczenia z tytułu wadliwego świadczenia, Sprzedawca potwierdzi Nabywcy w formie pisemnej datę zgłoszenia roszczenia, jak również wykonanie naprawy i czas jej trwania.

3. Zakres odpowiedzialności producenta

Producent odpowiada za to, że produkt będzie przez cały okres trwania gwarancji przydatny do użycia zgodnego z przeznaczeniem danego rodzaju produktu z uwzględnieniem podanych parametrów. Producent nie ponosi odpowiedzialności za wady produktu spowodowane przez zwykłe zużycie lub przez użycie produktu niezgodne z jego przeznaczeniem.

4. Wygaśnięcie gwarancji

Prawa z tytułu gwarancji wygasają, jeśli:

- a) wyrób nie był używany i konserwowany zgodnie z instrukcją obsługi lub został uszkodzony w wyniku jakiegokolwiek niefachowej czynności użytkownika
- b) wyrób był używany w innych warunkach lub w innym celu, niż do jakiego został przeznaczony
- c) nie można przedstawić karty gwarancyjnej wyrobu
- d) doszło do umyślnego poprawiania danych wymienionych przez producenta, sprzedawcę bądź punkt serwisowy w oryginalnej dokumentacji wyrobu
- e) jeden z elementów wyrobu został zastąpiony nieoryginalną częścią

- f) do uszkodzenia wyrobu lub nadmiernego zużycia doszło w wyniku niedostatecznej konserwacji
- g) wyrób uległ wypadkowi lub został uszkodzony przez siłę wyższą
- h) dokonano zmian wyrobu bez zgody producenta
- i) wady zostały spowodowane przez niefachowe przechowywanie wyrobu
- j) wady powstały w wyniku normalnego zużycia wyrobu podczas eksploatacji
- k) wyrób został połączony lub był eksploatowany wraz z urządzeniem, które nie zostało zatwierdzone przez producenta.

5. Zgłaszanie reklamacji

Reklamację zgłasza nabywca maszyny u sprzedawcy. Dokonując reklamacji, nabywca obowiązany jest przedstawić odpowiednio wypełnioną kartę gwarancyjną. Naprawy gwarancyjne wykonuje sprzedawca lub upoważniony przez niego punkt naprawy. Nabywca obowiązany jest zwrócić się zawsze do najbliższego punktu naprawy sprzedawcy.

6. Wyjątki z gwarancji

Gwarancja nie obejmuje zużycia spowodowanego przez normalne używanie produktu oraz zużycia części wynikającego z bieżącego używania rzeczy, które zasadniczo podlegają wymianie w ramach obowiązkowej konserwacji. Szczególnie dotyczy to noży tnących, pasów klinowych, świec zapłonowych, filtrów powietrznych.

ES PROHLÁŠENÍ O SHODĚ VYHLASENIE O SHODĚ S ES DEKLARACJA ZGODNOŚCI WE



Výrobce : MOTOR JIKOV GREEN a.s.
Výrobca : Kněžskodvorská 2277/26
Producent: 370 04 České Budějovice
Česká republika

prohlašujeme, že níže uvedené výrobky se shodují s následujícími směrnicemi:

Elektromagnetická kompatibilita NV č.616/2006 Sb.
Electromagnetic Compatibility Directive 2014/30/EC
Strojní zařízení NV č.176/2008 Sb.
Machinery Directive 2006/42/EC
Emise hluku NV č.9/2002 Sb.
Noise Emission 2000/14/EC

Zúčastněná osoba na posouzení shody dle NV č.9/2002 Sb; NB 1017,
TÜV CZ s.r.o., Novodvorská 994, 140 00 Praha 4-ČR.

vyhlasujeme, že dále uvedené výrobky sa zhodujú s týmito smernicami :

Electromagnetic Compatibility Directive 2014/30/EC
Machinery Directive 2006/42/EC
Noise Emission 2000/14/EC

oświadczamy, że niżej wymienione wyroby są zgodne z następującymi dyrektywami:

Electromagnetic Compatibility Directive 2014/30/EC
Machinery Directive 2006/42/EC
Noise Emission 2000/14/EC

Typ	BDR 581					
	B&S 675 Series	B&S 875 Series	Honda GCV 160	RATO 140	RATO 170	RATO 225
Naměřená hladina akustického výkonu Lwa Nameraná hladina akustického výkonu Lwa (dB) Zmierzony poziom mocy akustycznej Lwa	90,4	89,3	89,2	89,2	90,2	80,0
Garantovaná hladina akustického výkonu Lwa,G Garantovaná hladina akustického výkonu Lwa,G (dB) Gwarantowany poziom mocy akustycznej Lwa,G	91	90	90	90	91	94

27. 05. 2016 Č.Budějovice

Ing. Šraga Daniel
obchodní ředitel

datum a místo vydání
dátum a miesto vydania
data i miejsce wydania

jméno a funkce oprávněné osoby
meno a funkce opravnenej osoby
nazwisko i stanowisko upoważnionej osoby

podpis

č.v. 0100501

MOTOR JIKOV GREEN a.s.
Kněžskodvorská 2277/26
370 04 České Budějovice
Česká republika

www.mjgreen.cz