

barbecook®

Basic

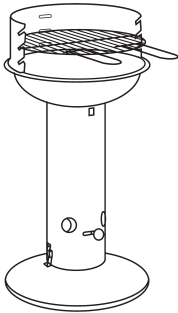

Optima

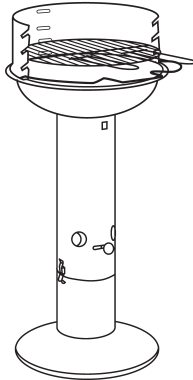

Cast

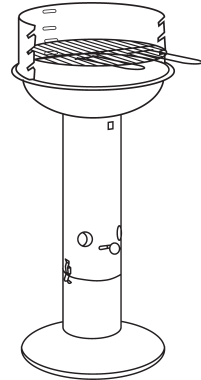

Major

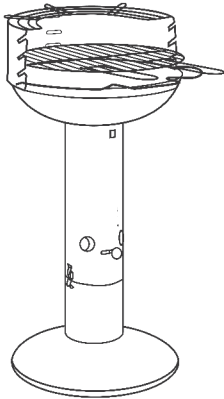

Arena

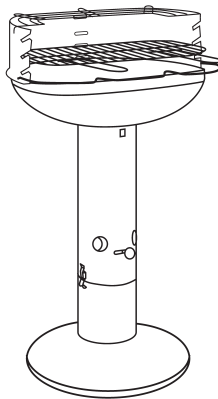

Collosea

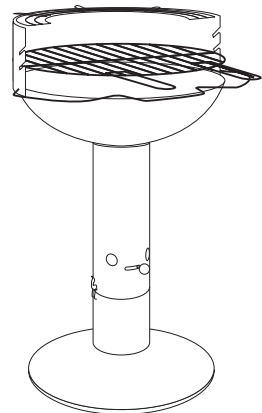

QuickStop **QuickStart**
SYSTEM



www.barbecook.com

Basic

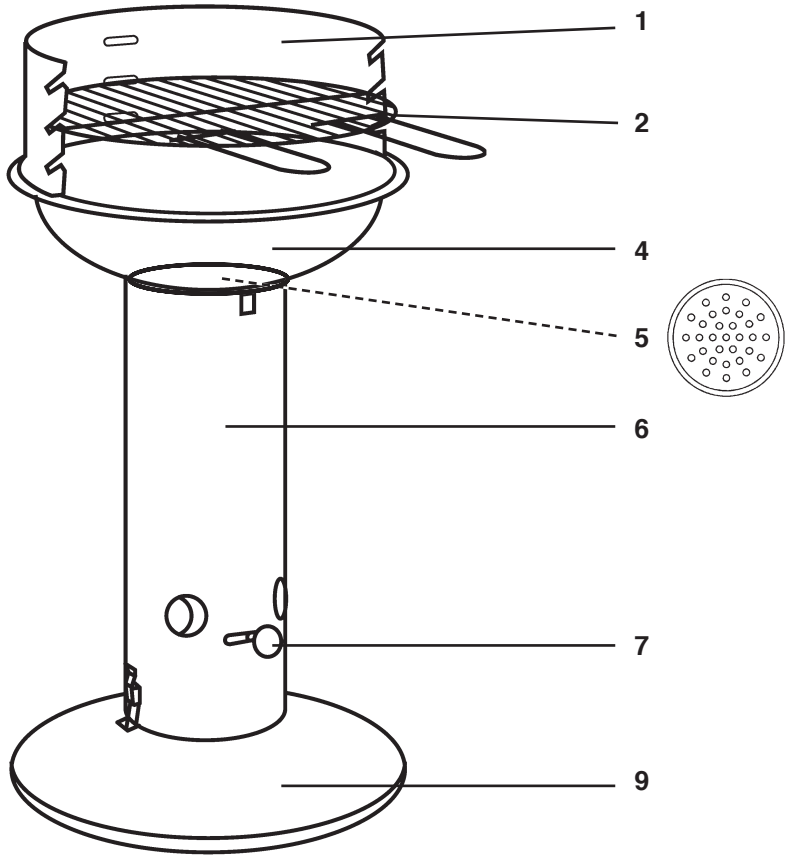

BASIC

223.4002.000
INOX

- 1 227.1220.040
- 2 227.1400.040
- 4 227.1820.040
- 5 227.2020.018
- 6 227.2220.045
- 7 227.2200.100
- 9 227.2420.040
- 10 227.4802.040

223.4004.000
CERAM

- 227.1240.040
- 227.1400.040
- 227.1840.040
- 227.2020.018
- 227.2240.045
- 227.2200.100
- 227.2440.040
- 227.4802.040

10 

Optima Cast

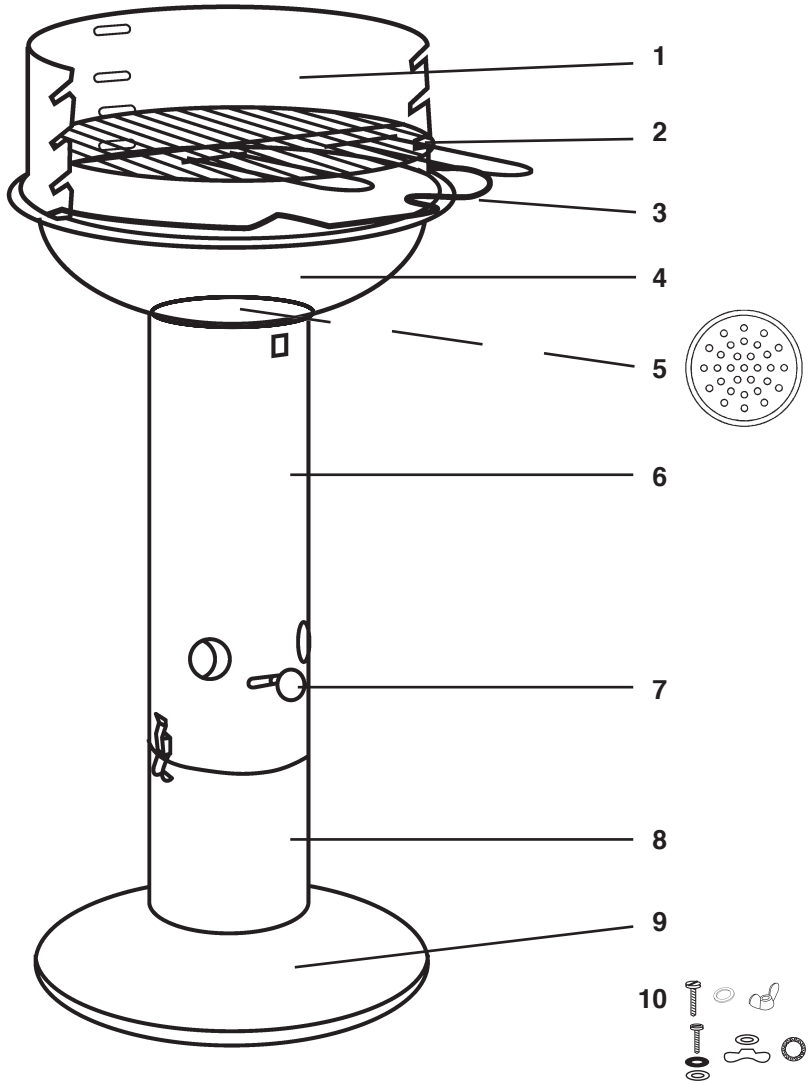

OPTIMA 223.4302.000 INOX

- 1 227.1220.043
- 2 227.1400.043
- 3 227.1600.043
- 4 227.1820.043
- 5 227.2020.018
- 6 227.2220.045
- 7 227.2200.100
- 8 227.2220.016
- 9 227.2420.043
- 10 227.4802.050

223.4304.000 CERAM

- 227.1240.043
- 227.1400.043
- 227.1600.043
- 227.1840.043
- 227.2020.018
- 227.2240.045
- 227.2200.100
- 227.2240.016
- 227.2440.043
- 227.4802.050

CAST 223.4303.000 INOX

- 1 227.1220.043
- 2 227.1400.043
- 3 -
- 4 227.1830.043
- 5 227.2020.018
- 6 227.2220.045
- 7 227.2200.100
- 8 227.2220.016
- 9 227.2420.050
- 10 227.4802.043

223.4343.000 CERAM

- 227.1240.043
- 227.1400.043
-
- 227.1830.043
- 227.2020.018
- 227.2240.045
- 227.2200.100
- 227.2240.016
- 227.2440.050
- 227.4802.043

Major

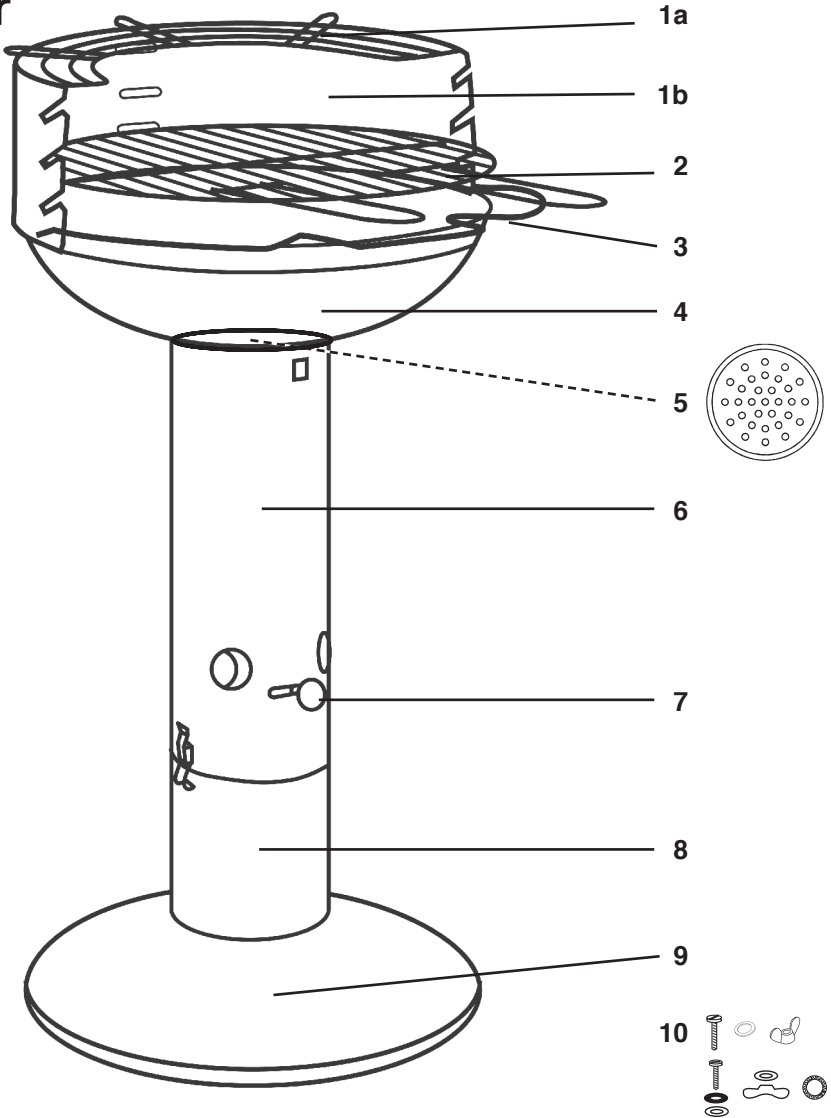

MAJOR

223.5002.000
INOX

- 1a 227.1420.050
- 1b 227.1220.050
- 2 227.1400.050
- 3 227.1600.050
- 4 227.1820.050
- 5 227.2020.018
- 6 227.2220.045
- 7 227.2200.100
- 8 227.2220.016
- 9 227.2420.050
- 10 227.4802.050

223.5004.000
CERAM

- 227.1420.050
- 227.1240.050
- 227.1400.050
- 227.1600.050
- 227.1840.050
- 227.2020.018
- 227.2240.045
- 227.2200.100
- 227.2240.016
- 227.2440.050
- 227.4802.050

Arena

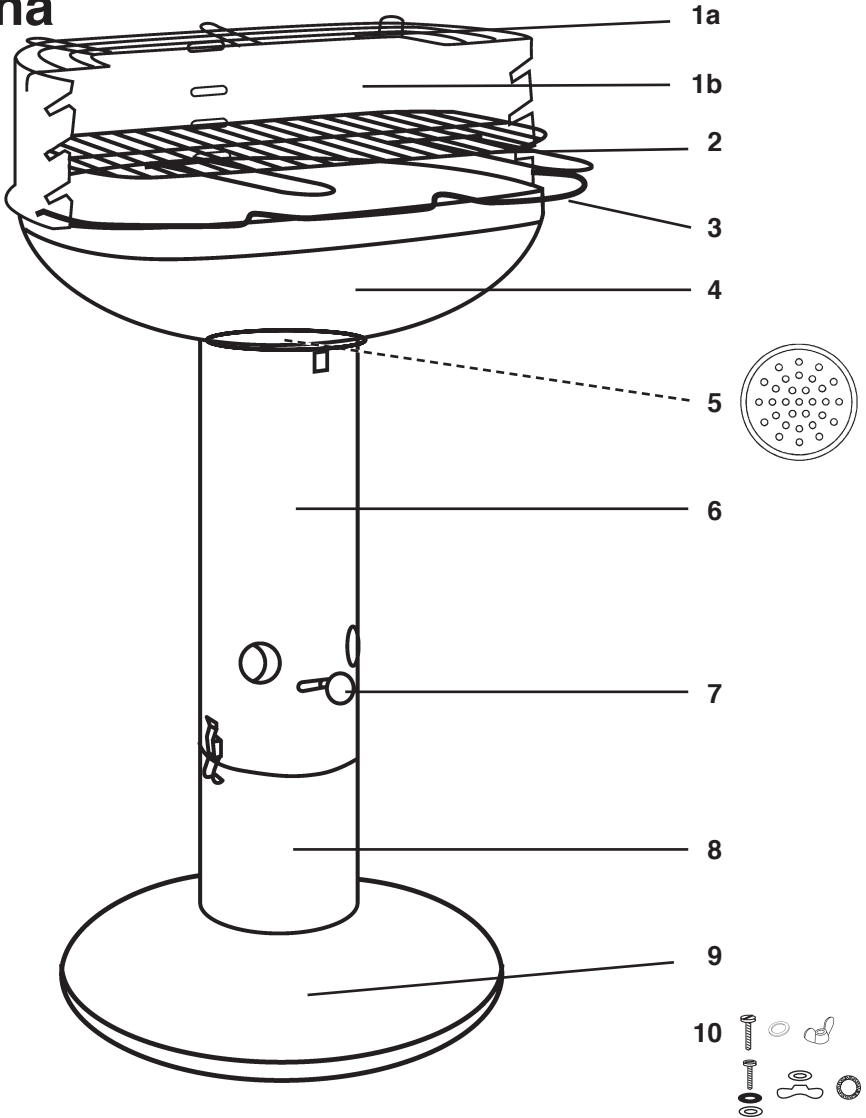

ARENA

223.5502.000
INOX

- 1a 227.1420.055
- 1b 227.1220.055
- 2 227.1400.055
- 3 227.1600.055
- 4 227.1820.055
- 5 227.2020.018
- 6 227.2220.045
- 7 227.2200.100
- 8 227.2220.016
- 9 227.2420.050
- 10 227.4802.050

223.5504.000
CERAM

- 227.1420.055
- 227.1240.055
- 227.1400.055
- 227.1600.055
- 227.1840.055
- 227.2020.018
- 227.2240.045
- 227.2200.100
- 227.2240.016
- 227.2440.050
- 227.4802.050

Collosea

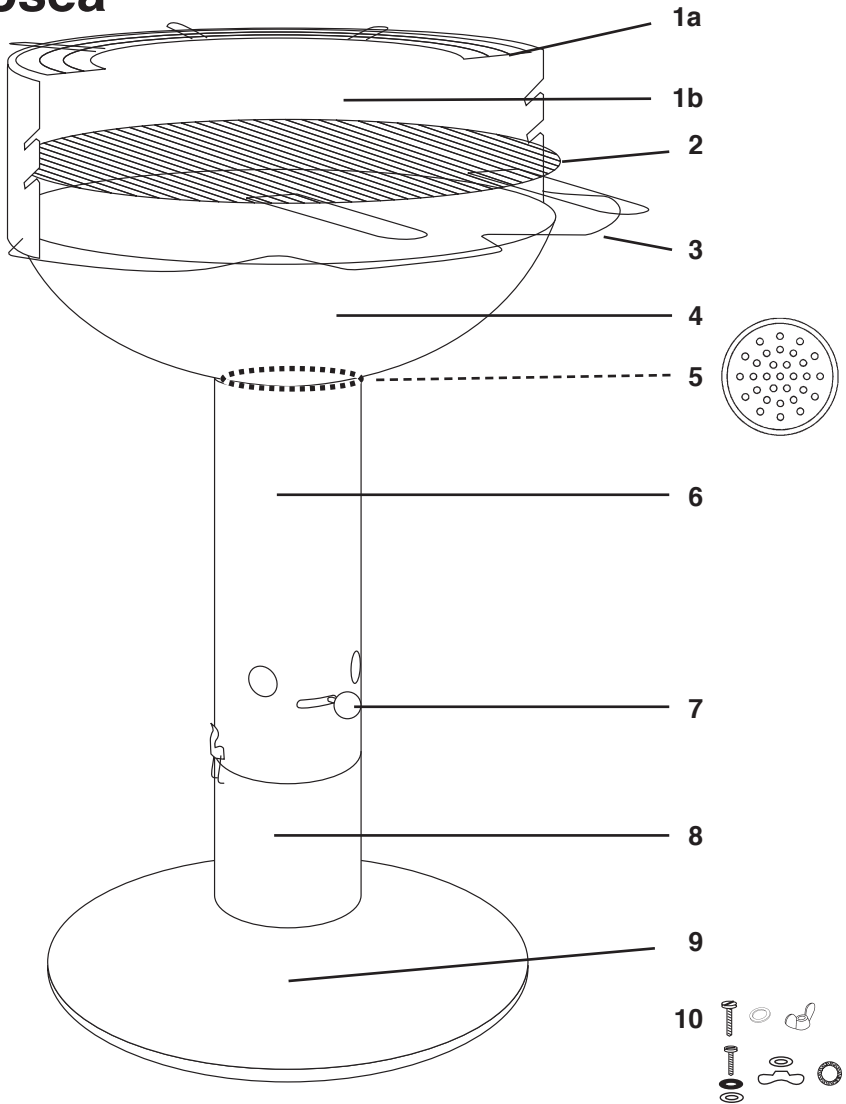

COLLOSEA

223.5802.000

INOX

- 1a 227.1420.057
- 1b 227.1220.057
- 2 227.1400.057
- 3 227.1600.057
- 4 227.1820.057
- 5 227.2020.018
- 6 227.2220.045
- 7 227.2200.100
- 8 227.2220.016
- 9 227.2420.057
- 10 227.4802.050

1a

Basic

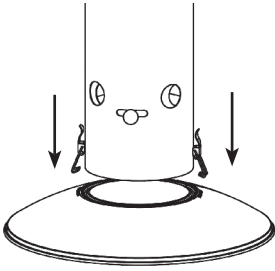

1b

Optima - Cast - Major - Arena - Collosea

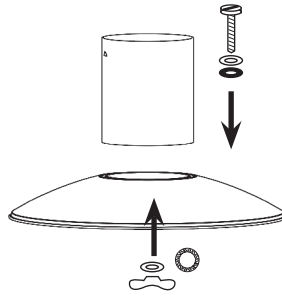

2

Optima - Cast - Major - Arena - Collosea

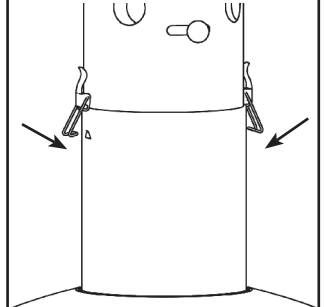

3

Basic - Optima - Cast - Major - Arena - Collosea

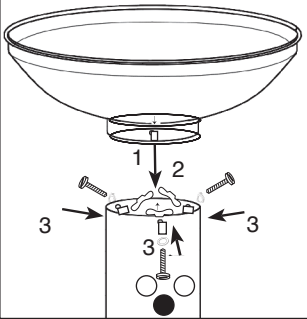

4a

Basic

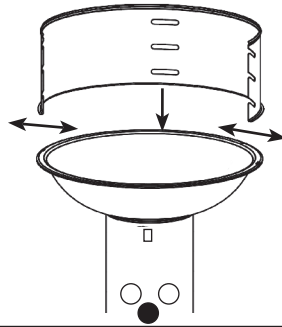

4b

Optima - Cast - Major - Arena - Collosea

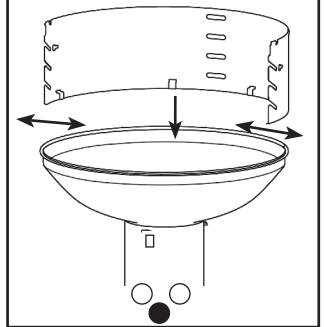

5

Optima - Major - Arena - Collosea

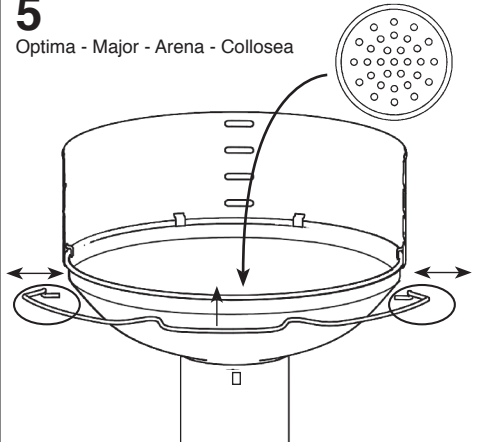

6

Optima - Major - Arena - Collosea

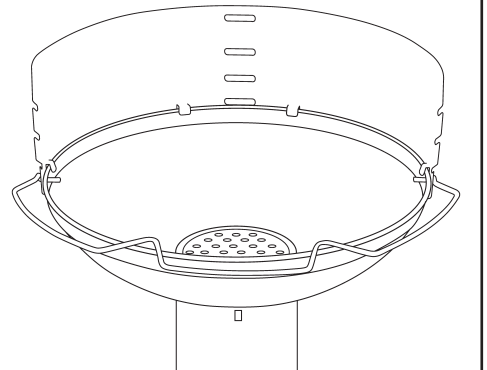

barbecook®

EN	USER MANUAL AND ASSEMBLY INSTRUCTIONS	9
FR	MODE D'EMPLOI ET INSTRUCTIONS	10
DE	GEBRAUCHSANLEITUNG UND DIE AUFBAUANLEITUNG	12
NL	HANDLEIDING EN GEBRUIKSAANWIJZING	14
ES	MODO DE EMPLEO E INSTRUCCIONES	16
IT	ISTRUZIONI PER L'USO E IL MANUALE DI MONTAGGIO	17
PT	AS INTROÇÕES DE MONTAGEM E FONCIONAMENTO	19
SV	BRUKS- OG MONTERINGSANVISNING	21
DA	TILLYKKE MED KØBET AF EN BARBECOOK®	23
FI	PAKKAUKSESSA ON GRILLIN	24
HU	HASZNÁLATI UTASÍTÁS ÉS KÉZIKÖNYV	26
RO	MANUAL ŞI INSTRUCȚIUNI DE UTILIZARE	27
EL	ΕΓΧΕΙΡΙΔΙΟ ΚΑΙ ΟΔΗΓΙΕΣ ΧΡΗΣΗΣ	29
CS	NÁVOD K SEŠTAVENÍ A POUŽITÍ	31
SK	NÁVOD NA ZLOŽENIE A POUŽITIE	33
ET	ÕNNITLEMME TEID BARBECOOK®-I OSTMISE PUHUL	34
LT	SVEIKINAME ĮSIGIJUS BARBECOOK®	36
LV	APSVEICAM AR "BARBECOOK®" IEGĀDĀŠANOS!	37
PL	GRATULUJEMY ZAKUPU GRILLA BARBECOOK®	39
RU	ПОЗДРАВЛЯЕМ С ПРИОБРЕТЕНИЕМ БАРБЕКЮ BARBECOOK®	41

να θεωρηθούν σαν ελάττωμα του προϊόντος: είναι λογικό αποτέλεσμα της χρήσης τους. Ως εκ τούτου, το σχαράκι με τρύπες, μπορεί να παραμορφωθεί αρκετά μετά από ορισμένο χρόνο και είναι φυσιολογικό να χρειαστεί να το αντικαταστήσετε.

Για τα μοντέλα εμαγιέ: είναι πιθανόν, οι αιχμηρές γωνίες να μην είναι εντελώς καλυμμένες με εμαγιέ κατά τη διάρκεια της διαδικασίας επικάλυψης. Αυτό δεν μπορεί να θεωρηθεί ελάττωμα κατά την παραγωγή ή την κατασκευή και δεν καλύπτεται από την εγγύηση.

! Σημαντικό: Θα θέλαμε να σας ενημερώσουμε ότι η ψηστιέρα στα μοντέλα από ανοξείδωτο ατσάλι, είναι κατασκευασμένη από ανοξείδωτο ατσάλι τύπου AISI 304/430, ενώ η σχάρα ψησίματος και τα στηρίγματα είναι κατασκευασμένα από επχρωμιωμένο ατσάλι.

ΑΠΟΘΗΚΕΥΣΗ

Για να μπορείτε να χρησιμοποιείτε την ψησταριά σας για πολλά χρόνια, συνιστάται να αγοράσετε ένα κάλυμμα barbecue® για να την προστατέψετε.

Όλα τα επχρωμιωμένα εξαρτήματα όπως σχάρες και χειρολαβές, πρέπει να αποθηκεύονται σε εσωτερικό στεγνό χώρο μετά από κάθε χρήση.

CS

! Důležité:

Váš Barbecue® QuickStart® má mimořádně jednoduché zapalování. Nejsou již k tomu třeba žádné speciální podpalovače.

Vždy dodržujte pokyny v návodu k použití. Před každým použitím se ujistěte, zda jsou všechny spony dobře uzavřeny. Barbecue® nemůže být používán, pokud nejsou všechny spony uzavřeny.

NÁVOD K POUŽITÍ

A) Bezpečnost:

Sejměte horní část Barbecue® po uvolnění spon. Naplňte zásobník QuickStop® (8) vodou. Voda v zásobníku QuickStop® činí Barbecue® stabilnější. Tento zásobník slouží též jako popelník a současně k uhašení žhavých uhlíků.

B) Regulace ohně:

Intenzita hoření uhlí může být snadno regulována otvíráním a přivíráním ventilačních otvorů pákou (7).

C) Zapalování grilu: Vyměňte mřížku (5) ze spodní části mísy. Vezměte tři dvojlisty novin, zmačkejte je každý zvlášť a zasuňte do vnitřku roury (6). Položte mřížku zpět na své místo a rozprostřete na ni tenkou vrstvu suchého dřevěného uhlí (při zapalování grilu nepoužívejte příliš mnoho uhlí).

Otevřete páčkou (7) ventilační otvory a pomocí dlouhé sirky nebo zapalovače otvorem noviny zapalte. Hořící noviny zapálí dřevěné uhlí. Kouř, který se objeví, je způsoben vlhkostí uhlí a novin. Po přibližně 15-ti minutách je Váš Barbecue® připraven k používání (v momentě, kdy je žhnoucí dřevěné uhlí pokryto lehkou vrstvou šedého popela).

Doporučujeme nasadit grilovací rošt až tehdy, když je gril připraven k použití.

D) Údržba:

Po použití Barbecue® vyjměte mřížku ze dna mísy a směte popel do roury uprostřed. Poté sejměte Barbecue® ze zásobníku QuickStop® a směs vody s popelem vylijte.

E) Přenášení Barbecue®:

Aby nedošlo k přímému kontaktu s horkou mísou topeniště, je možno použít k přenášení drátěné madlo. Sejměte nejdříve grilovací rošt, pak zvedněte madlo vzhůru. Nepřenášejte gril dříve, dokud mísa nevychladla.

PRVNÍ POUŽITÍ

Pokud používáte gril poprvé, je třeba jej nechat vypálit po dobu 30-ti minut bez přípravy jídla. Dodržení této doby je nezbytné.

UŽITEČNÉ RADY A BEZPEČNOSTNÍ OPATŘENÍ

- 1) Používejte pouze na otevřeném prostranství!
- 2) Gril postavte vždy na pevný podklad mimo dosah hořlavých a tavitelných materiálů.
- 3) Doporučujeme vyprazdňovat zásobník QuickStop® po každém použití grilu.
- 4) Ujistěte se, že plameny nedosahují k lakované větrné cloně. Při použití Barbecue® CAST na terase odejměte z mísy větrnou clonu. Nepoužívejte příliš velké množství uhlí (max. 50% kapacity mísy).
- 5) **VÝSTRAHA!** K zapalování a rozhoření nepoužívejte alkohol nebo benzín! Používejte pouze podpalovače v souladu s normou ČSN EN 1860-3!
- 6) **POZOR!** Gril je během používání velmi horký, proto jej v této době nepřemísťujte.
- 7) **VAROVÁNÍ!** Udržujte děti a zvířata mimo dosah, aby nepřišli do styku s ohněm.
- 8) Z bezpečnostních důvodů doporučujeme mít v blízkosti grilu nádobu s vodou nebo pískem. Modely vybavené zásobníkem QuickStop® by měly být před použitím naplněny vodou.
- 9) Nikdy negrilujte maso na přímém ohni. Počkejte až do té doby, kdy je dřevěné uhlí pokryto šedou vrstvou popele. Na tučná jídla doporučujeme použít nádobu na zachycení odkapávajícího tuku.
- 10) Vždy používejte suché a čištěné dřevěné uhlí v souladu s ČSN EN 1860-2.
- 11) Bezpečnostní opatření pro smaltované grily:
 - Nepoužívejte kovové nebo ostré nářadí. Mohou poškodit smalt.
 - Neochlazujte mísu s topeništěm studenými tekutinami. Mohl by se poškodit smalt.
 - Nepoužívejte kovové drátěnky nebo abrazivní čističe jakéhokoliv

druhu. Používejte mycí houby nebo umělohmotné drátěnky.

- Pokud narazí gril na tvrdý povrch, může se smalt odštipnout nebo zcela zničit.

ZÁRUKA

Barbecue® poskytuje dvouletou záruku od data prodeje na výrobní vady, pokud jsou dodržovány veškeré pokyny, uvedené v tomto návodu k použití. (Účtenka s datem prodeje slouží zároveň jako záruční list).

Tento Barbecue® není vhodný pro profesionální použití.

Opotřebenosti, koroze, deformace a změna zabarvení (zejména u nerezových modelů) dílů, které jsou vystaveny přímému ohni, je zcela normální jev a nebudou proto uznány jako výrobní závada – je běžným projevem jejich používání. Z toho důvodu i u mřížky ve spodní části prostoru topeniště může dojít k jejímu značnému zdeformování a je zcela běžná nutnost její výměny.

Pro smaltované modely: může se stát, že ostré hrany nebudou zcela pokryty smaltem během smaltovacího procesu. Toto nemůže být považováno za výrobní nebo konstrukční vadu a nevztahuje se na to záruka.

! Důležité:

Rádi bychom Vás informovali, že modely z nerezové oceli jsou vyrobeny z oceli AISI 304/430, zatímco grilovací rošt a přenášecí madlo jsou z pochromované oceli.

SKLADOVÁNÍ

Aby Vám gril sloužil dlouhá léta, doporučujeme pořízení ochranného krytu barbecue®. Všechny pochromované části jako rošty a madlo by měly být uchovávány po každém použití pod střeškou na suchém místě.

! Dôležité:

Váš Barbecue® QuickStart® má mimoriadne jednoduché zapalovanie. A nie sú k tomu potrebné žiadne špeciálne podpaľovače. Vždy dodržiavajte pokyny v návode na použitie. Pred každým použitím sa uistite, či sú všetky spony dobre uzatvorené. Barbecue® nemôže byť používaný, pokiaľ nie sú všetky spony uzatvorené.

NÁVOD NA POUŽITIE**A) Bezpečnosť:**

Snímte hornú časť Barbecue® po uvoľnení spôn. Naplňte zásobník QuickStop® (8) vodou. Voda v zásobníku QuickStop® robí Barbecue® stabilnejším. Tento zásobník slúži zároveň ako popolník a súčasne na uhasenie žeravých uhlíkov.

B) Regulácia ohňa:

Intenzita horenia uhlia môže byť ľahko regulovaná otvorením a zatvorením ventilačných otvorov pákou (7).

C) Zapalovanie grilu: Vyberte mriežku (5) zo spodnej časti misy. Vezmite tri dvojstrany novín, pokrčte každú dvojstranu zvlášť a zasuňte dovnútra rúry (6). Položte mriežku späť na svoje miesto a rozprestrite na ňu tenkú vrstvu suchého dreveného uhlia (pri zapalovaní grilu nepoužívajte príliš veľa uhlia).

Otvorte páčkou (7) ventilačné otvory a pomocou dlhej zápalky, alebo zapalovača otvorom noviny zapáľte. Horiace noviny zapália drevené uhlie. Dym, ktorý sa objaví je spôsobený vlhkosťou uhlia a novín. Po približne 15-tich minútach je Váš Barbecue® pripravený na používanie (v momente, kedy je rozžeravené drevené uhlie pokryté ľahkou vrstvou sivého popola).

Odporúčame nasadiť grilovací rošt až vtedy, keď je gril pripravený na použitie.

D) Údržba:

Po umytí Barbecue® vyberte mriežku z dna misy a zmeťte popol do rúry uprostred. Potom snímte Barbecue® zo zásobníka QuickStop® a zmes vody s popolom vylejte.

E) Prenášanie Barbecue®:

Aby nedošlo k priamemu kontaktu s horúcou misou ohniska, je možné použiť na prenášanie drôtený držiak. Najprv snímte grilovací rošt, potom zdvihnite držiak smerom hore. Neprenášajte gril skôr, kým misa nie je vychladnutá.

PRVÉ POUŽITIE

Pokiaľ používate gril prvýkrát, je potrebné ho nechať vypáliť po dobu 30 min. bez pripravovaného jedla.

Dodržanie tejto doby je nevyhnutné.

UŽITOČNÉ RADY A BEZPEČNOSTNÉ OPATRENIA

- 1) Používajte iba na otvorenom priestranstve!
- 2) Gril postavte vždy na pevný povrch mimo dosah horľavých a tavitelných materiálov.
- 3) Odporúčame vyprázdniť zásobník QuickStop® po každom použití grilu.
- 4) Uistite sa, že plamene nedosahujú k lakovanej veternej clone. Pri použití Barbecue® CAST na terase odstráňte z misy veternú clonu. Nepoužívajte príliš veľké množstvo uhlia (max. 50% kapacity misy).
- 5) **VÝSTRAHA!** K zapalovaniu a rozžeraniu nepoužívajte alkohol ani benzín! Používajte iba podpaľovače v súlade s normou ČSN EN 1860-3!
- 6) **POZOR!** Gril je počas používania veľmi horúci, a preto ho vtedy nepremiestňujte.
- 7) **VAROVANIE!** Udržujte deti a zvieratá mimo dosahu, aby neprišli do styku s ohňom.
- 8) Z bezpečnostných dôvodov odporúčame mať v blízkosti grilu nádobu s vodou alebo pieskom. Modely vybavené zásobníkom QuickStop® by mali byť pred použitím naplnené vodou.
- 9) Nikdy negrilujte mäso na priamom ohni. Počkajte až do doby, kedy je drevené uhlie

pokryté sivou vrstvou popola. Na masné jedlá odporúčame použiť nádobu na zachytávanie odkvapkávaného tuku.

- 10) Vždy používajte suché a očistené drevené uhlie v súlade s ČSN EN 1860-2.
- 11) Bezpečnostné opatrenia pre smaltované grily:
 - Nepoužívajte kovové alebo ostré náradie. Mohli by poškodiť smalt.
 - Neochladzujte misu s ohniskom studenými tekutinami. Mohol by sa poškodiť smalt.
 - Nepoužívajte drôtenky alebo abrazívne čističe akéhokoľvek druhu. Používajte umývacie hubky alebo umelohmotné drôtenky.
 - Pokiaľ narazí gril na tvrdý povrch, môže sa smalt odštiepiť, alebo úplne zničiť.

ZÁRUKA

Barbecook® poskytuje dvojročnú záruku od dátumu predaja na výrobné chyby, pokiaľ sú dodržiavané všetky pokyny uvedené v tomto návode na použitie. (Pokladničný bloček s dátumom predaja slúži zároveň ako záručný list). Tento Barbecook® nie je vhodný pre profesionálne použitie. Opatrebovanie, korózia, deformácia a zmena zafarbenia (hlavne u antikorových modelov) dielov, ktoré sú vystavené priamemu ohňu je celkom normálny jav a nebude preto uznané ako výrobná chyba - je bežným prejavom ich používania. Z tohto dôvodu aj u mriežky v spodnej časti priestoru ohniska môže dôjsť k jej značnému zdeformovaniu, a preto je ju potrebné vymeniť.

Pre smaltované modely: môže sa stať, že ostré hrany nebudú celkom pokryté smaltom počas smaltovacieho procesu. Toto nemôže byť považované za výrobnú alebo konštrukčnú chybu a nevzťahuje sa na to záruka.

!Dôležité:

Radi by sme Vás informovali, že modely z antikoru sú vyrobené z ocele AISI 304/430, zatiaľ čo grilovací rošt a držiak na prenášanie sú z pochromovanej ocele.

SKLADOVANIE

Aby Vám gril slúžil veľa rokov, odporúčame zaobstaranie ochranného krytu Barbecook®. Všetky pochromované časti ako rošty a držiak by mali byť uschované po každom použití pod strechu na suché miesto.

ET

! Oluline:

Teie Barbecook®-i QuickStart®-il on äärmiselt lihtne süütesüsteem. Süütevedelikku ega tulehakatist pole vaja kasutada. Järgige alati kasutusjuhendeid.

Kontrollige enne iga kasutamist, kas klambrid on suletud. Grilli ei saa lahtiste klambritega kasutada.

KASUTUSJUHISED

A) Ohutus:

Täitke QuickStop® (8) veega. Laske lahti Barbecook®-i ülemine osa, vabastades klambrid. QuickStop®-is olev vesi muudab Barbecook®-i väga stabiilseks. Veepaak toimib ka tuhaalusena ja kustutab põlevad söed.

B) Tule reguleerimine:

Leegi intensiivsust saab lihtsal viisil reguleerida: selleks tuleb avada või sulgeda õhutusava (7).

C) Süütamine:

Eemaldage põhjarest (5). Võtke kolm kahekordset ajalehepaberit lehte ja käärdage need eraldi tõrvikukujuliselt kokku. Asetage ajalehepaber sisetorusse (6). Asetage põhjarest tagasi kohale ja laotage kuivad söed põhjarestile (ärge kasutage grilli süütamiseks liiga palju sütt). Avage õhutusava (7) ja süüdake ajalehed läbi ava, kasutades pikka tikku või süütelit. Põlev paber süütab söed. Suits, mida näete, tekib sütes ja ajalehepaberis olevast niiskusest. Hiljemalt 15 minuti pärast on Barbecook® kasutamiseks valmis. (Siis kattuvad hõõguvad söed halli tuha õhukese kihiga.) Soovitame oodata küpsetusrestiga paigaldamisega grillile, kuni grill on kasutusvalmis.

barbecue®

barbecue®, QuickStart® and QuickStop®
are registered trade marks of

SAEY Home & Garden N.V.
Industrielaan 4 / B-8501 Heule (Kortrijk) Belgium

www.barbecue.com