

**POWER LOG 12t**



**ŠTÍPAČKA na dřevo**  
**ŠTIEPAČKA na drevo**  
**WOOD SPLITTER**  
**HOLZSPALT - Maschine**



**Originální návod k použití**  
Preklad originálneho návodu na použitie  
Translation of Original Owner's Manual  
Übersetzung der Originalbetriebsanleitung

**Bezpečnostní pokyny**  
Bezpečnostné pokyny  
Safety Instructions  
Sicherheitsanweisungen

**Náhradní díly**  
Náhradné diely  
Spare Parts  
Ersatzteile

**CZ SK UK DE**

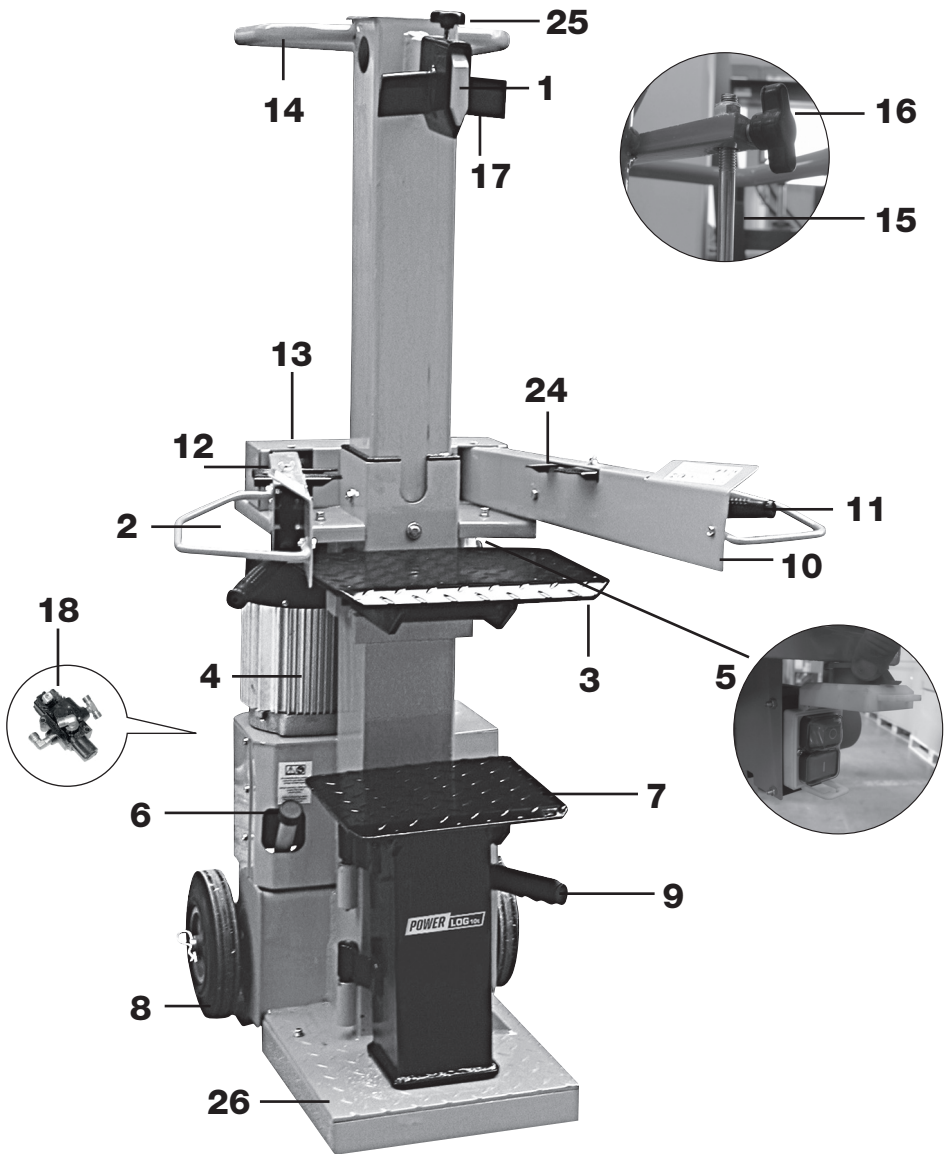

20

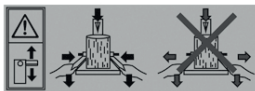

21

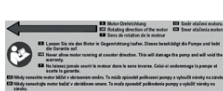

22



23

## Popis přístroje / Popis prístroja / Device Description / Beschreibung des Gerätes

	číslo náhr. dílu/ Part No.	Popis	Označenie	Description	Beschreibung
1		Štípací klín	Štiepací klín	Splitting wedge	Spaltkeil
2	359386	Ovládací rameno levé	Ovládacie rameno ľavé	Left-hand opera- ting arm	Betätigungsarm, links
3	359376	Stolní deska	Stolová doska	Table plate	Tischplatte
4	359387	Motor	Motor	Motor	Motor
5	359389	Zapínač / vypínač	Zapínanie/Vypí- nanie	ON/OFF switch	Ein/Aus-Schalter
6	359379	Zátka olejové nádře s měrkou oleje	Uzáver olejovej nádře s odmerkou oleja	Oil cap with dipstick	Ölbehälterstopfen mit Ölpeilstab
7	359377	Stůl	Stôl	Table	Tisch
8	359378	Kola	Kolesá	Wheels	Räder
9	359373	Aretovací páka stolu	Aretovacia páka	Table locking lever	Tischarretierhebel
10	359384	Ovládací rameno pravé	Ovládacie rameno pravé	Right-hand opera- ting arm	Betätigungsarm, rechts
11	359381	Ovládací páky	Ovládacie úchytky	Control handles	Betätigungshebel
12	359383	Upínací čelisti	Napínacie lišty	Clamping jaws	Spannbacken
13		Záchytný svorník	Záchytné čapy	Mounting stud	Fangstifte
14	359365	Držadlo	Držiak	Handle	Handgriff
15	359364	Tyč pro nastavení zdvihu	Tyč na nastavenie zdvihu	Splitting wedge travel setting rod	Hubeinstellungs- stange
16	359362	Zajišťovací šroub	Zaisťovacia skrutka	Locking screw	Sicherungsschrau- be
17	359057	Štípací kříž	Štiepací križ	Splitting cross wedge	Spaltkreuz
18	359319	Hydraulický ventil	Hydraulický ventil	Hydraulic valve	Hydraulikventil
20	359320	Bezpečnostní nálepka 1	Bezpečnostná nálepka 1	Safety label 1	Sicherheitsschild 1
21	359321	Bezpečnostní nálepka 2	Bezpečnostná nálepka 2	Safety label 2	Sicherheitsschild 2
22		Bezpečnostní nálepka 3	Bezpečnostná nálepka 3	Safety label 3	Sicherheitsschild 3
23	359382	Bezpečnostní nálepka 4	Bezpečnostná nálepka 4	Safety label 4	Sicherheitsschild 4
24	359334	Upínací čelisti	Napínacie lišty	Clamping jaws	Spannbacken
25		Zajišťovací šroub	Zaisťovacia skrutka	Locking screw	Sicherungsschrau- be
26		Sokl	Sokel	Base	Sockel

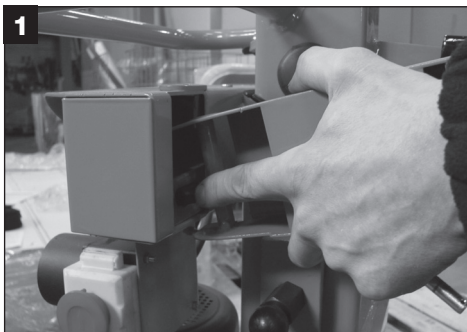

**CZ**

## Montáž ovládacích ramen

Nasadíte ovládací ramena a zasuňte trubku do drážky příčné spojky.

**SK**

## Montáž ovládacích ramien

Nasadíte ovládacie ramená a zasuňte rúrku do drážky priečnej spojky.

**UK**

## Operating Arm Installation

Fit the operating arms and insert the tube in the cross member's groove.

**DE**

## Montage von Bedienarmen

Bedienarme aufsetzen und das Rohr in die Nut des Querverbindungsstück einschieben.



**CZ**

**Tip:** Namažte nejprve styčné plochy mezi díly nahore a dole!

**SK**

**Tip:** Najprv namažte plechové spojky hore aj dole!

**UK**

**Tip:** First grease both upper and lower contact surfaces of the parts!

**DE**

**Tip:** zuerst die Berührungsflächen oben u. unten einfetten!



**2**

**CZ**

Prostrčte záchytné čepy.

**SK**

Prestrčte záchytné čapy.

**UK**

Insert the mounting pins.

**DE**

Die Haltebolzen durchstecken.

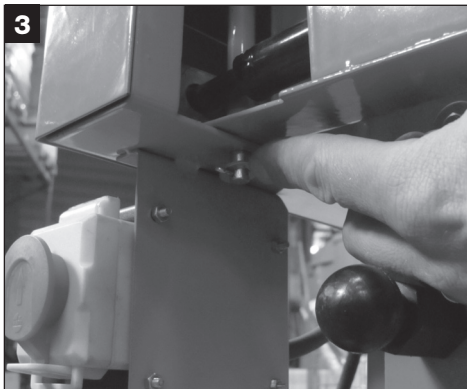

3

**CZ**

Záchytný čep zajistíte na spodní straně podložkou a vyhnutím závlačky.

**SK**

Záchytný čep zaistíte na spodnej strane podložkou a vyhnutím závlačky.

**UK**

Lock the mounting stud using the washer and bending the safety pin.

**DE**

Sichern Sie die Fangstifte unten mit Unterlage und biegen den Splint



4

**CZ**

Montáž kol

**SK**

Montáž kolies

**UK**

Install the wheels.

**DE**

Radmontage



5

**CZ**

- ▶ Zajišťovací čep je umístěn v montážní poloze.
- ▶ Stolní desku vložte do příslušných přídržných úhelníků.
- ▶ Dbejte, aby zajišťovací čep zcela zapadl.

**SK**

- ▶ Zaisťovací čep je umiestnený v montážnej polohe.
- ▶ Stolnú desku vložte do príslušných prídržných uholníkov.
- ▶ Dbajte na to, aby uzamykateľné čapy riadne zapadali.

**UK**

- ▶ The locking pin is located in the mounting position.
- ▶ Insert the table plate in the corresponding mounting brackets.
- ▶ Ensure the locking pin is fully inserted.

**DE**

- ▶ Die Sicherungsschraube ist in der Montagelage.
- ▶ Legen Sie die Tischplatte in die entsprechenden Haltewinkel.
- ▶ Beachten Sie, die Sicherungsschraube (Stift) muss völlig einrasten.

# EU Prohlášení o shodě

*podle směrnice ES: 2006/42/ES*

Tímto prohlašujeme my,

**Mountfield a.s.**  
**Mirošovická 697**  
**251 64 Mnichovice**

že koncepce a konstrukce níže uvedených přístrojů v provedeních, která uvádíme do oběhu, odpovídá příslušným základním požadavkům směrnic ES na bezpečnost a hygienu.

V případě změny přístroje, která s námi nebyla konzultována, ztrácí toto prohlášení svou platnost.

**Označení přístroje:**

**Powerlog 12t**

**Sériové číslo:**

**- 1700001-2000000**

**Příslušné směrnice ES:**

**- 2006/42/ES**  
**- 2014/30/EU**  
**- 2011/65/EU**

**Použité harmonizované normy:**

**- EN 609-1/A2: 2009**  
**- ZEK 01.4-08**  
**- EN 60204-1:2006/A1:2009**  
**- EN 55014-1:2006**  
**- EN 55014-2:1997+A1+A2**  
**- EN 61000-3-2:2014**  
**- EN 61000-3-3:2013**

**Uchování technických podkladů:**

Mountfield a.s., Technický odbor, Všechnomy 56,  
CZ-251 63 Strančice

**Datum/podpis výrobce**

10. 07. 2017



**Údaje o podepsaném:**

**Jana Moravová**  
generální ředitelka  
Mountfield a.s.

**Stroj nesmíte obsluhovat bez dokonalého prostudování tohoto návodu, respektování všech daných pokynů a jeho řádného smontování.**

Návod uschovejte pro případné další použití.

## Obsah

Popis přístroje	2
Montáž	4
ES Prohlášení o shodě	6
Obsah dodávky	7
Grafické symboly	8
Určení použití stroje	8
Zbytková rizika	8
Bezpečnost práce	8
Pokyny pro přepravu	9
Umístění stroje	9
Uvedení do provozu	9
Práce se štípačem palivového dřeva	10
Údržba a péče o stroj	12
Záruka	13
Technická data	14
Možné poruchy	14

## Obsah dodávky

 **Po rozebalení dodávky z kartonu přezkontrolujte:**

- ▶ úplnost dodávky
  - ▶ event. škody způsobené transportem
- Jestliže zjistíte závady, sdělte tyto neprodleně svému prodejci nebo přímo výrobci. Pozdější reklamace nebudou uznány.
- 1 předmontovaná štípací jednotka
  - 1 stolní deska
  - 2 kola
  - 1 náprava
  - 1 ovládací rameno pravé • 1 ovládací rameno levé
  - 1 návod k obsluze
  - sáček s příslušenstvím

## Symbole na přístroji



Před uvedením stroje do chodu si přečtete tento návod a všechna bezpečnostní upozornění v něm uvedena. Striktně dbejte všech pokynů.

**POZOR!**



Před opravou, údržbou nebo čištěním vždy motor vypněte a stroj odpojte od sítě vytažením vidlice ze zásuvky.



Nebezpečí pořezání a zhmždění. Nikdy se nedotýkejte nebezpečných oblastí, když je štípací klín v pohybu.



Nesazte se uvolnit zaklíněné špalky rukama.



Při práci obsluhuje stroj pouze jedna osoba. Jiné osoby, domácí či užitková zvířata se nesmějí v pracovní okruhu stroje pohybovat (pobývat). Minimální vzdálenost je 5 m.



Noste ochranná sluchadla.



Při práci noste ochranné brýle nebo hledí. Ochrana očí před odštěpkou či třískami.



Používejte ochranné rukavice.



Během práce používejte bezpečnostní obuv. Ochrana nohou před padajícími špalky.



Udržujte Váš pracovní prostor v pořádku! Neoprádke na pracovišti by mohl vést ke vzniku úrazů.



Olej je hořlavina a může explodovat. Kouření a používání otevřeného ohně je zakázáno.



Starého oleje se zbavte dle zákona (sběrné místo nebezpečného odpadu). Je zakázáno starý olej vylévat do půdy či smíchat s odpadem.



Je zakázáno namontované ochranné prvky odmontovávat nebo měnit.



Veškerou pozornost věnujte pohybu štípacího klínu.



Pevně držte špalek během štípaní upínacími čelistmi.

## Symbol zařízení / balení I



Elektrická zařízení nepatří do domovního odpadu. Zařízení, příslušenství a obaly předejte k ekologické recyklaci. Podle evropské směrnice 2002/96/EU o elektro- a elektronických starších přístrojích je nutné použít elektropřístroje odděleně shromažďovat a dodávat k ekologické recyklaci.  
**Recyklace jako alternativa ke zpětnému odběru:** Ma-

žitel elektrického spotřebiče je – jako alternativní možnost ke zpětnému odběru – povinen v případě vzdání se vlastnického práva poskytnout součinnost při odpovídajícím zhodnocení spotřebiče. Starý elektrospotřebič může být za tímto účelem také přenechán sběrnému zařízení, které provede likvidaci ve smyslu národního zákona o oběhovém hospodářství a odpadech. Netýká se to příslušenství přípojeného ke starým spotřebičům ani pomocných dílů těchto spotřebičů, pokud neobsahují elektrické součásti.

## Grafické symboly v návodu



Hrozící nebezpečí nebo nebezpečná situace. Při nedbání těchto pokynů může dojít ke zraněním nebo k věcným škodám.



Důležité informace správného zacházení se strojem. Při nedbání těchto pokynů může dojít k poruchám či poškození stroje.



Pokyny pro uživatele. Tyto informace Vám pomohou všechny funkce stroje optimálně využít.



Montáž, obsluha a údržba. Zde je přesně vysvětleno, co je třeba udělat.

## Určení použití stroje

- Štípač palivového dřeva je určen výhradně a pouze pro tuto činnost.
- Štípačem lze štěpit pouze špalky, které jsou rovné (kolmo) nařezány.
- Cizí tělesa (hřebíky, drát, beton atd.) je nutné ze štípaného dřeva bezpodmínečně odstranit.
- Každé jiné další užití stroje je kvalifikováno jako nespádající do okruhu působnosti a při event. škodách se výrobce vzdává veškeré odpovědnosti. Veškerá rizika nese obsluha stroje.
- Do této kapitoly patří též dodržení všech výrobcem předepsaných Pokynů z hlediska údržby, péče a event. oprav či čištění stroje. Rovněž dodržení všech bezpečnostních pokynů.
- Každé jiné použití stroje nespádá do okruhu působnosti stroje a jestliže při takovém užití vzniknou škody, veškerá rizika z nich plynoucí jdou na vrub uživatele.
- Svévolné úpravy či změny na přístroji vylučují ručení výrobce za takto způsobené škody všeho druhu.
- Obsluhu štípače palivového dřeva a provádění jeho seřizování a údržby smí pouze osoby, které jsou s těmito činnostmi obeznámeny a které byly poučeny o možných rizicích. Event. opravy štípače smí, vedle výrobce, provádět pouze autorizovaný servis.

## Zbytková rizika



I přes správné užití stroje a při dodržení všech předepsaných bezpečnostních pokynů je nutno vzhledem ke konstrukci stroje a způsobu jeho užití, počítat s jistými tzv. zbytkovými riziky. Tato zbytková rizika lze minimalizovat pouze tehdy, jestliže bezpečnostní pokyny, návod k obsluze a určení pou-

žití stroje dokonale prostudujete a respektujete.

Při vlastní práci ohleduplnost a opatrnost zmenšují rizika zranění nebo jiných škod.

- Ignorování nebo jen přehlédnutí bezpečnostních pokynů a opatření mohou mít za následek zranění oběhové či jiných osob nebo majetkových škod.
- Při nepozornosti, nedodržení bezpečnostních předpisů a při neodborném použití může štípací klín v pohybu způsobit poranění na ruce nebo na prstech.
- Ohrožení el. proudem, při použití nevhodných kabelů nebo nevhodného připojení k el. síti.
- Dotýkání se el. částí pod proudem při odkrytých elektrických prvcích stroje.

Dále se mohou objevit jistá skrytá rizika i přes veškerá zde uvedená upozornění.

## Bezpečnost práce



**Před uvedením do provozu čtete a dbáte všech pokynů zde uvedených, jakož i ve Vaší zemi platných předpisů pro provoz podobných strojů. Jen tak chráníte sebe a ostatní před možnými zraněními.**



Veškeré bezpečnostní pokyny předejte všem osobám, které se strojem pracují.



Návod spolu s bezpečnostními pokyny uschovejte.

- Buďte pozorní. Dávejte pozor na to, co děláte. Přistupujte k práci odpovědně.

Zařízení není určeno pro použití:

- osobami (včetně dětí) se sníženými fyzickými, smyslovými nebo mentálními schopnostmi, pokud není zajištěn jejich dohled a instruktáž odpovědnou osobou;
- osobami, které nejsou seznámeny s obsluhou v rozsahu tohoto návodu;
- osobami pod vlivem léků, omamných prostředků apod., snižujících schopnost rychlé reakce.

Zařízení zabezpečte tak, aby se k němu děti bez dozoru nemohly dostat.

Okamžik nepozornosti při použití přístroje může mít za následky vážná zranění.

- Před uvedením do provozu se řádně se strojem seznámete prostřednictvím návodu.
- Neužívejte stroj k jiným účelům než je zde popsáno.
- Užívejte bezpečné pracovní místo.
- Zaujměte pracovní pozici, která je v oblasti ovládacích pák.
- Nikdy nestoupejte na stroj.
- Při práci noste ochranné brýle nebo hledí, ochranná sluchadla, pracovní rukavice, pracovní boty s ocelovou špičkou. Pracovní oděv noste bez volných částí a pracujte bez ozdob, které by mohly být zachyceny pohyblivými částmi stroje.
- Obsluhující je při práci zodpovědný vůči dalším osobám.
- Děti a mladiství pod 18 let nesmějí stroj obsluhovat.
- Nepouštějte děti do pracovního okruhu stroje.
- Nikdy nespouštějte stroj, nachází-li se v jeho blízkosti další osoba.
- Nenechávejte stroj bez dozoru.
- Udržujte pracoviště v pořádku. Nepořádek může být



příčinou úrazu.

- Nepřetěžujte stroj. Výsledky práce jsou nejlepší, pracujete-li v rozsahu udaných výkonnostních hodnot.
- Stroj provozujte pouze s řádně namontovanými ochrannými prvky a neměňte na stroji nic, co by mohlo ovlivnit bezpečnost práce.
- Stroj neupravujte a jeho části neměňte.
- Stroj nestříkejte vodou (nebezpečí úrazu el. proudem).
- Stroj nenechávejte na dešti a stejně tak při dešti nepracujte.
- Stroj uschovejte na suchém místě a ne v dosahu dětí.
- Stroj vypněte a odpojte od sítě při



- opravách
- údržbě a čištění
- odstraňování poruch
- kontrole přípojného vedení, zda není zamotané nebo poškozené
- transportu
- opuštění stroje (i krátkodobě)
- seřizování
- Kontrolujte stroj z hlediska event.poškození:
- před každým započetím práce musí ochranné prvky být pečlivě prověřeny z hlediska jejich bezvadné funkce.
- Zkontrolujte, zda všechny pohyblivé části jsou funkční, nikde neváznou a nejsou poškozené. Zkontrolujte jejich správné namontování. Tyto části musí splňovat podmínky bezvadného provozu a tím bezpečný chod stroje.
- poškozené bezpečnostní prvky nebo jiné části musí být prostřednictvím odborné firmy opraveny nebo vyměněny (není-li uvedeno v návodu jinak).
- poškozené či nečitelné bezpečnostní samolepky na stroji je třeba vyměnit.

### **Varování před pohyblivými částmi stroje!**

- Před zahájením práce je nutné zkontrolovat hydraulické potrubí a hadice
- Rizika vyplývající ze specifického charakteru štípaného dřeva (např. suky, kmeny nepravidelného tvaru atd.)

### **Elektrická bezpečnost**

- Provedení přípojného kabelu podle IEC 60245 (H 07 RN-F) s příčným průřezem od nejméně (při 400 V 3~): 5 x 1,5 mm<sup>2</sup> při délce kabelu max. do 10 m.
- Nikdy nepoužívejte kabel delší než 10 m. Delší kabely mohou způsobit výpadek proudu. Motor nedosáhne svého maximálního výkonu, funkce stroje je redukována.
- Při používání kabelového bubnu kabel zcela odмотejte.
- Vidlice a zásuvky na připojovacích vodičích musejí být z pryže, měkkého PVC nebo jiného termoplastického materiálu o stejné mechanické pevnosti nebo musejí být tímto materiálem potažené.
- Vidlice připojovacího vodiče musí být chráněna před stříkající vodou.
- Při vedení kabelu je třeba dbát na to, aby se kabel nelámá, nesvíral a zásuvka nebyla v mokru.
- Nepoužívejte kabel pro účely, ke kterým není určen. Chraňte kabel před horkem, olejem a ostrými hranami. Nepoužívejte kabel k vytahování vidlice ze zásuvky.
- Prodlužovací kabel pravidelně kontrolujte a ihned jej

vyměňte v případě jeho poškození.

- Nepoužívejte vadné přírodní kabely.
- Venku používejte jen prodlužovací kabely k tomu schválené a příslušně označené.
- Nepoužívejte žádné provizorní elektrické připojení.
- Jističe se nesmí nikdy přemstit ani vyřadit z provozu.



El. připojení resp. oprava el.částí stroje musí být svěřena koncesované elektrofimě nebo našemu autorizovanému servisnímu středisku. Dbejte na splnění místních bezpečnostních předpisů a opatření.



Opravy ostatních částí stroje provádí buď výrobce nebo jím pověřená firma.



Používejte pouze originální náhradní díly. Použití jiných náhradních dílů může zapříčinit úrazy či poškození majetku. V těchto případech se výrobce vzdává veškeré zodpovědnosti.

## **Pokyny pro přepravu**



Před každým transportem sjeďte se štípacím klímem zcela dolů.

Pro transport uchopte štípač jednou rukou za držadlo a naklopte jej mírně směrem k sobě. V této poloze je možné štípač bez námahy přemístit.

Abyste zabránili úniku oleje při transportu, musíte transportní uzávěr olejové nádrže pevně utáhnout.



## **Umístění stroje**

Dbejte na to, aby pracoviště splňovalo následující podmínky:

- protiskluzová podlaha
- rovná podlaha
- eliminace možnosti klopýtnutí
- dostatek světla

Stroj neprovozujte v blízkosti zemního plynu, benzínových výparů nebo dalších těkavých látek, které jsou vznětlivé.

## **Uvedení do provozu**

- Ujistěte se, že stroj je kompletně smontován dle pokynů.
- Před uvedením do provozu zkontrolujte:
  - přípojný kabel na poškození izolace či závadu vidlice (takové kabely nelze použít).
  - poškození přístroje (viz Bezpečnost práce)
  - že všechny šrouby jsou řádně dotaženy.
- hydrauliku na průsak oleje
- stav oleje
- Transportní uzávěr se musí před uvedením do provozu nahradit měrkou oleje.

Transportní uzávěr



Měrka oleje



**i** Nebude-li hydraulické zařízení odvodušněno, uzavřený vzduch poškodí těsnění a způsobí trvalé poškození štípačky na palivové dříví.

### **i** Připojení k síti

- Porovnejte napětí uvedené na typovém štítku stroje s napětím ve Vaší síti. Stroj připojte na odpovídající napětí do řádné předpisové zásuvky.
- Použijte kabel s dostatečným průřezem.
- Připojení stroje proveďte přes proudový chránič s vybovovacím proudem max. 30 mA.

**i** **Jištění:**  
400 V 3~ 16 A pomalá

### **i** Zapnutí / Vypnutí

**!** Před každým použitím zařízení nejdřív zkontrolujte funkci vypínacího systému (zapnutím a vypnutím).

**Nepoužívejte žádné přístroje, u kterých se nedá spínač zapínat a vypínat. Poškozené spínače se musejí dát k opravě nebo výměně do servisu.**



**🔑 Zapnutí**  
Přístroj se zapne stisknutím zeleného tlačítka.

**🔑 Vypnutí**  
Přístroj se vypne stisknutím červeného tlačítka.

**i** **Jištění proti znovurozběhu při výpadku proudu (vypínač při nulovém napětí)**

Při výpadku proudu se přístroj automaticky vypne. Nové zapnutí se provede opětovným stisknutím zeleného tlačítka.

### **👉 Štípač palivového dřeva 400 V 3~**

**Dbejte na směr otáčení motoru (viz šípka na motoru), neboť točí-li se motor nesprávným směrem, poškozuje to olejové čerpadlo.**

- ▶ Zapněte motor; štípací klín automaticky vyjede do nejvyšší polohy.
- ▶ Pokud se štípací klín v nejvyšší poloze již nachází: uchopte obě ovládací páky a zatlačte je směrem dolů, štípací klín zajede dolů.
- ▶ Pokud se štípací klín po rozběhu motoru nepohybuje, pak motor vypněte a změňte směr jeho otáčení.

Směr otáčení můžete změnit tak, že zasunete šroubovák do příslušné šterbiny v přírubě vidlice a lehkým tlakem pohybem doleva nebo doprava zaměníte kontakty; tím nastavíte správný směr otáčení.



### **i** Hydraulika

- Stroj nikdy nespouštějte, hrozí-li nebezpečí prostřednictvím hydraulické kapaliny.
- Ujistěte se, že stroj a pracovní místo je čisté bez olejových skvrn.
- Nebezpečí uklouznutí a nebezpečí ohně.
- Pravidelně kontrolujte množství hydraulického oleje v nádrži (viz kapitola Údržba a péče o stroj).

**👉 Obsah nádrže: ca. 10 l**

## **Práce se štípačem palivového dřeva**

- Štípač obsluhuje pouze 1 osoba!
- Štípač mohou obsluhovat pouze osoby starší 18 let, které byly dokonale seznámeny s návodem a se všemi bezpečnostními pokyny.
- Při práci vždy noste ochranné brýle, ochranu uší, pracovní obuv, rukavice a řádný pracovní oblek.
- Nikdy neštípejte špalky, které obsahují cizorodé předměty (kov).
- Rozštípané špalky představují nebezpečný pracovní prostor. Nebezpečí klopýtnutí, uklouznutí nebo pádu. Udržujte pracovníště vždy uklizené.
- Při zapnutém stroji nepřibližujte ruce k pohyblivým částem stroje. Dodržujte bezpečnou vzdálenost od špalku, posunovače a štípacího klínu.
- Štípejte pouze špalky, které mají max. délku 1300 mm.
- i** Zkontrolujte před štípáním, jestli je štípací sloupek dostatečně namazaný, aby mohl bez problémů zajíždět a vyjíždět.

## Co mohu štípat?

### Velikost štípaného dřeva (špalku).

Délka: max. 1300 mm

Průměr: min. 120 – max. 400 mm

Průměr špalku je doporučen, protože:

– tenké dřevo je obtížné štípat, jestliže má více suků nebo jestliže dřevná vlákna jsou příliš silná.

– silnější dřevo (více než 400 mm) lze štípat, jestliže je bez suků a dřevná vlákna jsou hladká a rovně vedena. Neštípejte zelené špalky (čerstvé). Suché uskladněné dřevo rozštípnete snadněji a nebudete mít problémy s častým „zakousnutím“ dřeva jako u vlhkého špalku. Při štípání tvrdého dřeva křížovým klínem není doporučeno štípání již starého, přeschlého dřeva, neboť je velmi odolné štěpení vláken a uchycení tohoto klínu je tak velmi namáháno.

## Obsluha

### Práce obouřuč

 Neobsluhujte štípač dřeva nikdy ve dvou.

 Nikdy neblokujte ovládací rukojeť (upínací čelisti).

1. Přístroj se zapne stisknutím zeleného tlačítka. Vyčkejte několik sekund než motor dosáhne svých otáček a než se hydraulika natlakuje.

 U štípacích palivového dřeva s trojfázovým motorem (400 V 3~) dbejte na směr chodu motoru, neboť špatný směr otáčení při provozu motoru poškozuje olejové čerpadlo.

 Při teplotách nižších než -5 °C nechejte štípač dřeva běžet alespoň 15 min. naprázdno, aby se olej mohl zahřát.

2. Položte špalek na stůl štípače.



 Materiál určený ke štípání zpracovávávejte výhradně ve směru vláken.

3. Přidržte špalek upínacími čelistmi.

4. Stlačte obě ovládací madla současně dolů. Štípací klín sjede dolů a rozštípe špalek.

5. Uvolněte obě ovládací rukojeti, štípací klín vyjede zpět do své výchozí polohy.

 Uvolníte-li pouze jednu ovládací rukojeť, zůstane štípací klín stát.

## Zvláštní pokyny pro štípání

### • Příprava:

Připravte ke štípání špalky, které odpovídají předem uvedeným rozměrům a dbejte aby špalky byly rovně (kolmo) nařezány. Špalek vkládejte do štípače tak, aby pro Vás nevzniklo žádné nebezpečí.

### • Přestavení výšky zdvihu

U kratších kusů dřeva můžete pracovní výkon zvýšit zkrácením zpětného chodu štípacího klínu.

1. Postavte špalek na štípací stůl a popojedte se štípacím klínem stisknutím obou ovládacích rukojetí směrem dolů až ca. na 2 cm nad špalek.

2. Uvolněte jednu ovládací rukojeť, aby štípací klín zůstal stát v této pozici.

3. Vypněte přístroj a vytáhněte vidlici ze zásuvky.

4. Pusťte druhou ovládací rukojeť.

5. Zkraťte zpětný chod na tyči umístěné na straně

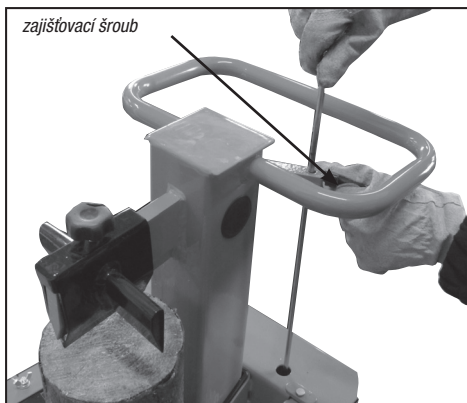

*zajišťovací šroub*

uchycením zajišťovacího šroubu v potřebné výšce.

### • Nastavení výšky stolu

Horní poloha desky stolu pro špalky do 590 mm.

Střední poloha stolu pro špalky do 900 mm.

Spodní poloha sokl pro špalky do 1325 mm.

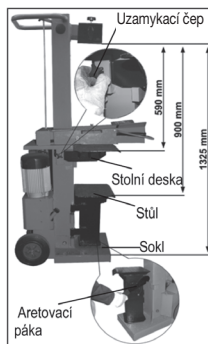

1. Špalky do 590 mm štípejte na desce stolu. Zajistěte pracovní stůl pomocí zajišťovacího čepu (Tento čep musí zcela zapadnout do otvoru v pracovním stole).
2. Špalky do 900 mm štípejte na stole. Vytáhněte horní stolní desku ven.
3. Špalky do 1325 mm postavte na sokl. Zatlačte aretovací páku stolu směrem dolů a pootočte stůl do strany.

#### • Seřízení štípacího kříže

1. Povolte šroub s „hvězdicovým“ úchytem.
2. Štípací kříž nastavte do žádoucí polohy. (Hvězdicový šroub je umístěn nad vývrtem ve štípacím klínu.)
3. Šroub znovu utáhněte.  
Během štípání stále kontrolujte úplné dotažení šroubu.

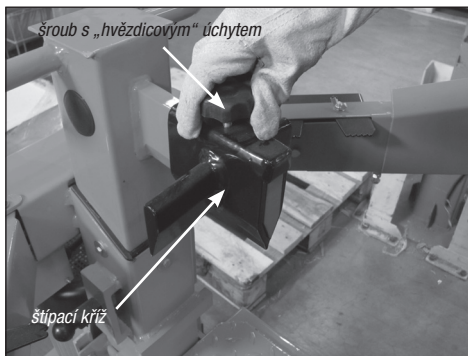

#### • Štípání krátkého dříví:

1. Horní poloha desky stolu
2. Postavte špalek na pracovní desku štípače.
3. Přidrže špalek upínacími čelistmi.

**i** Dříví na štípání zpracováváte výhradně ve směru vláken.

#### • Štípání dlouhého dřeva:

1. Střední poloha pracovního stolu nebo spodní poloha soklu.
2. Sejměte štípací kříž. Pro dlouhé špalky nelze používat!
3. Postavte špalek na stůl nebo sokl štípače.

**i** Možné problémy při štípání dlouhého dříví: Štípané dřevo není zcela rozštípnuto, pevně svírá štípací klín a při zpětném chodu se zvedá i špalek. V takovém případě postupujte takto:

1. Vypněte stroj.
2. Podle délky špalku nastavte stolní desku nebo stůl do pracovní polohy.
3. Zapněte stroj a pokračujte ve štípání.

**!** Nikdy nezkoušejte štípat 2 ks dřeva v jednom pracovním kroku.

**!** Nikdy špalek v průběhu pracovního kroku neměňte (neopravujte jeho polohu, nebo jej nenahrazujte jiným).

**i** Nikdy špalek, který zřejmě nelze rozštípnout, nezkoušejte donutit ke štěpu tím, že budete po dobu

více sekund (> 3 s) „tlačít“ na ovládací madla. To může vést k poškození motoru. Umístěte špalek znovu na stůl a opakujte štípání nebo špalek odložte stranou.



#### Jak uvolnit zaklíněný špalek ve stroji?

Existuje nebezpečí, že sukovité dřevo se při štípání zaklíní.

1. Vypněte stroj a vytáhněte vidlici ze zásuvky.
2. Nesazte se uvolnit zaklíněné špalky rukama.
3. Zaklíněný špalek opatrně páčidlem pohybem sem a tam uvolněte tak, aby špalek nepoškodil štěpný válec.

**!** Zaklíněný špalek nikdy neuvolňujte pomocí kladiva.

**!** Nikdy zaklíněný špalek nevyřezávejte pilou.

**!** Nežádejte další osobu o pomoc.

#### • Ukončení práce

- ▶ Zajeďte štípacím klínem do spodní polohy (v zasunutém stavu).
- ▶ Pusťte ovládací rukojeť.
- ▶ Vypněte stroj a potom vytáhněte vidlici ze zásuvky.
- ▶ Učiňte kroky popsané v kapitole Údržba a péče.

## Údržba a péče o stroj

**Před tímto pracemi vždy odpojte stroj od sítě (vytažením vidlice ze zásuvky).**

**!** Při těchto pracích vždy noste ochranné rukavice.

**i** Dbejte na dodržování následujících kroků, aby funkce stroje byla zachována.

- Po skončení práce stroj řádně vyčistěte.
- Odstraňte veškeré zbytky pryskyřice.
- Štípací sloupek pravidelně mažte tukem nebo ekologickým olejem v rozprašovači.

- Provéřte množství oleje resp. olej vyměňte.
- Kontrolujte pravidelně hydraulické hadice a hadicové spoje z hlediska jejich těsnosti a pevnosti.

### Naostření štípacího klínu

Po dlouhé době provozování stroje, dojde-li ke snížení štípacího výkonu nebo v případě lehké deformace ostří, štípací klín přibruste nebo jej naostřete jemným pilníkem (odstraňte otřepry).

Ostření hrany

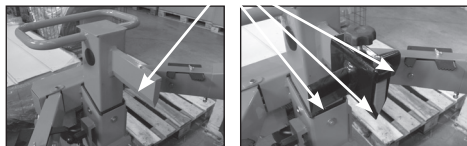

### Jak zkontrolovat stav oleje?

1. Štípací sloupek musí být zasunutý.
2. Vyšroubujte uzávěr a použijte ke kontrole dodanou měrku.
3. Očistěte měrku a těsnění.
4. Čistou měrku vsuňte do otvoru až nadoraz.
5. Měrku opět vyjměte a zkontrolujte stav.

leží-li hladina oleje mezi oběma označeními, je olej ve stroji dostatek.

je-li hladina oleje pod dolní ryskou, je třeba olej doplnit. Použijte čistý trychtýř.



6. Zkontrolujte těsnění. Nesmí být poškozené. Při poškození jej vyměňte.
7. Po ukončení kontroly nasad'te zpět šroubový uzávěr a dotáhněte závit.

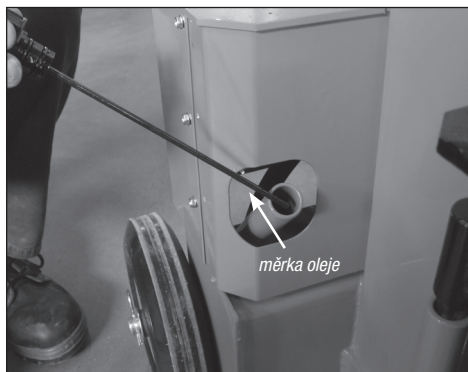

### Kdy je nutné olej vyměnit?

**První olej je třeba vyměnit po 50 pracovních hodinách, potom každých 500 pracovních hodin.**

#### Výměna oleje: provádějte ve dvou lidech

1. Štípací sloupek musí být v zasunutém stavu.
2. Upevněte stůl v horní poloze.
3. Nádobu (nejméně 10 l obsah) postavte pod stroj.
4. Vyšroubujte výpustnou zátku, aby olej mohl vytéct.
5. Znovu nasad'te těsnění a zašroubujte vypouštěcí zátku.
6. Pomocí čistého trychtýře vlijte nový hydraulický olej (ca. 9,5 l).
7. Očistěte měrku a těsnění.
8. Přezkoušejte těsnost. Je-li těsnění poškozeno, musí být vyměněno.
9. Čistou měrku vsuňte opět do otvoru.

**Starého oleje se zbavte dle zákona (sběrné místo). Je zakázáno starý olej vylévat do půdy či smíchat s odpadem.**

### Hydraulický olej

Pro stroj doporučujeme následující olej:

- ▶ Mogul HM22, ISO VG 22, nebo se srovnatelnými parametry

**Jiné oleje nepoužívejte. Použití jiného oleje negativně ovlivňuje funkci hydraulického systému.**

## Skladování

Skladujte štípačku na uzavřeném suchém a rovném místě. Přístroj musí být uložen mimo dosah nepovolaných osob, zejména je třeba jej chránit před přístupem dětí.

## Záruka

Prosíme, přečtete si a respektujte přiložené záruční prohlášení a jeho podmínky.

## Technická data

<b>Typ</b>	Powerlog 12t	<b>Hydraulický olej (max.)</b>	10 litrů
<b>Síla na štípacím klínu</b>	120 kN (12 t) ±10%	<b>Hydraulický tlak</b>	26,4 MPa (264 bar)
<b>Délka špalku max.</b>	1300 mm	<b>Výkon motoru</b>	P1 4,0 kW (S6 40%)
<b>Průměr špalku</b>	min. 120 mm – max. 450 mm	<b>Připojení k elektrické síti</b>	400 V 3~ 50 Hz, 16 A pomalá
<b>Délka zdvihu klínu</b>	≈ 525 mm	<b>Rozměry</b>	hloubka 580 x šířka 530 x výška 1530 mm
<b>Rychlost při chodu vpřed</b>	ca. 0,04 m/sek.	<b>Hmotnost</b>	ca. 178 kg
<b>Rychlost při zpětném chodu</b>	ca. 0,17 m/sek.		

## Možné poruchy

Závada	Možná příčina	Odstranění
Špalek není rozštípnut (slabý výkon)	▶ špatná poloha špalku	▶ znovu vložte pootočený špalek do stroje
	▶ špalek překračuje rozměry	▶ použijte doporučený rozměr
	▶ štípací klín neštípá	▶ naostřete štípací klín, zkontrolujte, zda není ostří otřepené nebo zda na něm nejsou vruby
	▶ malý tlak oleje	▶ kontrola stavu oleje. Jestliže po doplnění nedojde ke zlepšení, obraťte se na odbornou firmu.
	▶ uvolňovací tyčové ústrojí je ohnuté (nedojde k úplnému zamáčknutí hydraulické páky)	▶ nechte tyčové ústrojí seřadit výrobcem nebo jím autorizovanou firmou
	▶ použití kabelu přes 10 m nebo kabelu s malým průřezem vodičů	▶ použijte předepsaný kabel
Pohyb štípacího sloupku dolů je nerovnoměrný nebo sloupek silně vibruje	▶ vzduch v systému	▶ kontrola oleje
	▶ Štípací sloupek není dostatečně namazaný tukem nebo olejem.	▶ Namažte štípací sloupek tukem nebo nastříkejte olejem v rozprašovači. Nejde-li závada takto odstranit, obraťte se na autorizovaný servis.
Štípací sloupek se nezasouvá	▶ závada v hydr. systému	▶ autorizovaný servis
Motor naběhne, ale nedojde k pohybu štípacího sloupku	▶ chybný směr otáčení motoru	▶ zkontrolujte směr otáčení motoru na trojfázový proud: změňte směr otáčení motoru
Motor se nerozběhne	▶ závada v el. připojení	▶ kontrola jistění
	▶ trojfázový motor běží na 2 fáze	▶ nechte elektrikářem zkontrolovat pojistku a přívod
	▶ závada přívodního kabelu	▶ výměna kabelu
	▶ vadný motor	▶ autorizovaný servis

# EU Vyhlásenie o zhode

podľa smernice ES: 2006/42/ES

Týmto vyhlasujeme my,

**Mountfield a.s.**  
**Mirošovická 697**  
**251 64 Mnichovice**

že koncepcia a konštrukcia nižšie uvedených prístrojov vo vyhotoveniach, ktoré uvádzame do obehu, zodpovedá príslušným základným požiadavkám smerníc ES na bezpečnosť a hygienu.

V prípade zmeny prístroja, ktorá s nami nebola konzultovaná, stráca toto vyhlásenie svoju platnosť.

**Označenie prístroja:** Powerlog 12t

**Číslo výrobu:** - 1700001-2000000

**Príslušné smernice ES:**  
- 2006/42/ES  
- 2014/30/EU  
- 2011/65/EU

**Použité harmonizované normy:**  
- EN 609-1/A2: 2009  
- ZEK 01.4-08  
- EN 60204-1:2006/A1:2009  
- EN 55014-1:2006  
- EN 55014-2:1997+A1+A2  
- EN 61000-3-2:2014  
- EN 61000-3-3:2013

**Uchovanie technických podkladov:** Mountfield a.s., Technický odbor, Všechromy 56,  
CZ-251 63 Strančice

**Dátum/podpis výrobcu**

10. 07. 2017



**Údaje o podpísanom:**

**Jana Moravová**  
generálna riaditeľka  
Mountfield a.s.

**Stroj nesmiete obsluhovať bez dokonalého preštudovania tohto návodu, rešpektovania všetkých uvedených pokynov a jeho riadneho zmontovania.**

Návod uschovajte pre prípad ďalšieho použitia.

## Obsah

Popis prístroja	2
Montáž	4
ES Vyhlásenie o zhode	15
Obsah dodávky	16
Symbole na prístroji	16
Symbol recyklácia	16
Grafické symboly v návode	17
Pôsobnosť stroja	17
Ostatné riziká	17
Bezpečná práca	17
Pokyny na prepravu	18
Umiestnenie stroja	18
Uvedenie do prevádzky	18
Práce so štiepačkou palivového dreva	19
Údržba a starostlivosť o stroj	21
Záruka	22
Technické dáta	23
Možné poruchy	23

## Obsah dodávky

 **Po rozbalení dodávky z kartónu prekontrolujte:**

- ▶ úplnosť dodávky
  - ▶ prípadne škody spôsobené transportom
- Ak zistíte nedostatky, oznámte ich urýchlene svojmu predajcovi alebo priamo výrobcovi. Neskoršie reklamácie nebudú uznané.
- 1 predmontovaná štiepacia jednotka
  - 1 stolová doska
  - 2 kolesá
  - 1 náprava
  - 1 ovládacie rameno pravé • 1 ovládacie rameno ľavé
  - 1 návod na obsluhu
  - vrecko s príslušenstvom

## Symbole na prístroji



Pred uvedením stroja do prevádzky si prečítajte tento návod a všetky bezpečnostné upozornenia v ňom uvedené. Starostlivo oddržavajte všetky pokyny.

**POZOR!**

Pred opravou, údržbou alebo čistením vždy motor vypnite a stroj odpojte zo siete vytiahnutím vidlice zo zásuvky.



Nebezpečenstvo porezania a pohmoždenia. Nikdy sa nedotýkajte nebezpečných oblastí, keď je štiepací klin v pohybe.



Nesnažte sa uvoľniť zaklieštené kmene rukami.



Pri práci obsluhuje stroj iba jedna osoba. Iné osoby, zvieratá sa nesmú v pracovnom okruhu stroja pohybovať (zdržiavať). Minimálna vzdialenosť je 5 m.



Noste ochranné slúchadlá.



Pri práci noste ochranný štít tváre. Ochrana očí pred úlomkami alebo trieskami.



Používajte ochranné rukavice.



Počas práce používajte bezpečnostnú obuv. Ochrana nôh pred padajúcimi poľenami.



Udržievajte Váš pracovný priestor uprataný! Neporiadok na pracovisku by mohol byť príčinou úrazu.



Olaj je horľavina a môže explodovať. Fajčenie a používanie otvoreného ohňa je zakázané.



Starého oleja sa zbavte podľa zákona (zberné miesto). Je zakázané vylievať starý olej do pôdy alebo zmiešať ho s odpadom.



Je zakázané namontované ochranné prvky odmontovať alebo meniť.



Všetku pozornosť venujte pohybu štiepacieho klinu.



Pevne držte klát počas štiepenia držiakmi.



**Symbol recyklácia**

Elektrické zariadenia nepatria do domového odpadu. Zariadenia, príslušenstvo a obaly odovzdajte na ekologickú recykláciu. Podľa smernice EÚ 2002/96/EU o elektro- a elektronických starých prístrojoch, je potrebné tieto prístroje jednotlivo zhromažďovať a dodať na ekologickú recykláciu. **Recyklácia ako alternatíva k spätnému odberu:** Majiteľ elektrického



spotrebiča je – ako alternatívna možnosť k spätnému odberu – povinný v prípade vzdania sa vlastníckeho práva poskytnúť súčinnosť pri zodpovedajúcom zhodnotení spotrebiča. Starý elektrospotrebič môže byť na tento účel tiež prenechaný zbernému zariadeniu, ktoré urobí likvidáciu v zmysle národného zákona o obehovom hospodárstve a odpadoch. Netýka sa to príslušenstva pripojeného k starým spotrebičom ani pomocných dielov týchto spotrebičov, ak neobsahujú elektrické súčasti.

## Grafické symboly v návode



Hroziace nebezpečenstvo alebo nebezpečná situácia. Pri nedodržaní týchto pokynov môže dôjsť k poraneniu alebo vecným škodám.



Dôležitá informácia správneho zaobchádzania so strojom. Pri nedodržaní týchto pokynov môže dôjsť k poruchám či k poškodeniu stroja.



Pokyny pre užívateľov. Tieto informácie Vám pomôžu všetky funkcie stroja optimálne využiť.



Montáž, obsluha a údržba. Tu je presne vysvetlené čo je potrebné vykonať.

## Pôsobnosť stroja

- Štiepačka palivového dreva je určená výhradne iba na túto činnosť.
- Štiepačkou je možné štiepiť iba polená, ktoré sú rovno (kolmo) narezané.
- Cudzie telesá (klince, drôt, betón, atď.) je nutné zo štiepaného dreva bezpodmienečne odstrániť.
- K použitiu na stanovený účel patrí aj dodržiavanie výrobcami predpísaných podmienok pre prevádzku, údržbu a opravy a dodržiavanie bezpečnostných predpisov uvedených v návode.
- Každé ďalšie iné použitie platí ako použitie, ktoré nie je v súlade so stanoveným účelom. Za škody každého druhu, ktoré z toho vyplývajú, výrobca neručí. Riziko nesie sám užívateľ.
- Svojevoľné úpravy, alebo zmeny na prístroji vylučujú ručenie výrobcu za takto spôsobené škody všetkého druhu.
- Nástroj môžu pripravovať, používať a vykonávať na ňom údržbu iba osoby, ktoré sú s ním oboznámené a poučené o nebezpečenstvách vyplývajúcich z jeho používania. Oprávárske práce smieme vykonávať len my, príp. nami menované servisné miesta.

## Ostatné riziká



Aj pri správnom použití stroja a pri dodržaní všetkých predpísaných bezpečnostných pokynov je nutné vzhľadom na konštrukciu stroja a spôsobu jeho použitia počítať s určitými tzv. ostatnými rizikami.

Tieto ostatné riziká je možné minimalizovať iba ak bezpečnostné pokyny, návod na obsluhu a okruh pôsobnosti stroja dokonale preštudujete a rešpektujete.

Pri samotnej práci ohľaduplnosť a opatrnosť znižujú riziká zranenia alebo iných škôd.

- Ignorovanie alebo iba prehladnutie bezpečnostných pokynov a opatrení môžu mať za následok poranenie obsluhy či iných osôb alebo majetkových škôd.
- Pri nepozornosti, nedodržaní bezpečnostných predpisov a pri neodbornom použití môže štiepací klin v pohybe spôsobiť poranenia na ruke alebo na prstoch.
- Ohrozenie el. prúdom pri použití nevhodných káblov alebo nevhodného pripojenia do el. siete.
- Dotýkanie sa el. častí pod prúdom pri odkrytých el. prvkoch stroja.

Ďalej sa môžu objaviť určité skryté riziká i napriek všetkým tu uvedeným upozorneniam.

## Bezpečná práca



**Pred uvedením do prevádzky čítajte a dodržiavajte všetky pokyny tu uvedené ako aj vo Vašej krajine platných predpisov na prevádzku podobných strojov. Tak chráňte seba i ostatných pred možnými poraneniami.**



Všetky bezpečnostné pokyny odovzdajte všetkým osobám, ktoré so strojom pracujú.



Návod spolu s bezpečnostnými pokynmi uschovajte.

- Buďte pozorní. Dávajte pozor na to, čo robíte. Pristupujte k práci zodpovedne.

Zariadenie nie je určené pre použitie:

- Osobami (vrátane detí) so zníženými fyzickými, zmyslovými alebo mentálnymi schopnosťami, pokiaľ nie je zaistený ich dohľad a inštruktáž zodpovednou osobou;
- Osobami, ktoré nie sú oboznámené s obsluhou v rozsahu tohto návodu;
- Osobami pod vplyvom liekov, omamných prostriedkov apod, znižujúcich schopnosť rýchlej reakcie.

Zariadenie zabezpečte tak, aby sa k nemu deti bez dozoru nemohli dostať.

Okamih nepozornosti pri používaní prístroja môže mať za následky vážne zranenia.

- Pred uvedením do prevádzky sa so strojom riadne zoznámte prostredníctvom návodu.
- Nepoužívajte stroj na iné účely ako je popísané.
- Pracujte na bezpečnom pracovnom mieste.
- Zaujmite pracovné postavenie, ktoré je v oblasti ovládacích úchytiel.
- Nikdy nestúpajte na stroj.
- Pri práci noste ochranný štít tváre, ochranné slúchadlá, ochranu uší, pracovné rukavice, pracovnú obuv s oceľovou špičkou. Pracovný odev bez voľných častí a pracujte bez ozdôb, ktoré by mohli byť zachytené pohyblivými časťami stroja.
- Obsluhujúci je pri práci zodpovedný voči ostatným osobám.
- Deti a mladiství pod 18 rokov nesmú stroj obsluhovať.
- Nepúšťajte deti do pracovného okruhu stroja.
- Nikdy nepúšťajte stroj ak sa v jeho blízkosti nachádza ďalšia osoba.
- Nenechávajte stroj bez dozoru.
- Udržievajte pracovisko v poriadku. Neporiadok môže byť príčinou úrazu.
- Neprefažujte stroj. Najlepšie výsledky dosiahnete ak pracujete s udanými výkonnosťmi hodnotami.

- Stroj prevádzkujte iba s riadne namontovanými ochrannými prvkami a nemeňte na stroji nič čo by mohlo ovplyvniť bezpečnosť práce.
- Stroj neprispôbujte a jeho časti nemeňte.
- Stroj nestriekajte vodou (nebezpečenstvo úrazu el. prúdom).
- Stroj nenechávajte na daždi a taktiež ani počas dažďa nepracujte.
- Stroj uložte na suchom mieste a nie v dosahu detí.
- Stroj vypnite a odpojte zo siete pri
  - opravách
  - údržbe a čistení
  - odstraňovaní porúch
  - preverovaní prípojných vedení, či nie sú zapletené alebo poškodené
  - transporte
  - opustení stroja (i krátkodobu)



- nastavovanie
- Kontrolujte stroj z hľadiska príp. poškodenia:
  - Pred každým začatím práce musia byť dôkladne prevedené ochranné prvky z hľadiska ich bezchybnej funkcie.
  - Skontrolujte či sú všetky pohyblivé časti funkčné, nelepia, nezadrhávajú sa a nie sú poškodené. Skontrolujte ich správne namontovanie. Tieto časti musia spĺňať podmienky bezchybnej prevádzky a tým bezpečný chod stroja.
  - Poškodené bezpečnostné prvky alebo iné časti musia byť prostredníctvom odbornej firmy opravené alebo vymenené (ak nie je v návode inak uvedené).
  - Poškodené alebo nečitateľné bezpečnostné samolepky na stroji je potrebné vymeniť.

### **Upozornenie na pohyblivé časti stroja!**

- Pred začatím práce je nutné skontrolovať hydraulické potrubie a hadice
- Riziká vyplývajúce zo špecifického charakteru štiepaného dreva (napr. hrče, kmene nepravidelného tvaru atď.)

### **Elektrická bezpečnosť**

- Vyhotovenie prípojného kábla podľa IEC 60245 (H 07 RN-F) s priečnym priemerom od najmenej (pri 400 V 3~) 5 x 1,5 mm<sup>2</sup> pri dĺžke kábla max. do 10 m.
- Nikdy nepoužívajte kábel dlhší ako 10 m. Dlhšie káble môžu spôsobiť výpadok prúdu. Motor nedosiahne svojho maximálneho výkonu, funkcia stroja je redukovaná.
- Zástrčky a spojovacie zásuvky na prípojných vedeniach musia byť z gumi, mäkkého PVC alebo iných termoplastových materiálov s rovnakou mechanickou pevnosťou alebo musia byť takýmto materiálom potiahnuté.
- Zástrčné zariadenie prípojného vedenia musí byť chránené proti striekajúcej vode.
- Pri kladení prípojného vedenia dbať na to, aby neprekážalo, nebolo stlačené, nebolo zalomené a spojenie so zásuvkou nebolo vlhké.
- Pri použití káblového bubna kábel úplne odviňte.
- Kábel nepoužívajte na účely, pre ktoré nie je určený. Chráňte kábel pred horúčavou, olejom a ostrými hranami. Nepoužívajte kábel na vytiahnutie zástrčky zo zásuvky.
- Kontrolujte pravidelne predlžovacie káble a vymeňte ich, ak sú poškodené.
- Nepoužívajte žiadne poškodené prípojné vedenia.
- Vonku používajte len pre toto použitie povolené

- a zodpovedajúco označené predlžovacie káble.
- Nepoužívať žiadne provizórne elektrické pripojenia.
- Ochranné zariadenia nikdy nepremosťovať alebo vyraďovať z prevádzky.



El. pripojenie resp. oprava el. častí stroja musia byť zverené koncesovanej elektrofirme alebo nášmu obchodnému oddeleniu. Dbajte na splnenie miestnych bezpečnostných predpisov a opatrení.



Opravy ostatných častí stroja vykonáva buď predajca, alebo ním poverená firma.



Používajte iba originálne náhradné diely. Použitie iných náhradných dielov môže viesť k úrazom alebo ku poškodeniu majetku. V týchto prípadoch sa výrobca vzdáva akejkolvek zodpovednosti.

## **Pokyny na prepravu**



Pred každým transportom prejdite so štiepacím klinom celkom nadol.

Pre transport uchopte štiepačku jednou rukou za držadlo a naklopte ju mierne smerom k sebe. V tejto polohe je možné štiepačku bez námahy premiestniť. Aby ste zabránili úniku oleja pri transporte, musíte odvzdušňovaciu skrutku pevne utiahnuť.

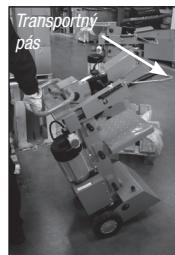

## **Umiestnenie stroja**

Dbajte na to, aby pracovisko spĺňalo nasledujúce podmienky:

- protišmyková podlaha
- rovná podlaha
- eliminácia možnosti potknutia sa
- dostatok svetla

Stroj neprevádzkujte v blízkosti zemného plynu, benzínových výparov alebo ďalších tekutých látok, ktoré sú horľavé.

## **Uvedenie do prevádzky**

- Ubezpečte sa, že stroj je kompletne zmontovaný podľa predpisov.
- Pred uvedením do prevádzky skontrolujte:
  - prípojný kábel či nie je poškodený alebo defektný (také káble sa nesmú použiť).
  - poškodenie prístroja (viď Bezpečná práca).
  - či sú všetky riadne káble zatiahnuté.
  - hydrauliku na prietok oleja.
  - stav oleja
- Transportná zátka sa musí pred uvedením do prevádzky nahradiť meracím kolikom oleja.

Transportná zátkka

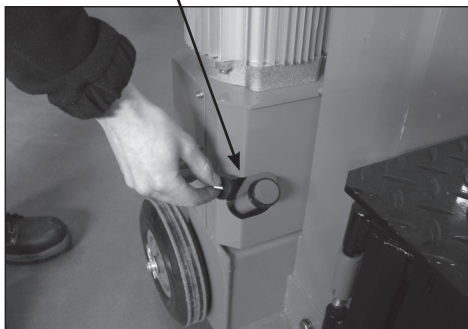

Odmerka oleja



**i** Ak nebude hydraulické zariadenie odvzdušnené, uzavretý vzduch poškodí tesnenie a spôsobí trvalé poškodenie štiepačky na palivové drevo.

### **i** Pripojenie do siete

- Porovnajete napätie uvedené na typovom štítku stroja s napätím vo vašej sieti. Stroj pripojte k zodpovedajú- cemu napätiu do riadnej predpisovej zásuvky.
- Použite kábel s dostatočným prierezom.
- Pripojenie stroja vykonajte cez prúdový chránič s vyba- vovacím prúdom max. 30 mA.

**i** **Istenie:**  
400 V 3~ > 16 A pomalé

### **i** Zapnutie / Vypnutie

**!** Pred každým použitím zariadenia najskôr skontro- lujte funkciu vypínacieho systému (zapnutím a vy- pnutím).

**Nepoužívajte žiadne prístroje, pri ktorých sa nedá spínač zapínať a vypínať. Poškodené spínače sa musia dať opraviť alebo vymeniť do servisu.**



**🔑 Zapnutie**  
Prístroj sa zapne stlačením zeleného gombíka.

**🔑 Vypnutie**  
Prístroj sa vypne stlačením červeného gombíka.

**i** **Istenie proti opätovné- mu rozbehu pri výpad- ku prúdu (vypínač pri nulovom napätí)**

Pri výpadku prúdu sa prístroj automaticky vypne. Nové zapnutie sa vykoná opätovným stlačením zeleného gombíka.

**👉 Štiepačka palivového dreva s 400 V 3~**  
**Dbajte na smer otáčania motora (viď šípka na motore), pretože ak sa točí motor nesprávnym smerom poškodzuje to olejové čerpadlo.**

- ▶ Zapnite motor, štiepací klin automaticky zájde do naj- vyššej polohy.
- ▶ Pokiaľ sa štiepací klin v najvyššej polohe už na- chádza: uchopte obe ovládacie páky a zatlačte ich smerom nadol, štiepací klin zájde nadol.
- ▶ Pokiaľ sa štiepací klin po rozbehu motora nepohybuje, tak motor vypnite a zmeňte smer otáčania.

Smer otáčania môžete zmeniť tak, že zasuniete skrutkovač do príslušnej štrbiny v prírube zástrčky a ľahkým tlakom pohybom doľava alebo doprava na- stavíte správny smer otáčania.



### **i** Hydraulika

- Stroj nikdy nespúšťajte ak hrozí nebezpečenstvo pro- středníctvom hydraulikkej kvapaliny.
- Ubezpečte sa, že stroj a pracovné miesto sú čisté bez olejových škvŕn. Nebezpečenstvo pošmyknutia a nebezpečenstvo ohňa.
- Pravidelne kontrolujte množstvo hydraulického oleja v nádrži (viď kapitola o údržbe a starostlivosti).

**👉 Obsah nádrže: ca. 10 l**

## Práce so štiepačkou palivového dreva

- Štiepačku obsluhuje iba 1 osoba.
- Štiepačku môžu obsluhovať iba osoby staršie ako 18 rokov, ktoré boli dokonale oboznámené s návodom a všetkými bezpečnostnými pokynmi.
- Pri práci vždy noste ochranné okuliare, ochranu uší, rukavice a riadny pracovný oblek.
- Nikdy neštiepajte polená, ktoré obsahujú cudzorodé predmety (kov).
- Rozštiepané polená predstavujú nebezpečný prac- ovný priestor. Nebezpečenstvo potknutia, pošmyk- nutia alebo pádu. Udržiavajte pracovisko upratané.
- Pri zapnutom stroji nepribližujte ruky k pohyblivým častiam stroja. Dodržiavajte bezpečnú vzdialenosť od polena, posunovača a štiepacieho klina.
- Štiepajte iba polená, ktoré majú max. dĺžku 1300 mm.
- i** Skontrolujte pred štiepaním, či je štiepací stĺpik dostatočne namazaný, aby mohol bez problémov zachádzať a vychádzať.

## Čo môžeme štiepať?

### Velkosť štiepaného dreva (polena).

Dĺžka: max. 1300 mm

Priemer: min. 120 – max. 400 mm





Priemer polena je odporúčaný pretože:

- Tenké drevo je ťažké štiepať ak má viac výrastkov alebo ak sú drevené vlákna príliš silné.
- Silnejšie drevo (viac ako 400 mm) sa dá štiepať ak je bez výrastkov a drevené vlákna sú hladké a rovno vedené.

Neštiepajte zelené polená (čerstvé). Suché uskladnené drevo rozštiepate jednoduchšie a nebudete mať problémy s častým „zaseknutím“ dreva ako pri vlhkom polene. Pri štiepaní dreva krížovým klinom nie je odporúčané štiepanie starého, preschnutého dreva, pretože je veľmi odolné štiepaniu vlákien a uchytenie tohto klinu je tak veľmi namáhané.

## Obsluha

### Práca obojručne

-  Neobsluhujte štiepačku dreva nikdy vo dvojici.
  -  Nikdy neblokujte ovládacie úchytky (napínacie lišty).
1. Prístroj sa zapne stlačením zeleného gombíka. Počkajte niekoľko sekúnd pokiaľ motor dosiahne svojich otáčok a pokiaľ sa natlakuje hydraulika.
    -  Pri štiepačke palivového dreva s trojfázovým motorom (400 V 3~) dbajte na smer chodu motora, pretože zlý smer otáčania pri prevádzke motora poškodzuje olejové čerpadlo.
    -  Pri teplotách nižších ako  $-5^{\circ}\text{C}$  nechajte štiepačku dreva bežať aspoň 15 min. naprázdno, aby sa mohol zohriať olej.

2. Položte kmeň na stôl štiepačky.



-  Materiál určený na štiepanie spracovávajúte výhradne iba v smere vlákien.

3. Pridržte kmeň napínacími lištami.

- 4. Stlačte obe ovládacie rukoväte súčasne nadol.
- > Štiepací klin zide nadol a rozštiepi kmeň.
- 5. Uvoľnite obe ovládacie úchytky, štiepací klin zájde späť do svojej východzej polohy.

-  Ak uvoľníte len jednu ovládaciu úchytku, zostane štiepací klin stáť.

## Špeciálne pokyny na štiepanie

### • Príprava:

Pripravte na štiepanie polená, ktoré zodpovedajú vopred uvedeným rozmerom a dbajte aby boli polená rovno (kolmo) narezané. Poleno vkladajte do štiepačky tak, aby pre Vás nevzniklo žiadne nebezpečenstvo.

### • Prestavenie výšky zdvihu

Pri kratších kusoch dreva môžete pracovný výkon zvýšiť skrátením spätného chodu štiepacieho klina.

1. Postavte kmeň na štiepací stôl a prejdite štiepacím klinom stlačením oboch ovládacích úchytiiek smerom nadol až cca na 2 cm ku kmeňu.
2. Uvoľnite jednu ovládaciu rukoväť, aby štiepací klin zostal stáť v tejto pozícii.
3. Vypnite prístroj a vytiahnite vidlicu zo zásuvky.
4. Pustite druhú ovládaciu úchytku.
5. Zkraťte spätný chod na tyči umiestnenej na strane uchytením zaisťovacej skrutky v potrebnej výške.

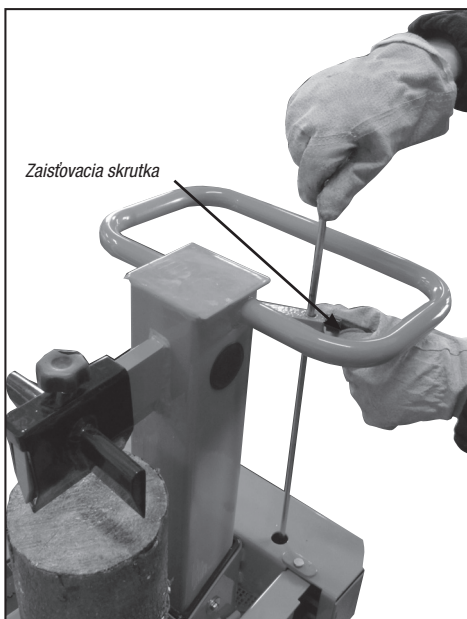

## Nastavenie výšky stola

Horná poloha dosky stola pre kmene do 590 mm.  
Stredná poloha štiepací stôl pre kmene do 900 mm.  
Spodná poloha sokel pre kmene do 1325 mm.

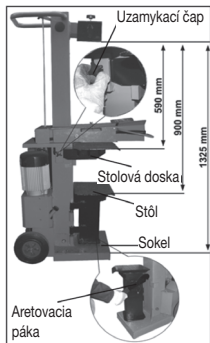

1. Polená do 590 mm štiepajte na doske stola. Zajistite pracovný stôl pomocou uzamykateľného čapu (tento uzamykateľný čap musí úplne zapadnúť do otvoru v pracovnom stole).
2. Polená do 900 mm štiepajte na štiepací nôž. Vytiahnite stôlnú dosku von.
3. Polená do 1325 mm postavte na sokel. Zatlačte aretovaciu páku smerom nadol a pootočte stôl na stranu.

### • Zloženie štiepacieho kríža

1. Povoľte zaistovaciu skrutku.
2. Štiepací kríž nastavte do požadovanej polohy. (Hviezdicová skrutka je umiestnená nad vývrtom v štiepacom kline.)
3. Zaistovaciu skrutku opäť utiahnite. Počas štiepania stále kontrolujte úplné dotiahnutie skrutky.

### • Štiepanie krátkého dreva:

1. Horná poloha dosky stola.
2. Postavte poleno na pracovnú dosku štiepačky.
3. Pridržte kmeň upevňovacími lištami.

**i** Drevo na štiepanie spracovávejte iba v smere vláken.

### • Štiepanie dlhého dreva:

1. Stredná poloha pracovného stola alebo dolná poloha sokla.
2. Zložte štiepací kríž. Pre dlhé kláty nemožno používať!
3. Postavte poleno na stôl alebo na sokel štiepačky.



**i** Možné poruchy pri štiepaní dlhého dreva: Štiepané drevo nie je celkom rozštiepené, pevne zvisera štiepací klin a pri spätnom chode sa zdvíha aj kmeň. V takom prípade postupujte takto:

1. Vypnite stroj.
2. Podľa dĺžky polena nastavte stolovú dosku alebo stôl do pracovnej polohy.
3. Zapnite stroj a pokračujte v štiepaní.

**!** Nikdy neskúšajte štiepať 2 ks dreva v jednom pracovnom kroku.

**!** Nikdy poleno v priebehu pracovného kroku nemeňte (neopravovať jeho polohu, alebo ho nahrádzať iným).

**i** Nikdy poleno, ktoré očividne nejde rozštiepať neskúšajte prinútiť ku štiepaniu tým, že budete dlhšie (viac sekúnd) tlačiť na ovládacie rukoväte. To môže viesť k poškodeniu motora. Umiestnite kmeň opäť na stôl a opakujte štiepanie, alebo odložte kmeň nabok.

### Ako uvoľniť zaseknuté poleno v stroji.

Existuje nebezpečenstvo, že uzlované drevo sa pri štiepaní zasekne.

1. Vypnite stroj a vytiahnite vidlicu zo zásuvky.
2. Nesnažte sa uvoľniť zaklieštené kmene rukami.
3. Zaseknuté poleno opatrne drevenu tyčou pohybom sem a tam uvoľnite.

**!** Zaseknutý kmeň nikdy neuvolňujte pomocou kladiva.

**!** Nikdy zaseknutý kmeň nevyrezávajte pilou.

**!** Nežiadajte ďalšiu osobu o pomoc.

### • Ukončenie práce

- ▶ Zádajte štiepacím klinom do spodnej polohy (v zasunutom stave).
- ▶ Pustite ovládaciu úchytku.
- ▶ Vypnite stroj a potom vytiahnite vidlicu zo zásuvky.
- ▶ Vykonajte kroky opísané v kapitole údržba a starostlivosť

## Údržba a starostlivosť o stroj

**Pred týmito prácami vždy odpojiť stroj zo siete (vytiahnutím vidlice zo zásuvky).**

**!** Pri týchto prácach vždy noste ochranné rukavice.

**i** Dbajte na dodržanie nasledujúcich krokov, aby funkcie stroja boli zachované.

- Po skončení práce stroj riadne vyčistite.
- Odstráňte všetky zvyšky živice.
- Štiepací stĺpik pravidelne natierajte tukom alebo ekologickým olejom v rozprašovači.
- Preverte množstvo oleja resp. olej vymeňte.
- Kontrolujte pravidelne hydraulické hadice a hadicové spoje z hľadiska ich tesnosti a pevnosti.

## Naostrenie štiepacieho klina

Po dlhšom čase prevádzky prístroja, ak príde ku zníženiu štiepacieho výkonu alebo v prípade ľahkej deformácie ostria štiepacieho klinu príbrúste alebo ho naostríte jemným pilníkom (odstráňte zvyšky).

Ostrenie hrany

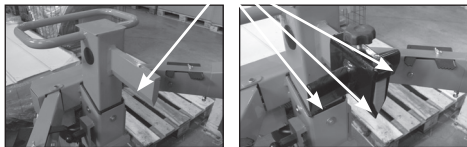

## Ako skontrolovať stav oleja?

1. Štiepací stĺpik musí byť zasunutý.
2. Odmerku vytiahnite.
3. Očistite odmerku a tesnenie.
4. Čistú odmerku opäť zasunite do otvoru až nadoraz.
5. Odmerku opäť vytiahnite.

☞ ak leží hladina oleja medzi oboma označeniami, je oleja v stroji dostatok.

☞ ak je hladina oleja pod dolnou ryskou, je potrebné olej doplniť. Použite čistý lievik.

6. Skontrolujte tesnenie. Nesmie byť poškodené.



7. Čistú odmerku vsuňte opäť do otvoru.



## Kedy je potrebné olej vymeniť?

Prvý olej je potrebné vymeniť po 50 pracovných hodinách a potom po každých 500 pracovných hodinách.

### Výmena oleja: vykonávajte v dvoch ľudoch

1. Štiepací stĺpik musí byť v zasunutom stave.
2. Pripravte stôl v hornej polohe.
3. Nádobu (najmenej 10 l obsah) postavte pod stroj.
4. Odskrutkujte výpustný uzáver, aby mohol vytečť olej.
5. Opäť nasadte tesnenie a vložte vypúšťaciu zátku.
6. Pomocou čistého lievika vlejte nový hydraulický olej (ca. 9,5 l).
7. Očistite odmerku a tesnenie.
8. Preskúšajte tesnosť. Ak je tesnenie poškodené musí byť vymenené.
9. Čistú odmerku vsuňte opäť do otvoru.

**Starého oleja sa zbavte podľa zákona (zberné miesto). Je zakázané starý olej vylievat do pôdy alebo zmiešať s odpadom.**

## Hydraulický olej

Pre stroj odporúčame nasledujúce oleje:

► Mogul HM22, ISO VG 22, alebo porovnateľné

**Iné oleje nepoužívať. Použitie iného oleja negatívne ovplyvňuje funkciu hydraulického cylindra.**

## Skladovanie

Skladujte štiepačku na uzatvorenom suchom a rovnom mieste. Prístroj musí byť uložený mimo dosahu nepovolovaných osôb, najmä je potrebné ho chrániť pred prístupom detí.

## Záruka

Prosíme, prečítajte a rešpektujte priložené záručné prehlásenie a jeho podmienky.

## Technické dáta

Typ	Powerlog 12t	Hydraulický olej (max.)	10 litrov
Sila na štiepacom klinu	120 kN (12 t) ± 10 %	Hydraulický tlak	26,4 MPa (264 bar)
Dĺžka polena max.	1300 mm	Výkon motora	P1 4,0 kW (S6-40%)
Priemer polena	min. 120 mm – max. 450 mm	Pripojenie do elektrickej siete	400 V 3~ 50 Hz, 16 A pomalá
Dĺžka zdvihu klinu	≈ 525 mm	Rozmery	Hĺbka 580 x Šírka 530 x Výška 1530 mm
Rýchlosť pri chode vpred	ca. 0,04 m/sek.	Hmotnosť	ca. 178 kg
Rýchlosť pri spätnom chode	ca. 0,17 m/sek.		

## Možné poruchy

Porucha	Možná príčina	Odstránenie
Poleno nie je rozštiepené (slabý výkon)	▶ zlá poloha polena	▶ opäť vložte pootočené poleno do stroja
	▶ poleno prekračuje rozmery	▶ použite odporúčaný rozmer
	▶ štiepací klin neštiepi	▶ naostrite štiepací klin, skontrolujte, či nie je ostrie tupé alebo či na ňom nie sú vruby
	▶ malý tlak oleja	▶ kontrola stavu oleja. Ak po doplnení nedôjde k zlepšeniu, obráťte sa na odbornú firmu.
	▶ uvoľňovacie tyčové ústrojenstvo je ohnuté (nedôjde k úplnému stisnutiu hydraulického páky)	▶ nechajte tyčové ústrojenstvo nastaviť výrobcom alebo ním autorizovanou firmou
	▶ použitie kábla nad 10 m alebo kábla s malým prierezom vodičov	▶ použite predpísaný kábel
Pohyb štiepacieho stĺpika nadol je nerovnomerný alebo stĺpik silno vibruje	▶ vzduch v systéme	▶ kontrola oleja
	▶ Štiepací stĺpik nie je dostatočne namazaný tukom alebo olejom	▶ Namažte štiepací stĺpik tukom alebo nastriekajte olejom v rozprašovači. Ak nejde porucha takto odstrániť, obráťte sa na odb. firmu.
Štiepací stĺpik sa nezasúva	▶ porucha v hydraulickom systéme	▶ autorizovaný servis
Motor nabehne, ale nedôjde k pohybu štiepacieho stĺpika	▶ chybný smer otáčania motora	▶ skontrolujte smer otáčania motora na trojfázový prúd: zmeňte smer otáčania motora
Motor sa nerozbehne	▶ porucha v el. pripojení	▶ kontrola istenia
	▶ trojfázový motor beží na 2 fázy	▶ nechajte elektrikárom skontrolovať poistku a prívod
	▶ porucha prívodného kábla	▶ výmena kábla
	▶ porucha motora	▶ autorizovaný servis

# EU Declaration of Conformity

*According to 2006/42/EC*

**We herewith declare**

**Mountfield a.s.  
Mirošovická 697  
251 64 Mnichovice**

**that the concept and design of the machines listed below in the versions we are launching on the market comply with the requirements of the applicable Safety and Health EC Directives.**

**In case of changes not authorised by us, this declaration shall become invalid.**

**Machine designation:**

**Powerlog 12t**

**Serial number:**

**- 1700001-2000000**

**Applicable EC Directives:**

**- 2006/42/EC  
- 2014/30/EU  
- 2011/65/EU**

**Applicable Harmonized Standards:**

**- EN 609-1/A2: 2009  
- ZEK 01.4-08  
- EN 60204-1:2006/A1:2009  
- EN 55014-1:2006  
- EN 55014-2:1997+A1+A2  
- EN 61000-3-2:2014  
- EN 61000-3-3:2013**

**Documentation is stored at:**

Mountfield a.s., Engineering department,  
Všechromy 56, CZ-251 63 Strančice

**Date/Manufacturer's Signature**

10. 07. 2017



**Signed by:**

**Jana Moravová**  
CEO of Mountfield a.s



**This machine must not be operated without first thoroughly reading this manual, following all the instructions and properly assembling the machine.**

Please keep this manual for future reference.

## Obsah

Machine Description	2
Installation	4
EC Declaration of Conformity	15
Delivery Contents	16
Graphic Symbols	16
Intended Use of the Machine	17
Residual Hazards	17
Safety at Work	17
Transport Instructions	18
Machine Positioning	18
Commissioning	18
Working with the Wood Splitter	19
Maintenance and Care	21
Guarantee	22
Technical Data	23
Troubleshooting	23

## Delivery Contents



After removing the contents from the carton, check the delivery for:

- ▶ delivery completeness
- ▶ possible transport damage

If you find any damage, report it immediately to your dealer or directly to the manufacturer. Late claims will not be accepted.

- 1 preassembled splitter unit
- 1 table plate
- 2 wheels
- 1 axle
- 1 right-hand operating arm
- 1 left-hand operating arm
- 1 operating instructions
- bag with accessories

## Symbols on the Machine



Before operating the machine, carefully read this manual and all the safety precautions included in it. Strictly observe all the instructions.



### ATTENTION!

Before carrying out any repairs, maintenance or cleaning, always switch off the motor and unplug the power supply cable from the socket.



Cutting and crushing hazard. Never reach into the dangerous areas when the splitting wedge is moving.



Never try to release stuck logs by hand.



Only one person may operate the machine. Keep other persons, pets or other animals away from the work area of the machine. The minimum safety distance is 5 m.



Wear ear protectors.



Wear protective goggles or a mask. Protect your eyes from wood chips and splinters.



Wear protective gloves.



Wear safety shoes when working with the machine. Protect your feet from falling logs.



Keep the work area tidy! Mess in the work area can cause injury.



Oil or combustibles can explode. Smoking and using open flames are prohibited.



Used oil must be disposed of in accordance with the applicable laws (at a collection point). Disposing of oil in the ground or with other waste is prohibited.



Removing and/or modifying the installed safety devices is prohibited.



Pay close attention to the moving splitting wedge.



During splitting, hold the log firmly using the clamping jaws.

## Equipment/Package Symbol I



Do not dispose of electrical devices with domestic waste. Dispose of the machine, accessories and packaging in an environmentally-friendly way. In accordance with Directive 2002/96/EC on used electrical and electronic devices, used electrical devices must be collected separately and sent for environmentally-friendly recycling.

### Recycling as an alternative to back acceptance:

The electrical appliance owner is obliged to provide the necessary cooperation when the used appliance is recycled, as an alternative to back acceptance. A used appliance can also be delivered to a collecting organisation for liquidation in accordance with the national waste recycling law. This does not apply to used appliance accessories or auxiliary parts if they do not contain electrical components.

## Graphic Symbols in this Manual



There is a risk of danger or a dangerous situation. Failing to observe these instructions may result in personal injury or damage to property.



Important information for correct machine operation. Failing to observe these instructions may result in machine failure or damage.



Instructions for the user. This information will help you optimally use all the machine's functions.



Installation, operation and maintenance. Here an explanation of the required procedures is provided.

## Machine Purpose of Use

- This wood splitter is solely intended for this operation.
- The wood splitter can only split flat (at right angles) cut logs.
- Foreign objects (nails, wire, concrete, etc.) must always be removed from the wood to be split.
- Any other use of the machine is considered misuse and the manufacturer cannot be held responsible for any damage resulting from such use. In this case, the operator bears full responsibility for all the risks.
- This chapter also applies to the manufacturer's instructions for maintenance, care, repairs and cleaning of the machine as well as observance of all the safety instructions.
- Any other use of the machine is outside the range of its intended use and the user shall bear full responsibility for all the hazards resulting from such use.
- Wilful modifications or changes to the machine shall relieve the manufacturer of its responsibility for any damage whatsoever.
- The wood splitter can only be operated by persons who have been acquainted with these instructions and informed of any possible hazards. Any repairs of the wood splitter can only be performed by the manufacturer or an authorised service centre.

## Residual Hazards



Even if the machine is used in accordance with all the safety instructions, it is still necessary to take into account some residual hazards that exist due to the nature of the machine's design and use. These residual hazards can only be minimised if you carefully read and respect the Safety Instructions, Operating Instructions and Machine Purpose of Use section. Be careful when working with the

machine to minimise the risk of injury or other damage.

- If the safety instructions and precautions are ignored or neglected, this can result in injury to the operator or other persons, or damage to property.
- Carelessness, not observing the safety regulations and misuse can result in hand or finger injuries caused by the moving splitting wedge.
- Using unsuitable electrical cables or connection to the power supply can cause electric shock.
- Do not touch the live electrical components when their covers are open.

In spite of all the presented warnings, some hidden hazards can still exist.

## Safety at Work



**Before putting it into operation, read and observe all the instructions included in this manual as well as all the regulations applicable to this type of machine in your country. By doing so, you will protect yourself and others from possible injury.**



All the safety instructions must be available to any person working with this machine.



Store this manual, including the safety instructions, in a safe place.

- Be cautious. Be careful about what you are doing. Be conscientious when working.

The machine must not be used by:

- persons (including children) with reduced physical, sensor or mental capabilities, or who lack experience and knowledge, unless they have been given supervision or instruction concerning use of the appliance by a person responsible for their safety;
- persons who have not been thoroughly acquainted with the machine's operation according to this manual;
- persons under the influence of medicaments or other substances, reducing their ability to quickly respond.

Secure the machine so that unattended children cannot reach it. Momentary carelessness when using the machine can result in serious injury.

- Use this manual to make yourself familiar with the machine before putting it into operation.
- Do not use the machine for purposes other than those described in this manual.
- Choose a safe work area.
- Assume the proper working posture at the operating handles.
- Never step on the machine.
- Wear protective goggles or face mask, ear protectors, protective gloves, and safety steel toe cap shoes when working with the machine. Do not wear loose clothes or jewellery, which could be caught by the moving parts of the machine.
- During work, the operator of the machine is responsible for other persons.
- Children and young persons under 18 years are not allowed to operate the machine.
- Always keep children away from the machine work area.
- Never leave the machine when other persons are nearby.

- Do not leave the machine unattended.
- Keep the work area tidy. Mess can result in injury.
- Do not overload the machine. The results of your work will be better if you observe the specified performance data.
- Operate the machine only with properly mounted protective elements and do not make any changes affecting safety at work.
- Do not modify the machine and do not change its parts.
- Do not splash the machine with water (danger of electric shock).
- Do not expose the machine to rain and do not work with it in the rain.
- Store the machine in a dry place out of reach of children.
- Always disconnect the machine from the power supply when:
  - performing repairs
  - performing maintenance and cleaning
  - troubleshooting
  - checking the power supply cable for tangling or damage
  - transporting it
  - leaving the machine unattended (even briefly)
  - carrying out adjustments
- Check the machine for possible damage:
  - Before starting work, always carefully check the protective elements for proper operation.
  - Check all the moving parts for proper operation, free motion and damage. Check them also for correct installation. These parts must comply with the requirements for flawless and safe operation of the machine.
  - Damaged safety elements or other parts must be replaced or repaired by an authorised provider (unless specified otherwise in this manual).
  - Damaged or illegible safety labels on the machine must be replaced



### Beware of moving parts!

- Before starting work, check the hydraulic tubes and hoses.
- Beware of hazards resulting from the specific properties of the split wood (e.g., knots, irregular shape of the log, etc.)

### Electrical Safety

- The power supply cable must comply with IEC 60245 (H 07RN-F) and the minimum wire cross-section (at 400 V 3~): 5 x 1.5 mm<sup>2</sup> for max. cable length up to 10 m.
- Never use a cable longer than 10 m. Longer cables can cause a power failure. The motor will not provide its maximum output and machine performance will be reduced.
- Never use damaged power supply cables.
- When using the machine outside, use only cables approved and properly marked for this purpose.
- Never use a makeshift electrical connection.
- Never bypass or disable the circuit breakers.
- When using a cable reel, unwind the entire length of the cable.
- Connecting plugs and sockets must be made of rubber, flexible PVC or other thermoplastic material with the same mechanical strength, or must be coated with this material.

- The power supply cable plug must be protected from splashing water.
- The cable must be routed so that it will not be broken or crushed, and the plug must not be situated in a wet place.
- Do not use the cable for purposes other than it is intended for. Protect the cable against heat, oil and sharp edges. Do not use the cable to pull out the plug.
- Periodically check the extension cable and replace it immediately if damaged.



Electrical connection and repair of electrical components must be performed by a certified installer or our authorised service centre. Ensure that the local safety regulations and measures are observed.



Repairs of other machine parts must be performed by the manufacturer or an authorised service centre.



Use only original spare parts. Using other spare parts can result in injury or damage to property. In these cases, the manufacturer is relieved of any responsibility.

## Transport Instructions



Before transporting the splitter, always move the splitter wedge to the lowest position. Grab the handle with one hand and tip the wood splitter towards you. In this position, the wood splitter can be easily transported. To prevent oil leakage during transport, firmly tighten the oil tank transport filler cap.

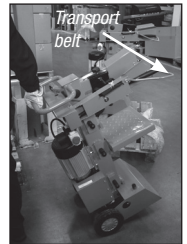

## Machine Location

Ensure that the work area complies with the following conditions:

- anti-slip floor
- flat floor
- free of objects which can cause tripping
- sufficient lighting

Do not operate the machine close to sources of natural gas, petrol vapours or other volatile substances.

## Commissioning

- Make sure the machine is assembled according to the instructions.

Before start-up, check:

- The power cable insulation for damage (damaged cables must not be used).
- The machine for damage (see Safety at Work).
- All screws are firmly tightened.
- The hydraulic system for oil leakage.
- Oil level.
- The transport filler cap must be replaced with its dipstick during operation.

Transport filler cap

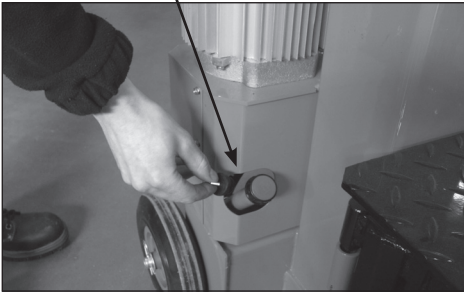

Oil dipstick



**i** If the hydraulic system is not vented, the trapped air will damage the sealing and thus cause permanent damage to the wood splitter.

### **i** Power Supply Connection

- Compare the voltage on the machine's type label with the voltage of the power supply network. Connect the machine only to the correct voltage using a properly installed socket in accordance with the applicable regulations.
- Use only a cable with a sufficient cross-section.
- The machine connection must be performed through an overcurrent circuit breaker with a release current of 30 mA.

**i** **Protection:**  
400 V 3~ > 16 A slow

### **i** Switching On/Off

**!** Before any use of the machine, first always check the switching system functionality (switching it on and off).

**Do not use the machine if the switch cannot be switched on/off. Defective switches must only be repaired or replaced by an authorised service centre.**



**🔑** **Switching On**  
Switch the machine on using the green button.

**🔑** **Switching off**  
Switch the machine off using the red button.

**i** **Protection against unwanted restart after power supply failure (stop switch at zero voltage).**

If the power supply fails, the machine will automatically switch off. It can be restarted by pressing the red button again.

**👉** **Wood splitter 400 V 3~**  
Make sure the motor is running in the correct direction (see the arrow on the motor), otherwise, the oil pump will be damaged.

- ▶ Switch on the motor. The splitting wedge will travel up to the top position.
- ▶ If the splitting wedge already is in the top position: Grab both operating handles and push them down, the splitting wedge will travel down.
- ▶ If the splitting wedge does not move once the motor has been started, switch off the motor and change the direction of its rotation.

To change the direction of rotation, insert and slightly press a screwdriver into the corresponding slot in the socket flange and turn it to the left or right. The correct direction of rotation will thus be set.

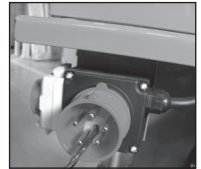

### **i** Hydraulics

- Never start the machine if there is any risk of danger caused by hydraulic oil.
- Make sure the machine and work area is clean and free of oil spills.
- Danger of slipping and fire.
- Regularly check the level of hydraulic oil in the tank (see chapter Maintenance and Care).

**👉** **Tank capacity: approx. 10 l**

## **Work with the Wood Splitter**

- The wood splitter can only be operated by one person.
- The wood splitter can only be operated by persons above 18 years of age who have been thoroughly acquainted with this manual and all the safety instructions.
- Always wear protective goggles, ear protectors, safety shoes, protective gloves and suitable clothes when working with the machine.
- Never split logs containing foreign objects (e.g., metal objects).
- Split logs make the work area dangerous. Danger of tripping, slipping or falling. Keep the work area tidy.
- Never place your hands in areas close to the moving parts of the machine. Keep a safe distance from the log, movable table and splitting wedge.
- Never split logs longer than the max. allowed length of 1300 mm.
- i** Before starting log splitting, always check the column for proper lubrication to ensure its free retraction and extension.

## What can be split?

### Size of split wood (log).

Length: max. 1300 mm

Diameter: min. 120 – max. 400 mm

The log diameter is only recommended as

- Thin wood is difficult to split if it contains several knots or the wood grain is too coarse.
- Thick wood (more than 400 mm) can be split if it is free of knots and has a smooth and straight grain. Do not split wet (fresh) wood. Dry wood, stored for some time, can be split more easily and you will avoid problems with the splitting wedge frequently getting stuck in the wood. Splitting "old" over-dried hard wood using the splitting cross wedge is not recommended as this wood's grain is very difficult to split and the splitting cross wedge's mounting will be overloaded.

## Operating

### Two-hand operation

 The machine must never be operated by two persons.

 Never block the operating handles (clamping jaws).  
1. Switch the machine on using the green button.  
Wait several seconds to let the motor reach operating speed and the hydraulics pressurise.

 For wood splitters equipped with a three-phase motor (400 V 3~) make sure the motor is running in the correct direction, otherwise, the oil pump will be damaged.

 At temperatures below -5 °C, let the machine idle for 15 minutes until the oil reaches its operating temperature.

2. Put a log on the splitter table.



 Split the log only in the direction of the wood grain.

3. Hold the log with the clamping jaws.

4. Simultaneously push both operating handles down.

The splitting wedge will travel down and split the log.

5. Release both operating handles and the splitting wedge will return to its starting position.

 If only one operating handle is released, the splitting wedge will stay in its current position.

## Special instructions for splitting

### • Preparation:

Prepare the logs for splitting and ensure they have the above-specified dimensions and are cut flat (at right angles). Put the log into the wood splitter so that no danger will arise.

### • Splitting Wedge Travel Adjustment

When splitting short logs, you can shorten the splitting wedge travel and thus increase work efficiency.

1. Place the log on the splitter table and pushing both operating handles down lower the splitting wedge until it is approximately 2 cm above the log.

2. Release one of the operating handles to stop the splitter wedge in this position.

3. Switch off the machine and pull the plug out of the socket.

4. Release the other operating handle.

5. Shorten the splitting wedge travel by securing the locking screw on the rod at the required height.



### • Splitter Table Height Adjustment

Upper position of the splitter table for log lengths up to 590 mm

Middle position of the splitter table for log lengths up to 900 mm

Lower position (the base) for log lengths up to 1325 mm.

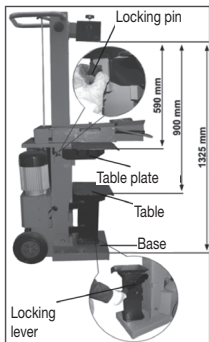

1. Split logs up to 590mm on the table plate. Secure the table using the locking pin (this pin must be fully engaged in the table hole).
2. Split logs up to 900mm on the table. Remove the upper table plate
3. Split logs up to 1325mm on the base. Push the table locking lever down and turn the table to the side.

### • Splitting Cross Wedge Adjustment

1. Loosen the "star" knob screw.
2. Set the splitting cross wedge in the required position. (The "star" knob screw must be positioned above the hole in the splitting wedge.)
3. Tighten the "star" knob screw. Regularly check the "star" knob screw for proper tightness during work with the wood splitter.

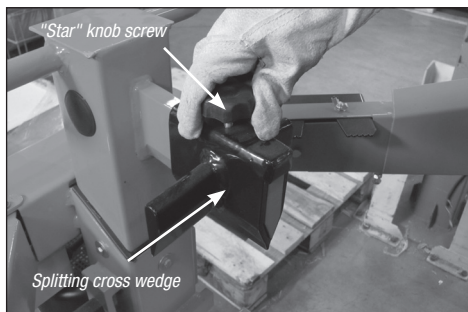

### • Splitting Short Logs:

1. Move the splitter table to the upper position.
  2. Place the log on the wood splitter table.
  3. Hold the log with the clamping jaws.
- i** Split wood logs only in the direction of the wood grain.

### • Splitting Long Logs:

1. Middle position of the splitter table or lower position of the base.
2. Remove the splitting cross wedge. It must not be used for long logs!
3. Place the log on the splitter table or base.

- i** Possible problems when splitting long logs: The log has not been fully split, firmly binds the splitting wedge and is lifted by the wedge when returning to its starting position. If this happens, perform the following steps:
1. Switch off the machine.
  2. Set the table plate or the table to the working position.



3. Switch on the machine and continue log splitting.

- !** Never try to split two logs in one working step.
- !** Never change the log (change its position or exchange it for another log) during the working step.
- i** If it is obvious that the log cannot be split, never try to split it by pushing down the operating handles for a longer time (> 3 sec). This can result in damage to the motor. Reposition the log and try to split it again or remove it from the machine and put it aside.

### How to release a log stuck in the machine?

There is a risk of sticking when splitting knotted wood.

1. Switch off the machine and pull the plug out of the socket.
2. Never try to release stuck logs by hand.
3. Carefully release the stuck log, moving it back and forth using a crowbar, making sure that the splitter cylinder is not damaged.

- !** Never use a hammer to release a stuck log.
- !** Never use a saw to release a stuck log.
- !** Never ask other persons to help you.

### • Finishing Work

- ▶ Move the splitting wedge to the lower position (the column is retracted).
- ▶ Release the operating handle.
- ▶ Switch off the machine and then pull the plug out of the socket.
- ▶ Perform the steps shown in the chapter Maintenance and Care.

## Maintenance and Care

**Before starting any of these steps, always disconnect the machine from the power supply (pull the cable plug out of the socket).**

 Always wear protective gloves when performing these steps.

 Observe the following steps, to maintain proper functionality of the machine.

- Once work has finished, thoroughly clean the machine.
- Remove any resin residuals.
- Regularly lubricate the splitter column with eco-friendly grease or oil spray.
- Check the oil level and change the oil, if necessary.
- Regularly check the connections of the hydraulic hoses for leakage and tightness.

### Sharpening the Splitting Wedge

After some time of machine operation, when the splitting efficiency has reduced or the cutting edge has become slightly distorted, sharpen the splitting wedge using a suitable fine file (remove burrs).

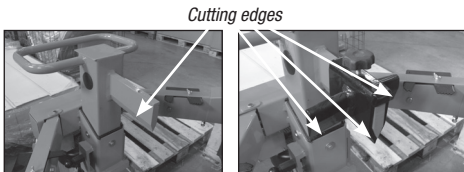

### How to check the oil level?

1. The splitter column must be retracted.
2. Unscrew the filler cap and check the oil level using the dipstick.
3. Clean the dipstick and sealing.
4. Insert the clean dipstick into the hole as far as it goes.
5. Remove the dipstick and check the oil level.

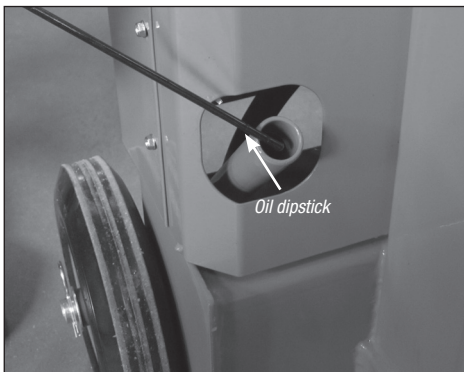

 If the oil level is between the marks, there is enough oil in the machine.

 If the oil level is below the lower mark, it must be topped up. Use a clean funnel.

6. Check the sealing. It must not be damaged. If damaged, replace it.

7. Once the oil level has been checked, put the cap back and tighten it.

### When to change the oil?

**The first oil change must be performed after 50 working hours, then after every 500 working hours.**

**Oil Change: Two persons are needed.**

1. The splitter column must be retracted.
2. Move the splitter table to the upper position.
3. Place a suitable container (minimum capacity: 10l) under the machine.
4. Unscrew the drain plug and let the oil run out.
5. Re-fit the sealing and screw in the drain plug.
6. Using a clean funnel pour in new hydraulic oil (approx. 9.5 l)
7. Clean the dipstick and sealing.
8. Check it for leakage. If the seal is damaged, replace it.
9. Insert the clean dipstick into the hole.

**Used oil must be disposed of in accordance with the applicable laws (at a collection point). Disposing of oil in the ground or with other waste is prohibited.**

### Hydraulic oil

The following oil is recommended for the machine:

- ▶ Mogul HM22, ISO VG 22, or an equivalent oil featuring comparable parameters.

**Do not use other oils. Use of other oils will negatively affect operation of the hydraulic system.**

## Storage Conditions

Store the wood splitter in a dry area on a level floor. The machine must be stored out of reach of unauthorised persons, especially children.

## Guarantee

Please read and follow the attached guarantee certificate and guarantee conditions.

## Technical data

<b>Type</b>	Powerlog 12t	<b>Hydraulic oil (max.)</b>	10 litres
<b>Splitting wedge force</b>	120 kN (12t) $\pm 10\%$	<b>Hydraulic pressure</b>	26.4 MPa (264 bar)
<b>Max. log length</b>	1300 mm	<b>Motor output</b>	P1 4.0 kW (S6 40%)
<b>Log diameter</b>	min. 120 mm – max. 450 mm	<b>Power supply connection</b>	400 V 3~ 50 Hz, 16 A slow
<b>Splitting wedge travel</b>	$\approx 525$ mm	<b>Dimensions</b>	Depth 580 mm x Width 530 mm x Height 1530 mm
<b>Downward travel speed</b>	approx. 0.04 m/sec	<b>Weight</b>	approx. 178 kg
<b>Upward travel speed</b>	approx. 0.17 m/sec		

## Troubleshooting

Failure	Possible cause	Remedy
The log cannot be split (poor performance)	▶ Incorrectly positioned log	▶ Turn and reposition the log in the machine.
	▶ The log size exceeds the allowed dimensions	▶ Use a log of recommended dimensions.
	▶ The splitting wedge does not split	▶ Sharpen the splitting wedge and check the cutting edge for wear or notches.
	▶ Low oil pressure	▶ Check the oil level. If the problem persists, contact an authorised service centre.
	▶ The releasing rod linkage is bent (the hydraulic control lever is not fully depressed)	▶ Have the rod linkage repaired and adjusted by the manufacturer or an authorised service centre.
	▶ A cable longer than 10 meters or a cable with small cross-section wire is used	▶ Use the correct cable according to the specification.
Irregular movement or strong vibrations of the splitter column when it is moving down	▶ Air in the system	▶ Check the oil level.
	▶ The splitter column is not properly lubricated.	▶ Lubricate the splitter column with grease or oil spray. If the problem persists, contact an authorised service centre.
The splitter column cannot be retracted	▶ failure in the hydraulic system	▶ Contact an authorised service centre.
The motor is running but the splitter column does not move	▶ The motor is running in the wrong direction	▶ Check the three-phase motor for the correct direction of rotation. Change the direction of motor rotation.
The motor is not running	▶ Power supply failure	▶ Check the protection.
	▶ The three-phase motor is running with 2 phases.	▶ Have the fuse and power supply checked by an electrician.
	▶ Defective power supply cable	▶ Replace the power supply cable.
	▶ Defective motor	▶ Contact an authorised service centre.



# EU - Konformitätserklärung

*gemäß der EU-Richtlinie 2006/42/EG*

Hiermit erklären wir,

**Mountfield a.s.**  
**Mirošovická 697**  
**251 64 Mnichovice**

**Das die Konzeption u. Konstruktion nachfolgend bezeichneten Geräten, in Ausführungen mit denen wir sie in Umlauf bringen, allen zugehörigen grundlegenden der Sicherheits- u. Gesundheitsanforderungen der EG-Richtlinie entsprechen.**

**Bei einer nicht mit uns abgestimmten Änderung des Gerätes, verliert diese Erklärung ihre Gültigkeit.**

**Bezeichnung des Gerätes:** Powerlog 12t

**Seriennummer:** - 1700001-2000000

**Einschlägige EG-Richtlinien:**

- 2006/42/ES
- 2014/30/EU
- 2011/65/EU

**Angewandte Harmonisierte Normen:**

- EN 609-1/A2: 2009
- ZEK 01.4-08
- EN 60204-1:2006/A1:2009
- EN 55014-1:2006
- EN 55014-2:1997+A1+A2
- EN 61000-3-2:2014
- EN 61000-3-3:2013

**Aufbewahrung von technischen Unterlagen:** Mountfield a.s., Technisches Büro, Všechnomy 56, CZ-251 63 Strančice

**Datum/Herstellerunterschrift**

10. 07. 2017

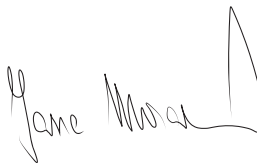

**Angaben zum Unterzeichner:**

**Jana Moravová**  
Generaldirektor  
Mountfield a.s.



**Die Maschine darf ohne vorheriges sorgfältiges Lesen und Verstehen dieser Bedienungsanleitung und Beachten aller aufgeführten Hinweise und ohne richtige Gerätemontage nicht bedient werden.**

Behalten Sie die Bedienungsanleitung für weiteren Gebrauch.

## Inhalt

Beschreibung des Gerätes	3
Montage	4
EG - Konformitätserklärung	24
Lieferungsinhalt	25
Piktogramme auf der Maschine	25
Symbol der Wiederverwendung	26
Graphische Symbole	26
Bestimmungsgemäße Benutzung des Gerätes	26
Restrisiko	26
Transporthinweise	28
Aufstellungsort der Maschine	28
Inbetriebnahme	28
Arbeit mit der Holzspalt-Maschine	29
Wartung und Instandhaltung der Maschine	31
Garantie	32
Technische Daten	32
Mögliche Störungen	33

## Lieferumfang



**Überprüfen Sie nach dem Auspacken der Lieferung vor allem:**

- ▶ Vollständigkeit der Lieferung
  - ▶ event. Transportschäden
- Falls Sie Schaden feststellen, informieren Sie unverzüglich den Verkäufer o. direkt den Hersteller. Auf spätere Reklamationen werden nicht anerkannt.
- 1 vormontierte Spalteinheit
  - 1 Tischplatte
  - 2 Räder
  - 1 Radachse
  - 1 Betätigungsarm, rechter
  - 1 Betätigungsarm, linker
  - 1 Bedienungsanleitung
  - Beutel mit Zubehör

## Piktogramme auf der Maschine



Bevor Sie das Gerät in Betrieb nehmen lesen Sie bitte diese Bedienungsanleitung sorgfältig durch. Streng alle Anweisungen befolgen



**ACHTUNG!**

Bevor Sie mit Reparatur, Wartung oder Pflege anfangen immer zuerst Motor abschalten und das Gerät durch Ausziehen des Steckers vom Netz trennen.



Warnung vor Schneiden o. Zerquetschungen. Nie an gefährliche Komponente anfassen, wenn der Spaltkeil in Bewegung ist.



Nie verklemmte Holzklotze mit Händen lösen.



Gerät ist als Einmanbedienung komponiert. Im Arbeitsbereich sollen sich keine weitere Personen, Haus- o. Nutztiere sich bewegen (verweilen). Min. Entfernung ist 5 m.



Gehörschutz tragen.



Bei Arbeit Schutzschild tragen. Augenschutz vor Splitter u. Spreißel..



Schutzhandschuhe tragen.



Bei Arbeit Sicherheitsschuhe benutzen. Verhütung vor abfallendem Holzklotzen.



Halten Sie Ihren Arbeitsbereich in Ordnung! Unordnung am Arbeitsbereich kann zu Unfällen führen.



Öl ist ein Brennstoff und kann explodieren. Rauchen und offenes Feuer sind verboten.



Altöl entsorgen Sie gemäß Gesetz (Sammelstelle). Es ist verboten Altöl auf / in Boden gießen oder mit Müll vermischen.



Es ist verboten aufmontierte Sicherheitskomponente abmontieren oder ändern. .



Mit voller Aufmerksamkeit achten Sie immer auf die Bewegungen des Spaltkeil.

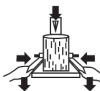

Während Spaltvorgang den Klotz immer mit Spannbacken halten.

## Symbole / Verpackung



Die Elektrogeräte gehören nicht in den Haushaltsabfall. Geräte, Zubehör und Packungsmaterialien übergeben Sie zur ökologischen Entsorgung. Laut der europäischen Richtlinie 2002/96/EG über ältere Elektro- und Elektronikgeräten sind gebrauchte Elektrogeräte getrennt zu sammeln und zur ökologischen Entsorgung zu abzuliefern

### Recycling-Alternative zur Rücksendeaufforderung:

Der Eigentümer des Elektrogerätes ist alternativ anstelle Rücksendung zur Mitwirkung bei der sachgerechten Verwertung im Falle der Eigentumsaufgabe verpflichtet. Das Altgerät kann hierfür auch einer Rücknahmestelle überlassen werden, die eine Beseitigung im Sinne des nationalen Kreislaufwirtschafts und Abfallgesetzes durchführt.

Nicht betroffen sind den Altgeräten beigelegte Zubehörteile und Hilfsmittel ohne Elektrobestandteile.

## Grafische Symbole in der Bedienungsanleitung



Vorsicht - drohende Gefahr oder gefährliche Situation. Bei Nichtbeachten von diesen Hinweisen kann es zu Verletzungen oder Sachschaden kommen.



Wichtige Informationen über das Umgehen mit der Maschine. Bei Nichtbeachten von diesen Hinweisen kann es zu Störungen oder Sachschaden an der Maschine kommen.



Benutzerhinweise: Diese Informationen helfen Ihnen alle Funktionen der Maschine optimal zu nutzen.



Montage, Bedienung und Wartung. Hier wird genau erklärt, was zu tun ist.

## Bestimmung der Verwendung der Maschine

- Die Holzspaltmaschine ist ausschließlich und nur für diese Tätigkeit bestimmt.
- Mit der Holzspaltmaschine kann man nur solche Holzblöcke spalten, die gerade (senkrecht) geschnitten wurden.
- Fremde Körper (Nagel, Draht, beton, usw.) ist es nötig von dem Spaltholz unbedingt zu beseitigen.
- Jede andere Verwendung der Maschine wird als nicht entsprechend dem Zweck der Verwendung qualifiziert und bei ev. entstandenen Schaden verzichtet Hersteller auf sämtliche Verantwortung. Sämtliche Risiken trägt die Bedienung der Maschine.
- In diesem Kapitel gehört auch Einhaltung von allen vom Hersteller vorgeschriebenen Hinweisen betreffend der Wartung, Instandhaltung und ev. Reparaturen oder Sauber machen der Maschine. Ebenfalls Einhaltung von allen Sicherheitshinweisen.

- Jede andere Verwendung der Maschine wird als nicht entsprechend dem Zweck der Verwendung qualifiziert und bei ev. entstandenen Schaden oder sich ergebenden Risiken gehen auf Kosten des Benutzers.
- Eigenmächtige Bearbeitungen oder Änderungen auf der Maschine schließen die Garantie des Herstellers für jegliche somit verursachte Schäden aller Art aus.
- Die Bedienung der Brennholzspaltmaschine und Einrichten und Wartung der Maschine dürfen nur solche Personen vornehmen, die mit diesen Tätigkeiten und über mögliche Risiken bekannt gemacht wurden. Ggf. Reparaturen der Holzspaltmaschine darf neben dem Hersteller nur der autorisierte Service-Dienst vornehmen.

## Restrisiko



Auch trotz richtiger Verwendung und bei Einhaltung von allen vorgeschriebenen Sicherheitsvorschriften ist es nötig hinsichtlich der Maschinenkonstruktion und deren Verwendungsart mit bestimmten, sgn. Restrisiken zu rechnen. Diese Restrisiken kann man nur dann minimalisieren, wenn die Sicherheitshinweise, Bedienungsanleitung und Verwendung der Maschine sorgfältig gelesen, verstanden und beachtet werden.

Bei der eigenen Arbeit mindern die Rücksicht und Vorsicht Entstehen von Verletzungsrisiken oder anderen Sachschäden.

- Ignorieren oder versehen von Sicherheitshinweisen und -Maßnahmen können zur Folge Verletzung der Bedienung oder anderer Personen oder Sachschaden haben.
- Bei Unaufmerksamkeit, Nichteinhalten der Sicherheitsvorschriften und bei nicht fachlicher Verwendung kann der Spaltkeil in Bewegung Verletzungen der Hände oder Finger verursachen.
- Gefährdung durch Elektrostrom - bei Verwendung von nicht geeigneten Kabeln oder nicht geeignetem Elektroanschluss zum Versorgungsnetz.
- Berühren der unter Strom stehender Teile bei enthaltene Maschinenelektroteile.

Weiter können bestimmte versteckte Risiken auftauchen, auch trotz allen hier aufgeführten Sicherheitshinweisen

## Arbeitssicherheit



**Vor der Inbetriebnahme lesen Sie und beachten Sie alle hier aufgeführten Hinweise, sowie alle in ihrem Land gültige Vorschriften für Betrieb von ähnlichen Maschinen. Nur so können Sie sich und andere vor möglichen Verletzungen schützen.**



Sämtliche Sicherheitshinweise übergeben Sie an alle Personen, die mit der Maschine arbeiten.



Behalten Sie die Bedienungsanleitung mit Sicherheitshinweisen.

- Seien Sie vorsichtig. Geben Sie Acht darauf, was Sie tun. Gehen Sie die Arbeit verantwortungsvoll heran.
- Die Maschine ist nicht zum Folgenden bestimmt:
  - Verwendung durch Personen (inkl. Kinder) mit beschränkten körperlichen, sinnlichen oder mentalen Fähigkeiten, falls Aufsicht und Belehrung durch verantwortliche Person gesichert wurde.
  - Verwendung durch Personen, die nicht mit der

Bedienung der Maschine im Umfang dieser Bedienungsanleitung bekannt gemacht wurden.

- Verwendung durch Personen stehender unter Medikamenten, Rauschmitteln u.ä., die die Fähigkeit von schneller Reaktion beeinträchtigen (senken).
- Sichern Sie die Maschine so, dass Kinder an diese ohne Aufsicht nicht gelangen können.
- Augenblickliche Aufmerksamkeit bei der Verwendung der Maschine kann ernste Verletzung als Folge haben.
- Vor der Inbetriebnahme der Maschine machen Sie sich mit dieser mittels der Bedienungsanleitung bekannt.
- Verwenden Sie die Maschine zu anderen Zwecken als hier beschrieben steht.
- Benutzen Sie sicheren Arbeitsort.
- Nehmen Sie Arbeitsposition ein, die sich im Bereich der Betätigungshebel befindet.
- Steigen Sie nie auf die Maschine.
- Tragen Sie bei der Arbeit Schutzbrille oder -Schild, Gehörschutzmittel, Arbeitshandschuhe, Arbeitsschuhe mit Stahlspitze. Tragen Sie Arbeitskleidung ohne lose Teile und arbeiten Sie ohne Schmuck, der von den beweglichen Teilen der Maschine aufgefangen werden könnte.
- Der Bediener ist bei der Arbeit verantwortlich gegenüber den weiteren Personen.
- Kinder und Jugendliche unter 18 Jahre dürfen die Maschine nicht bedienen.
- Lassen Sie Kinder nicht in den Arbeitsbereich der Maschine treten.
- Schalten Sie die Maschine nie ein, falls sich in seiner Nähe eine weitere Person befindet.
- Lassen Sie die Maschine nicht ohne Aufsicht.
- Halten Sie Ordnung auf der Arbeitsstelle. Die Unordnung kann Ursache von Verletzung werden.
- Überlasten Sie die Maschine nicht.
- Die besten Arbeitsergebnisse erzielen Sie im Rahmen der gegebenen Leistungswerte.
- Betreiben Sie die Maschine nur mit ordentlich aufgebrachten, montierten Schutzmitteln und ändern Sie auf der Maschine nichts, was die Arbeitssicherheit betrachten könnte.
- Bearbeiten oder ändern Sie die Maschine oder deren Teile nicht.
- Bespritzen Sie die Maschine nicht mit Wasser (Verletzungsgefahr durch Strom).
- Lassen Sie die Maschine nicht auf Regen und arbeiten Sie nicht draußen beim Regen auf der Maschine.
- Lagern Sie die Maschine auf einem trockenen Ort außerhalb der Reichweite von Kindern.



Schalten Sie die Maschine aus und trennen vom Versorgungsnetz ab - bei der/den/dem

- Reparaturen
- Wartung und sauber machen
- Beseitigung von Störungen
- Kontrolle der Anschlussleitung, ob diese nicht geknickt oder beschädigt ist
- Transport
- Verlassen der Maschine (auch kurzzeitiges)
- Einstellarbeiten

Überprüfen Sie die Maschine auf ggf. Beschädigungen:  
- Vor jedem Arbeitsanfang müssen Schutzmittel hinsichtlich ihrer Funktionsfähigkeit überprüft werden,  
- Überprüfen Sie, ob alle beweglichen Teile funktionsfähig sind, nirgendwo klemmen oder nicht beschädigt sind.

Überprüfen Sie deren richtige Montage. Diese Teile müssen die Bedingungen des einwandfreien Betriebs und damit auch sicheren Betrieb der Maschine erfüllen.

- Beschädigte Sicherheitselemente oder andere Teile müssen von einer Fachfirma repariert oder ausgetauscht werden (falls es in der Bedienungsanleitung nicht anders steht).
- Beschädigte oder nicht lesbare Sicherheitsschilder auf der Maschine sind auszutauschen.



### Warnung vor bewegter Maschinenteile!

- Vor dem Beginn der Arbeiten müssen die Hydraulikrohrleitungen und die Schläuche kontrolliert werden
- Risiken, die sich aufgrund des spezifischen Charakter von gespaltenem Holz ergeben (z.B. Astlöcher, Stämme mit unregelmäßiger Form usw.)



### Elektrische Sicherheit

- Anschlussleitung laut IEC 60245 (H 07 RN-F) mit Querdurchschnitt mindestens (bei 400 V 3~): 5 x 1,5 mm<sup>2</sup> bei der Leitungslänge max. bis 10 m.
- Verwenden Sie nie Leitung länger als 10 m. Längere Leitungen können Stromausfall verursachen. Motor erreicht seine Maximalleistung nicht, die Funktion der Maschine wird beschränkt.
- Beim Verwenden von Leitungstrommel wickeln Sie die völlige Leitungslänge ab.
- Die Steckern und Steckdosen an den Anschlussleitungen müssen aus Gummi, Weichplast (Weich-PVC) oder einem anderen thermoplastischen Material mit der gleichen mechanischen Festigkeit sein oder mit solchem Material beschichtet werden.
- Der Stecker der Anschlussleitung muss vor Spritzwasser geschützt werden.
- Bei der Leitungsführung muss man beachten, dass die Leitung nicht geknickt, gequetscht wird und die Steckdose nicht in Nässe liegt.
- Verwenden Sie Leitungen zu solchen Zwecken, zu denen diese nicht bestimmt sind.
- Schützen Sie die Leitungen vor Hitze, Öl und scharfen Kanten. Beim Abtrennen des Steckers von der Steckdose ziehen Sie nicht an der Leitung.
- Überprüfen Sie regelmäßig die Verlängerungsleitungen und tauschen Sie diese bei Beschädigung sofort aus.
- Verwenden Sie nicht fehlerhafte/beschädigte Anschlussleitungen.
- Draußen verwenden Sie nur dazu bestimmte und entsprechend bezeichnete Verlängerungsleitungen.
- Keine provisorischen Elektroanschlüsse einsetzen.
- Sicherungsschalter dürfen nie überbrückt oder außer Betrieb gestellt werden.
- Elektroanschluss resp. Reparatur von Elektroteilen muss einer Elektrofachfirma oder unserem autorisierten Service-Zentrum anvertraut werden. Beachten Sie Erfüllen und Einhalten von allen örtlichen Sicherheitsvorschriften und -Maßnahmen.
- Reparaturen von übrigen Maschinenteilen nimmt entweder der Hersteller oder von ihm beauftragte Firma vor.
- Verwenden Sie Originalersatzteile. Verwendung von anderen Ersatzteilen kann Verletzungen oder Sachschaden verursachen. In diesen Fällen verzichtet der Hersteller auf jegliche Verantwortung.

## Transporthinweise

Fahren Sie vor jedem Transport den Spaltkeil völlig nach unten. Für den Transport halten Sie die Holzspaltmaschine mit einer Hand an dem Haltegriff und kippen Sie diese leicht zu sich. In dieser Position kann man die Holzspaltmaschine mühelos transportieren.

Um Ölleckage beim Transport vorzubeugen (zu verhindern), ziehen Sie den Stopfen des Ölbehälters fest an.



## Aufstellort der Maschine

Beachten Sie, dass die Arbeitsstelle folgende Bedingungen erfüllt:

- gleitschutzfeste Bodenfläche
- gerade Bodenfläche
- eliminiertes Stolpergefahr
- genügend Licht

Betreiben Sie die Maschine nicht in der Nähe von Erdgas, Kraftstoffdämpfen oder anderen flüchtigen Stoffen, die leichtentzündlich sind.

## Inbetriebnahme

- Versichern Sie sich, dass die Maschine laut den Hinweisen völlig montiert ist.
- Vor der Inbetriebnahme überprüfen Sie:
  - Anschlussleitung hinsichtlich Isolationsbeschädigung oder Steckermangeln (solche Leitungen kann man nicht verwenden).
  - Maschine hinsichtlich möglicher Beschädigung (siehe Arbeitssicherheit)
  - ob alle Schrauben richtig angezogen sind.
  - Hydraulik hinsichtlich möglicher Ölleckage
  - Ölstand
- Transportverschluss muss vor Inbetriebnahme durch Ölpeilstab ersetzt werden.

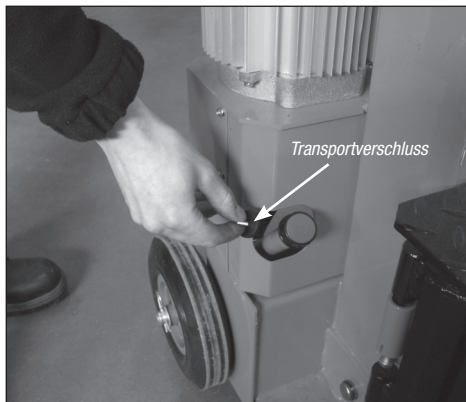

- ❗ Falls die Hydraulikmaschine nicht entlüftet wird, beschädigt die eingeschlossene Luft die Dichtungen und verursacht dauerhafte Beschädigung der Brennholzspaltmaschine.

### ❗ Versorgungsnetzanschluss

- Vergleichen Sie die auf den Typenschild der Maschine aufgeführte Spannung mit der Spannung in ihrem Versorgungsnetz. Schließen Sie die Maschine an die entsprechende Spannung in der vorschriftsentsprechender Steckdose an.
- Verwenden Sie Leitung mit genügendem Querschnitt.
- Den Anschluss der Maschine nehmen Sie durch den Fehlerstromschutzschalter mit Ansprechstrom max. 30 mA.

- ❗ **Sicherung:** 400 V → 16 A langsam

### ❗ Ein / Ausschalten

- ⚠ Vor jedem Gebrauch der Maschine überprüfen Sie zuerst deren Ausschaltssystemfunktion (mittels Ein- und Ausschalten).

**Arbeiten Sie mit keinem Gerät, den man nicht mit Schalter ein- und ausschalten kann. Beschädigte Schalter müssen im Service repariert oder ausgetauscht werden.**



#### 🔑 Einschalten

Die Maschine wird mittels Drücken der grünen Taste eingeschaltet.

#### 🔑 Ausschalten

Die Maschine wird mittels Drücken der roten Taste ausgeschaltet.

### ❗ Sicherung gegen Wiedereinschalten bei Stromausfall (Schalter bei Nullspannung).

Bei Stromausfall schaltet sich Maschine automatisch aus. Neueinschaltung wird wieder mittels Drücken der grünen Taste vorgenommen.

### Brennholzspaltmaschine 400V 3~

Beachten Sie die Motordrehrichtung (siehe Pfeil auf dem Motor), denn falls sich der Motor in falsche Richtung dreht, wird dadurch die Ölpumpe beschädigt.

- Schalten Sie den Motor ein, der Spaltkeil fährt automatisch in seine Höchstposition.



- Falls sich der Spaltkeil bereits auf seiner Höchstposition befindet, greifen Sie beide Betätigungshebel und drücken Sie nach unten. Der Spaltkeil fährt nach unten.
- Falls sich der Spaltkeil nach Motoranlauf nicht bewegt, dann schalten Sie den Motor aus und ändern seine Drehrichtung.

### **i** Hydraulik

- Schalten Sie die Maschine nie ein, falls es Gefahr durch Hydraulikflüssigkeit gibt.
- Versichern Sie sich, dass die Maschine und das Arbeitsort sauber ohne Ölflecken ist.
- Rutsch- und Brennengefahr.
- Überprüfen Sie regelmäßig die Hydraulikflüssigkeitsmenge im Behälter (siehe Kapitel Wartung und Instandhaltung der Maschine).

**☞ Behälterinhalt: ca. 10 l**

## Arbeit mit der Brennholzspaltmaschine

- Die Holzspaltmaschine bedient nur 1 Person!
- Die Holzspaltmaschine dürfen Personen älter als 18 Jahre bedienen, die völlig mit der Bedienungsanleitung und allen Sicherheitshinweisen bekannt gemacht wurden.
- Bei der Arbeit tragen Sie immer Schutzbrille, Gehörschutzmittel, Arbeitsschuhe, Handschuhe und ordentliche Arbeitskleidung.
- Spalten Sie nie Holzblöcke beinhaltende fremde Körper (Metall).
- Die gespaltenen Holzblöcke stelle gefährlichen Arbeitsbereich dar. Es gibt Gefahr durch Stolpern, Rutschen oder Fallen. Halten Sie die Arbeitsstelle immer in Ordnung.
- Bei eingeschalteter Maschine nähern Sie ihre Hände nie zu den beweglichen Maschinenteilen an. Halten Sie sicheren Abstand von dem Holzblock, Schieber und Spaltkeil ein.
- Spalten Sie Holzblöcke mit max. Länge von 1300 mm.
- **i** Überprüfen Sie vor dem Spalten, ob die Spaltsäule genügend geschmiert ist, damit diese problemlos hoch und runter fahren kann.

### **☞ Was kann ich spalten?**

#### **Größe des Spaltholzblocks (Klotz).**

Länge: max. 1300 mm

Durchschnitt: min. 120 – max. 400 mm

Der Durchschnitt des Spaltblocks wird empfohlen, denn:  
 - schmales Holz ist schwer zu spalten - falls es mehr Astknoten hat oder Holzfaser zu stark sind.

- stärkere Holzblöcke (mehr als 400 mm) kann man spalten - falls es ohne Astknoten ist und die Holzfaser glatt sind und gerade führen.

- Spalten Sie nicht grünes Holzblöcke (frisches Holz).  
 Trockenes gelagertes Holz kann man leichter spalten und man hat weniger Probleme mit „einfressen“ oder haken wie beim Frischholz. Beim Spalten von Hartholz mit einem Kreuzkeil wird nicht empfohlen bereits altes, ausgetrocknetes Holz zu spalten, da die Faser sehr schwer zu spalten sind und die Befestigung dieses Keiles stark beansprucht wird.

### **☞ Bedienung**

#### **Arbeit mit beiden Händen**

**⚠** Bedienen Sie die Holzspaltmaschine nie in zwei Personen.

**⚠** Blockieren Sie nie die Betätigungsarme /-Griffe (Spannbacken)

1. Die Maschine wird mittels grüner Drucktaste eingeschaltet. Warten Sie einige Sekunden ab, bis der Motor seinen Umdrehungswert erreicht und bis die Hydraulik ihren entsprechenden Druck erreicht.

**i** Bei Temperaturen weniger als  $-5^{\circ}\text{C}$  lassen Sie die Holzspaltmaschine mindestens 15 min. leer laufen, damit sich Öl erwärmen kann.

2. Legen Sie den Holzblock auf die Tisch der Spaltmaschine.

**i** Das zu spaltende Material bearbeiten Sie ausschließlich in Richtung der Holzfaser.

3. Halten Sie den Holzblock mit den Spannbacken.

4. Drücken Sie beide Haltegriffe gleichzeitig nach unten. Der Spaltkeil fährt nach unten und spaltet den Holzblock.

5. Lassen Sie beide Haltegriffe los, der Spaltkeil fährt wieder nach oben in seine Ausgangsposition.



**i** Falls Sie nur einen Haltegriff loslassen, bleibt der Spaltkeil stehen.

#### **☞ Sonderhinweise fürs Spalten**

#### **• Vorbereitung**

Vorbereiten Sie Holzblöcke, die den aufgeführten Ab-

messungen entsprechen und beachten Sie, dass diese gerade (senkrecht) gesägt sind. Den Holzblock stellen Sie in die Spaltmaschine so auf, dass für Sie keine Gefahr entsteht.

**• Hubhöhe verstellen**

Bei kürzeren Holzblöcken können Sie die Arbeitsleistung mittels Einstellung von kleinerer Hubhöhe (kürzere Fahrbahn) des Spaltkeils.

1. Stellen Sie den Holzblock auf den Spalttisch auf und fahren Sie mit dem Spaltblock durch Drücken von beiden Haltegriffen nach unten zirka bis 2 cm über den Holzblock.
2. Lassen Sie nur einen Haltegriff los, damit der Spaltkeil in dieser Position stehen bleibt.
3. Schalten Sie die Maschine aus und ziehen den Stecker aus der Steckdose aus.
4. Lassen Sie den zweiten Haltegriff los.
5. Verkürzen Sie die Rückfahrbahn auf der Stange mittels Einstellen der Sicherungsschraube in der entsprechenden Höhe.

**• Tischhöhe einstellen**

Obere Position der Tischplatte für Holzblöcke bis 590 mm

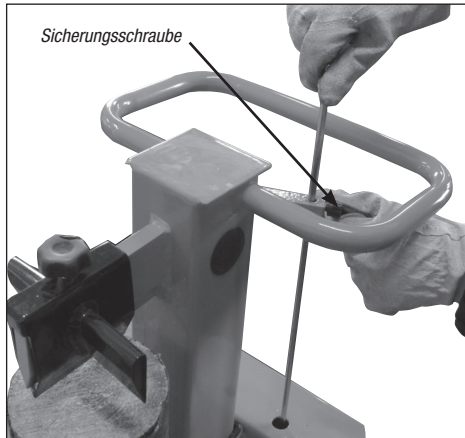

Mittlere Position der Tischplatte für Holzblöcke bis 900 mm

Untere Position der Tischplatte für Holzblöcke bis 1325 mm

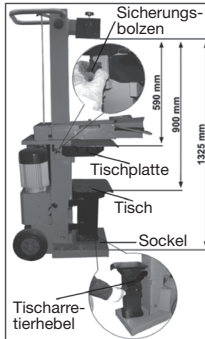

1. Holzblöcke bis 590 mm spalten Sie auf der Tischplatte. Sichern Sie den Arbeitstisch mittels des Sicherungsbolzens (Dieser Bolzen muss völlig in den Loch in dem Arbeitstisch einrasten.).
2. Holzblöcke bis 900 mm spalten Sie auf der Tisch. Ziehen Sie die obere Tischplatte heraus.
3. Holzblöcke bis 1325 mm spalten Sie auf dem Sockel. Drücken Sie den Tischarretierhebel nach unten und drehen Sie den Tisch zur Seite.

**• Einrichten des Spaltkreuzes**

1. Lösen Sie die „Stern“-Schraube auf.
2. Stellen Sie den Spaltkreuz in die entsprechende Position ein. (Die Sternschraube finden Sie über dem Bohrloch im Spaltkeil.)
3. Ziehen Sie die Schraube wieder fest an. Kontrollieren Sie während des Spaltens ständig, ob die Schrauben ordentlich festgezogen sind.

**• Spalten von kurzen Holzblöcken:**

1. Obere Position der Tischplatte.
2. Stellen Sie den Spaltblock auf die Tischplatte der Spaltmaschine.
3. Halten Sie den Holzblock mit den Spannbacken

**i** Das zu spaltende Material bearbeiten Sie ausschließlich in Richtung der Holzfasern.

**• Spalten von langen Holzblöcken:**

1. Mittlere Position von dem Arbeitstisch oder untere Position des Sockels.
2. Entnehmen Sie den Spaltkreuz. Für lange Holzblöcke kann man diesen nicht verwenden!
3. Stellen Sie den Holzblock auf den Tisch oder Sockel der Spaltmaschine.



**i** Mögliche Probleme beim Spalten von langen Holzblöcken: Das zu spaltende Holz ist nicht ganz gespalten, hält fest den Spaltkeil und beim Rückhub wird auch der Holzblock hochgehoben. In diesem Fall schreiten Sie folgend vor:

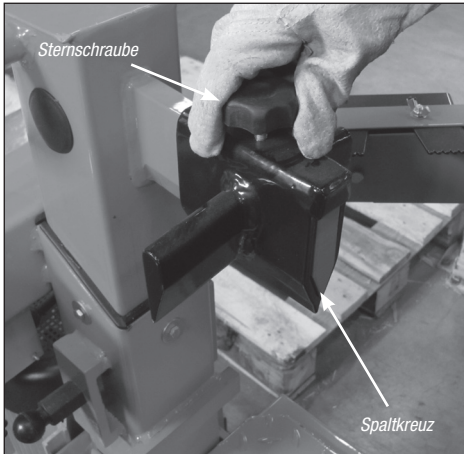

#### • Am Ende der Arbeit

- ▶ Fahren Sie mit dem Spaltkeil in die untere Position (in dem eingerückten Stand).
- ▶ Lassen Sie den Haltehandgriff los.
- ▶ Maschine ausschalten, von Netz trennen.
- ▶ Führen Sie Schritte aus dem Kapitel **Wartung und Instandhaltung** durch.

## Wartung und Instandhaltung der Maschine

**Vor diesen Arbeitsvorgängen trennen Sie die Maschine von Netz ab (ziehen Sie den Stecker aus der Steckdose heraus).**

 Tragen Sie bei diesen Arbeiten immer **Schutzhandschuhe**

 Beachten Sie folgende Arbeitsvorgänge, damit die Funktionsfähigkeit der Maschine erhalten bleibt.

- Machen Sie die Maschine ordentlich sauber nach dem Beenden der Arbeit.
- Beseitigen Sie alle Harzreste.
- Schmieren Sie die Spaltsäule regelmäßig mit Fett oder Öko-Öl im Zerstäuber.
- Überprüfen Sie die aktuelle Ölmenge, ggf. wechseln Sie den Öl.
- Überprüfen Sie regelmäßig Hydraulikschläuche und -Verbindungen auf Leckage und Festigkeit.

1. Schalten Sie die Maschine aus.

2. Je nach der Länge des Holzblocks stellen Sie die Tischplatte oder den Tisch in die Arbeitsposition ein.

3. Schalten Sie die Maschine ein und setzen das Spalten fort.

 Versuchen Sie nie zwei Holzblöcke in einem Arbeitsschritt zu spalten

 Nie den Holzklötz innerhalb des Arbeitsschrittes austauschen (nicht seine Lage verändern oder durch anderen ersetzen).

 Versuchen Sie den Holzblock, den man offensichtlich nicht spalten kann, zum Spalten so, zu zwingen, dass Sie während des Spaltvorgangs länger (> 3 s) auf die Haltegriffe drücken. Dies kann zu Motorschaden führen. Stellen Sie den Holzblock wieder auf den Tisch und wiederholen Sie den Spaltvorgang oder legen Sie den Holzblock zur Seite.

### Wie ist der „eingefressene“ Holzblock in der Maschine zu lösen?

Es gibt die Gefahr, dass sich Holz mit vielen Astknoten in der Spaltmaschine „einfrißt“.

1. Schalten Sie die Maschine aus und ziehen den Stecker aus der Steckdose aus.
2. Versuchen Sie nie die festgehakten oder eingefressenen Holzblöcke mit ihren Händen zu lockern.
3. Den verklemmten Holzblock lösen Sie bedachtsam mittels einer Holzhebestange und Schwenkbewegung. Gehen Sie vorsichtig vor, damit der Spaltzylinder nicht beschädigt wird.

 Lösen Sie den verklemmten Holzblock nie mittels eines Hammers.

 Lösen Sie den verklemmten Holzblock nie mittels einer Säge.

 Nehmen Sie die selbständig vor.

### Anschliff des Spaltkeils

Nach langer Betriebszeit der Maschine, falls es zur Senkung der Spaltleistung kommt oder im Falle von leichter Deformierung der Messerschneide, ist es nötig den Spaltkeil anzuschleifen oder mittels einer feingehauener Feile die entstandenen Gräte abzuschaufeln.

#### Schärfen der Kante

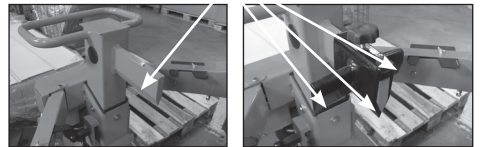

### Wie wird der Ölstand überprüft?

1. Die Spaltsäule muss eingerückt sein.
  2. Schrauben Sie den Stopfen heraus und verwenden Sie den gelieferten Peilstab.
  3. Säubern Sie den Peilstab und die Dichtung.
  4. Den sauberen Peilstab schieben Sie völlig in den Loch.
  5. Ziehen Sie den Peilstab wieder heraus und lesen Sie den Stand ab.
-  Befindet sich der Ölpegel zwischen den Markierungen, dann gibt es genug Öl in der Maschine.

Befindet sich der Ölpegel unter der unteren Markierung, ist es nötig den Öl nachzufüllen. Nehmen Sie einen sauberen Trichter.



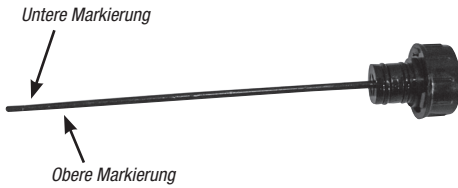

6. Überprüfen Sie die Dichtung. Es darf nicht beschädigt sein. Beschädigte Dichtung tauschen Sie aus.
7. Nach dem Beenden der Kontrolle setzen Sie wieder den Stopfen auf und ziehen Sie es fest an.

#### Wann ist es nötig Öl zu wechseln?

Das erste Öl soll man nach 50 Betriebsstunden wechseln, nachher nach jeden 500 Betriebsstunden. Ölwechsel: Führen Sie diesen Vorgang immer mit Hilfe noch einer Person aus

1. Die Spaltsäule muss eingerückt sein.

2. Befestigen Sie den Tisch in der oberen Position.
3. Unter die Maschine stellen Sie einen mindestens 10-Liter-Behälter.
4. Lösen Sie den Ablassstopfen, damit der Öl auslaufen kann.
5. Setzen Sie wieder die Dichtung auf und ziehen den Ablassstopfen fest an.
6. Mit Hilfe eines sauberen Trichters gießen Sie neuen Hydrauliköl ein (ca. 9,5 l).
7. Säubern Sie den Peilstab und die Dichtung.
8. Überprüfen Sie die Dichtheit. Falls die Dichtung beschädigt ist, muss diese ausgetauscht werden.
9. Den sauberen Peilstab schieben Sie wieder völlig in den Loch.

**Das verbrauchte alte Öl entsorgen Sie laut Gesetz (Sammelstelle für gefährliche Abfälle). Es ist verboten den verbrauchten alten Öl auf/in den Boden zu gießen oder mit Abfall zu mischen.**

#### **Hydrauliköl**

Für das Gerät empfehlen wir folgende Ölsorte:  
Mogul HM22, ISO VG 22,  
oder einen mit vergleichbaren Parameter

**Verwenden Sie kein anderes Öl. Verwenden von einem anderen Öl beeinflusst negativ die Funktion des Hydrauliksystems.**

### Lagerung

Lagern Sie den Holzspalter an einem geschlossenen trockenen und ebenen Ort. Das Gerät muss außerhalb der Reichweite von unbefugten Personen aufbewahrt werden, insbesondere muss es sicher vor Kindern aufbewahrt werden.

### Garantie

Bitte, lesen Sie sorgfältig und beachten Sie den angefügten Garantieschein und seine Bedingungen.

## Technische Daten

<b>Typ</b>	Powerlog 12t	<b>Hydrauliköl (max.)</b>	10 Liter
<b>Kraft an dem Spaltkeil</b>	120 kN (12 t) ±10%	<b>Hydraulikdruck</b>	26,4 MPa (264 bar)
<b>Länge des Holzblocks max.</b>	1300 mm	<b>Motorleistung</b>	P1 4,0 kW (S6 40%)
<b>Durchschnitt des Holzblocks</b>	min. 120 mm – max. 450 mm	<b>Anschluss zum Versorgungsnetz</b>	400 V 3~ 50 Hz, 16 A langsam
<b>Hubhöhe des Spaltkeils</b>	≈ 525 mm	<b>Abmessungen</b>	Tiefe 580 x Breite 530 x Höhe 1530 mm
<b>Geschwindigkeit beim Fortgang</b>	ca. 0,04 m/Sec.	<b>Gewicht</b>	ca. 178 kg
<b>Geschwindigkeit beim Rückhub</b>	ca. 0,17 m/Sec.		

## Mögliche Störungen

Störung	Mögliche Ursache	Behebung
Holzklotz wurde nicht gespaltet (Schwache Leistung)	▶ falsche Position des Holzblocks	▶ Stellen Sie den Holzblock bisschen gedreht erneut in die Maschine
	▶ Der Holzblock überschreitet empfohlene Abmessungen	▶ Nehmen Sie einen mit empfohlenen Abmessungen
	▶ Spaltkeil spaltet nicht	▶ Schärfen Sie den Spaltkeil; überprüfen Sie, ob es auf der Messerschneide Gräte oder Einschnitte gibt
	▶ Zu kleiner Öldruck	▶ Ölstand überprüfen. Falls bei Nachfühlen es zu Verbesserung kommt, wenden Sie sich an Fachkundigen Service.
	▶ Auslösestangen ist gebogen (der Hydraulikhebel wird nicht ganz gedrückt)	▶ Lassen Sie die Auslösestangen vom Hersteller oder von einer von ihm autorisierten Firma einrichten .
	▶ Es wurde Leitung mit Länge über 10 m oder mit zu kleinem Leitungsdurchschnitt verwendet	▶ Verwenden Sie die vorgeschriebene Leitung
Die Bewegung der Spaltsäule ist nicht gleichmäßig oder die Säule vibriert stark	▶ Luft in der Hydraulik	▶ Ölstandkontrolle
	▶ Die Spaltsäule ist nicht genügend geschmiert mit Fett oder Öl	▶ Schmieren Sie die Säule mit Fett oder mit Öl im Zerstäuber. Falls das Problem somit nicht beseitigt wird, wenden Sie sich an einen autorisierten Service.
Spaltsäule rückt nicht ein.	▶ Problem im Hydrauliksystem	▶ Autorisierter Service
Motor läuft an, aber die Spaltsäule bewegt sich nicht	▶ Falsche Drehrichtung	▶ Überprüfen Sie die Drehrichtung des Motors auf Drehstrom: ändern Sie die Motordrehrichtung
Der Motor läuft nicht an	▶ Problem im Elektroanschluss	▶ Prüfen Sie die Sicherung
	▶ Der Drei-Phasen-Motor läuft nur auf zwei Phasen	▶ Lassen Sie vom Elektriker die Sicherung und Anschlussleitung überprüfen
	▶ Mangel an der Anschlussleitung	▶ Leitungswechsel
	▶ Motor ist defekt	▶ Autorisierter Service





# **POWER LOG 12t**

**Mountfield a.s.**  
Mirošovická 697  
251 64 Mníchovice  
Czech Republic