

**REDUKCIA RÝCHLOSTI POJAZDU  
PRE KULTIVÁTORY  
MS 16 IN  
s motorom Briggs & Stratton  
Intek 5,5HP / 800 series**

**TYP 520/06 in**

**NÁVOD NA MONTÁŽ A OBSLUHU**

**1KUZ3023**

**VÝROBCA: MECHANICKÁ DÍLNA**

Máchova 403

251 64 Mnichovice, ČR

IČ: 102 18 319

## 1. Úvod

Redukcia rýchlosti pojazdu je určená iba ku kultivátorom MS 16 IN. Redukcia zachováva súčasné rýchlostné stupne (2+Z) bez obmedzenia a navyše pridáva veľmi pomalý chod pre prácu so snehovou frézou, bubnovou kosačkou a ďalším náročným príslušenstvom.

Montážou redukcie nedochádza k zmene spôsobu pripojenia alebo rozmerov prídavnej remenice D83 mm alebo D 70 mm pre pohon aktívneho príslušenstva a teda aj rozmery remeňov pohonu príslušenstva zostávajú nezmenené.





## 2. Bezpečnosť práce

- **MONTÁŽ VYKONÁVAJTE ZA POKOJA STROJA S ODPOJENOU ZAPALOVACOU SVIEČKOU.**
- **PRE PRÁCU SO STROJOM PLATIA JEHO PÔVODNÉ BEZPEČNOSTNÉ PREDPISY.**

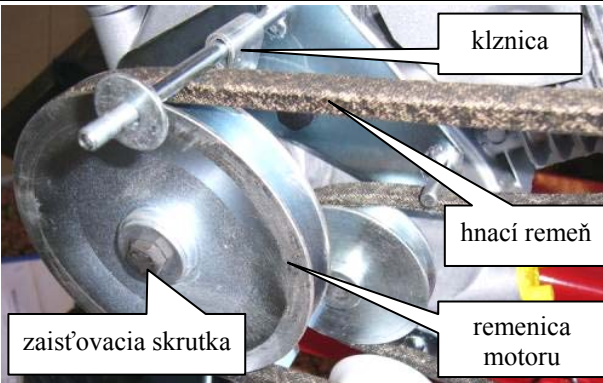
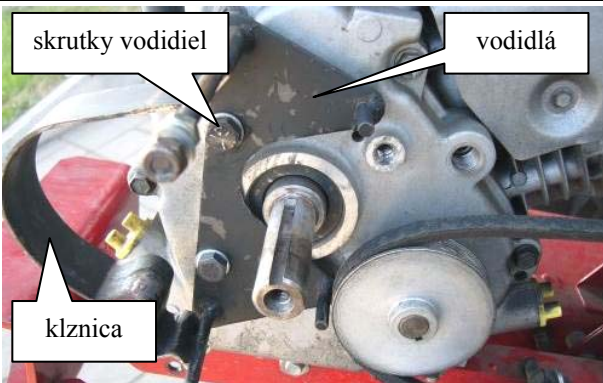
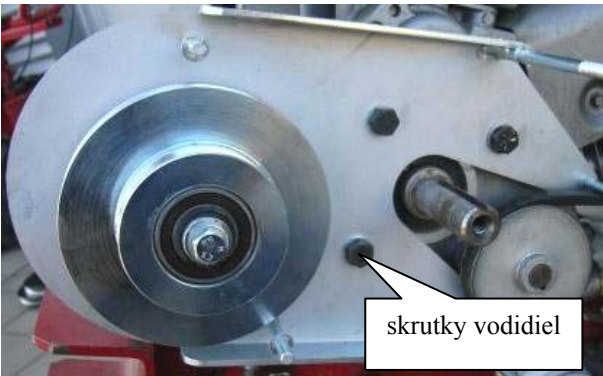
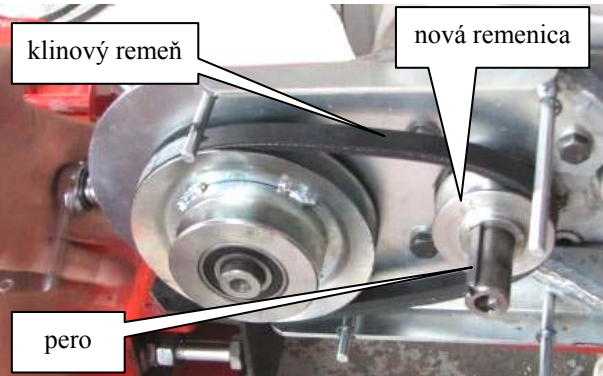
## 3. Návod na montáž na kultivátor

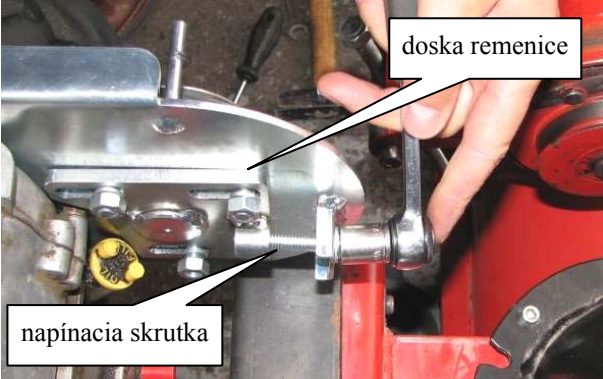
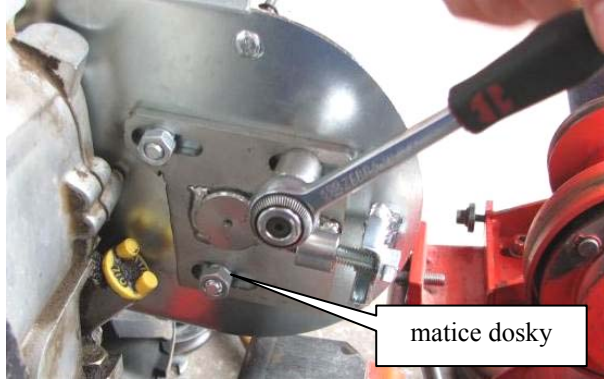
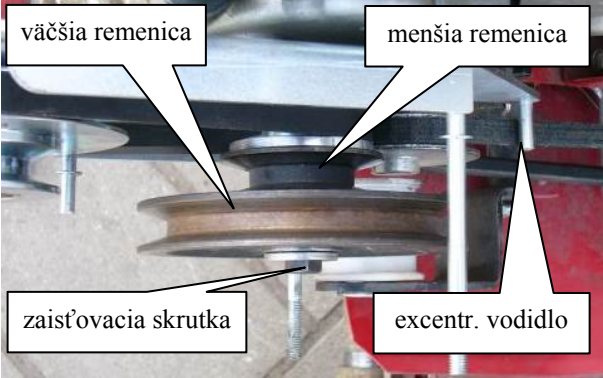
**DÔLEŽITÉ: MONTÁŽ SMIE VYKONÁVAŤ IBA AUTORIZOVANÝ SERVIS PREDAJCU, KTORÝ DISPONUJE VHODNÝM NÁRADÍM.**

	
<p>1) Z kultivátora odstráňte kryt remeňov a demontujte hnací remeň chodu vpred (BA 052, 13x1270Li). Odklopte klznicu. Potom demontujte zaisťovaciu skrutku a z hriadeľa stiahnite obe remenice motora a vymedzovací krúžok.</p>	<p>2) Demontujte skrutky a odstráňte pôvodné vodidlá s klznicou. Z vodidiel demontujte matice a podložky a ponechajte si ich.</p>
	
<p>3) Redukciu priskrutkujte tromi skrutkami k boku motora (2 ks použité z demontáže pôvodných vodidiel a 1ks je v balení redukcie). Presvedčite sa, že všetky 3 skrutky sú rovnako dlhé (~19 mm); použitie dlhšej skrutky poškodí motor. Skrutky doťahujeme s citom, aby nedošlo k strhnutiu vnútorného závit v telese motora.</p>	<p>4) Na hriadeľ motora nasadte novú remenicu Ø 54 osadením dovnútra (miesto demontovaného vymedzovacieho krúžku). Nezabudnite vložiť pritom do drážky hriadeľa krátke pero z balenia redukcie a pôvodné pero z kultivátora.</p> <p>Klinový remeň (13x475Li) nasadte na dvojremenicu (väčší priemer) a na remenicu Ø 54. Predtým uvoľnite dosku remenice povolením matíc a napínacej skrutky (viď bod 5 a 6).</p>

 <p>doska remenice</p> <p>napínacia skrutka</p>	 <p>matice dosky</p>
<p>5) Remeň napnite posunutím dosky remenice pomocou napínacej skrutky.</p>	<p>6) V napnutej polohe zaistite polohu dosky remenice dotiahnutím troch matíc dosky.</p>
 <p>väčšia remenica</p> <p>menšia remenica</p> <p>zaisťovacia skrutka</p> <p>excentr. vodidlo</p>	 <p>tu zaistiť</p> <p>klznica</p>
<p>7) Nasad'te demontované remenice motora. Najprv menšiu remenicu, potom väčšiu remenicu. Všetko zaistite pôvodne demontovanou zaisťovacou skrutkou s plochou podložkou.</p> <p>Excentrickým vodidlom je možné nastaviť správny preklz remeňa spätného chodu na remenici motora (vo vypnutom stave).</p> <p>Tým je redukcia pripravená na vlastnú voľbu rýchlosti.</p>	<p>8) Po voľbe rýchlosti a inštalácii klinového remeňa pojazdu nasad'te klznicu v správnej polohe – vid' nižšie, kapitola Voľba rýchlostného stupňa. V prípade nutnosti klznicu mierne zdeformujte tak, aby vlastným tlakom pevne držala v zaistenej polohe.</p>
	
<p>9) Na obrázku je zvolený I. (pomalý) rýchlostný stupeň.</p>	<p>10) Pred naštartovaním motora zakryte remenice redukcie krytom a zaistite skrutkou s podložkou.</p>

11) Orezaním upravte plastový kryt remeňov kultivátora a nasad'te ho na svoje pôvodné miesto. Na montáž použite podložky a matice demontované z pôvodných vodidiel kultivátora.

## 4. Voľba rýchlostného stupňa

### 4.1. Štandardné prevody kultivátora

Ak nechcete využívať redukciiu (resp. najpomalšiu rýchlosť), prebieha voľba prevodu prehodením remeňa pre predný chod (BA 052, 13x1270Li) medzi remenicami na hriadeli motora a remenicami na predlohe kultivátora, viď Schéma rýchlostných stupňov – II. a III. rýchlostný stupeň.

Funkciu klinového remeňa veľmi opatrne použitím minimálnych otáčok motora preveríme. Ak remeň správne zapína a vypína (prešmykuje pri uvoľnenej ovládacej páke) pojazd kultivátora, máme montáž vykonanú.

Nakoniec nasadíte plastový kryt prevodov kultivátora.

### 4.2. Aktivácia redukcie – veľmi pomalý chod

Demontujte remeň pre chod vpred (BA 052, 13x1270Li) vrátane klznice.

Na dvojremenicu redukcie (menší priemer) a remenicu pomalého pojazdu (väčší priemer) na predlohe kultivátora nasadíte dlhý klinový remeň z balenia redukcie (BA072, 13x1530Li). Viď Schéma rýchlostných stupňov – I. rýchlostný stupeň.

Remeň na dvojremenici redukcie zaistíme klznicou v polohe dole nasadiť, hore zacvaknúť.

Funkciu klinového remeňa veľmi opatrne použitím minimálnych otáčok motora preveríme. Ak remeň správne zapína a vypína (prešmykuje pri uvoľnenej ovládacej páke) pojazd kultivátora, máme montáž vykonanú.

Nakoniec nasadíte kovový kryt redukcie a plastový kryt prevodov kultivátora.

### Schéma rýchlostných stupňov:

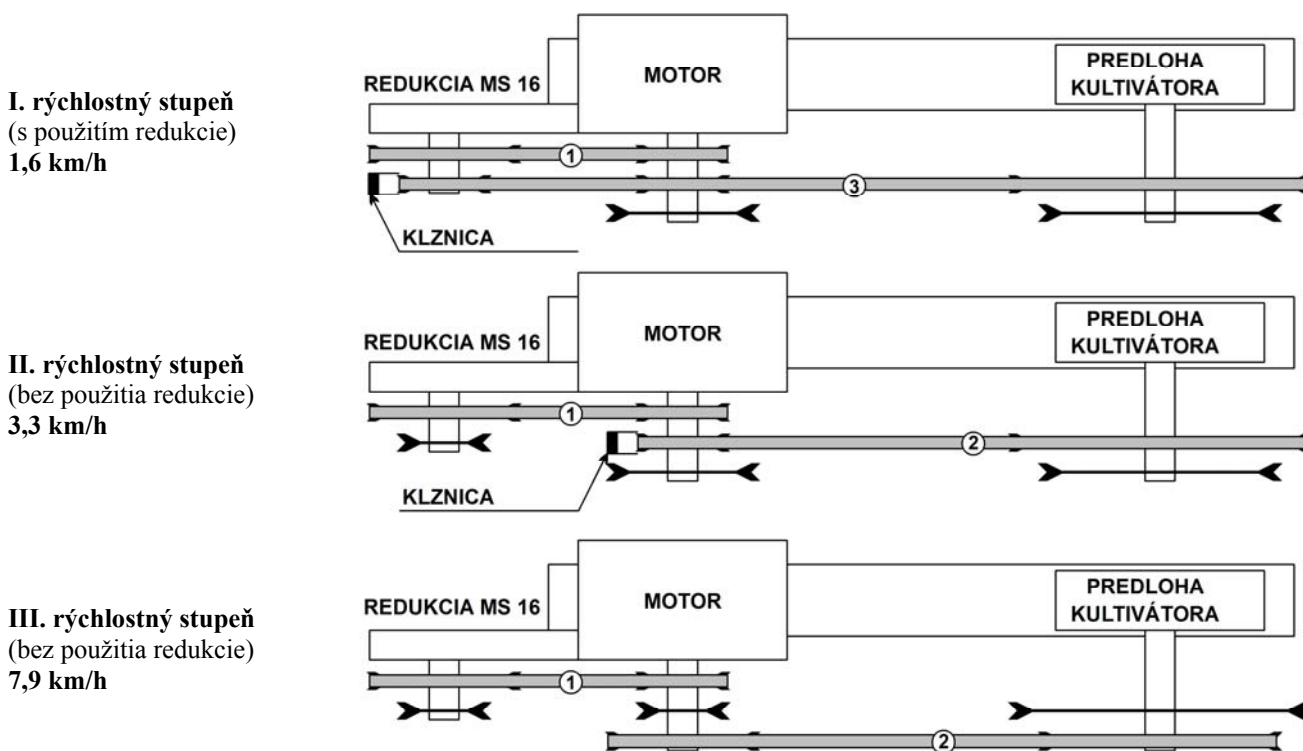

Použitie klinové remene:

- ① ... 13 x 475 Li (A 505 Lw), č. dielca BA071, klinový remeň je trvale napnutý
- ② ... 13 x 1270 Li, č. dielca BA052
- ③ ... 13 x 1530 Li (A 1560 Lw), č. dielca BA072

## 5. Údržba

Vždy dbajte na to, aby boli remene a remenice počas prevádzky správne zakryté a pravidelne kontrolujte správne napnutie remeňov. Pravidelne stroj čistite a dbajte na čistotu remeňov a remeníc. Zaručíte tým dlhú životnosť remeňov a remeníc. Opatrebovanie klinového remeňa je závislé na jeho čistote, čistote remeníc a na správnom napnutí remeňa. Pri prílišnom napnutí sa viacej zahrievajú ložiská a remenice. Následkom toho dochádza k degradácii materiálu remeňa a môže dôjsť k poškodeniu ložisk. Pri malom napnutí môže remeň preklzávať, zahrievať sa a môže tak rovnako dôjsť k degradácii materiálu remeňa.

V balení redukcie rýchlosti je remeň 13 x 1530 Li so špeciálnou úpravou povrchu umožňujúci prešmyk. Tento remeň nie je možné nahradiť iným ako originálnym podľa katalógu od výrobcu.

**Dôležité: Každých 25 prevádzkových hodín je nutné skontrolovať na redukcii pritiaženie všetkých skrutkových spojov.**

### Zoznam dielcov

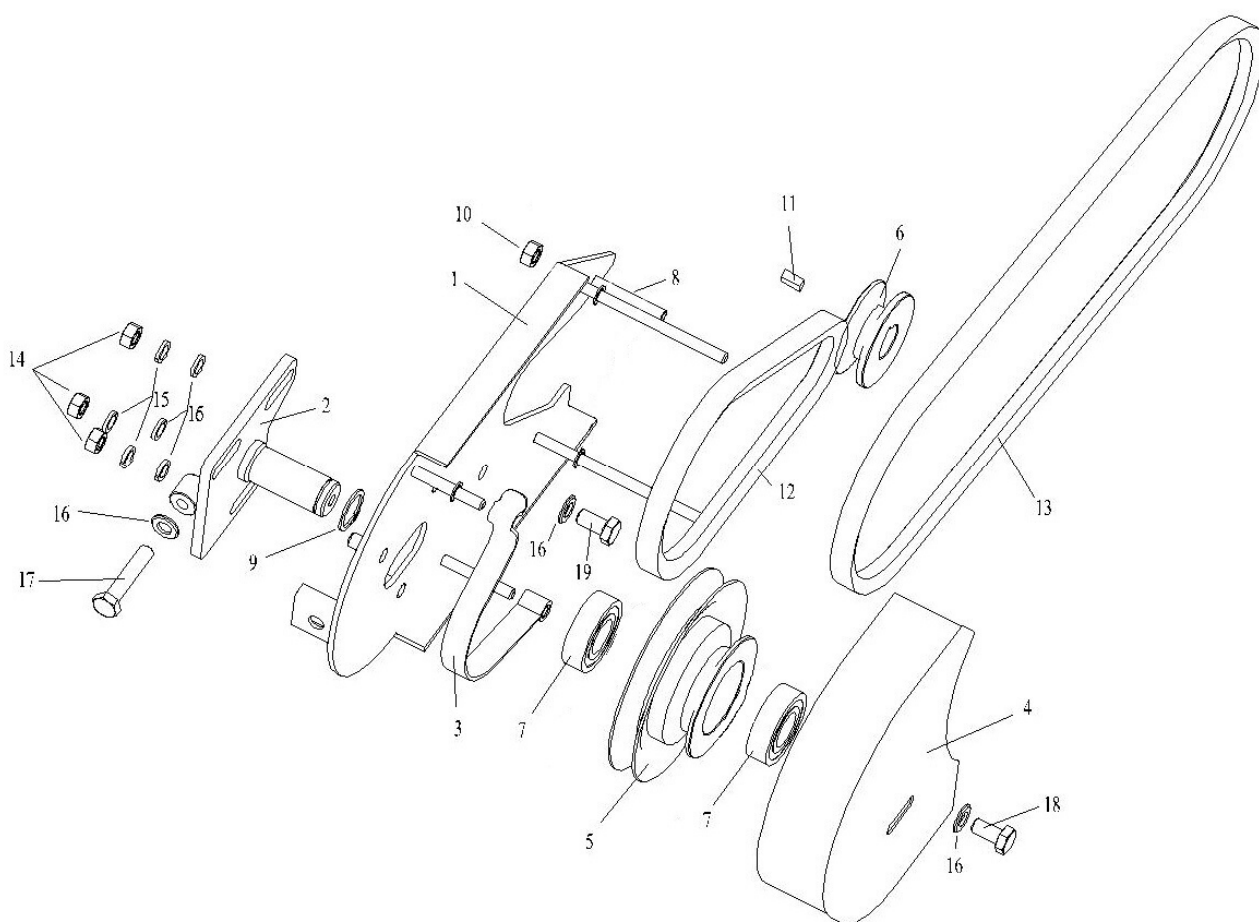

1. Základňa – zvarenec	1 ks	11. Pero 4,75 x 4,75 x 15 špec.	1 ks
2. Príruba	1 ks	12. Klinový remeň A 505Lw 13x475 Li	1 ks
3. Plech prešmyku (z výbavy kultivátora)		13. Klin. rem. A 1560 Lw 13x1530 Li,špec	1 ks
4. Kryt remeňov	1 ks	14. Matica M8	3 ks
5. Remenica úplná	1 ks	15. Podložka vejárová 8	3 ks
6. Remenica 54	1 ks	16. Podložka 8	6 ks
7. Ložisko 6004 2RS	2 ks	17. Skrutka M8x40 šesťhran. hlava	1 ks
8. Excentrické vodidlo	1 ks	18. Skrutka M8x18 šesťhran. hlava	1 ks
9. Spoj. krúžok na hriadeľ 20	1 ks	19. Skrutka W5/16 x 3/4“	1 ks
10. Matica M8 samoistná	1 ks		

## 5. Záručné podmienky

---

Na nižšie uvedený výrobok sa poskytuje záruka na tovar v dĺžke :

- 24 mesiacov pre hobby použitie
- stroj nie je určený na obchodné (profesionálne) využitie.

Záruka platí odo dňa prvého predaja a vzťahuje sa na výrobné a materiálové chyby.

Záruka sa predlžuje o obdobie, kedy bol výrobok v servisnom stredisku z dôvodu opravy uznanej reklamovanej chyby.

Podmienkou pre poskytnutie záruky je správne vyplnený záručný list a doklad o nákupe stroja.

Záručný servis sa nevzťahuje na :

- chyby spôsobené počas prepravy používateľom,
- chyby spôsobené nesprávnou montážou alebo manipuláciou,
- chyby spôsobené montážou na inú pohonnú jednotku, než ktorá je uvedená v návode na použitie,
- chyby spôsobené skladovaním v nevhodnom prostredí,
- chyby spôsobené nesprávnou prevádzkou, preťažením stroja a neodbornou obsluhou,
- chyby spôsobené zásahom neoprávnenej osoby alebo organizácie,
- chyby vzniknuté neodvratnou udalosťou,
- chyby vzniknuté zanedbaním údržby alebo nesprávnym vykonávaním údržby,
- dielce podliehajúce bežnému opotrebovaniu (pružiny, klinové remene, ložiská, tesniaca guma a plechy, a pod.),
- záruka taktiež zaniká porušením typového štítku s výrobným číslom umiestneného na stroji.

Dodávateľ zaisťuje záručný aj pozáručný servis vo svojom servisnom stredisku a v autorizovaných servisoch. Servis je možné po dohode vykonať aj u zákazníka.

### Záručný list

#### MECHANICKÁ DÍLNA

Máchova 403, 251 64 Mnichovice, ČR

IČ: 102 18 319

Názov tovaru: REDUKCIA POJAZDU MS 16 IN Výrobné číslo : .....

Dátum predaja : ..... Pečiatka a podpis : .....

#### Záznamy o vykonaných opravách :