

IAM 40-3725

Akku-Rasenmäher Sekačka trávniku na ak. bat. Akumulátorová kosačka na trávnu

DE

Gebrauchsanweisung - Originalbetriebsanleitung
Vor Inbetriebnahme Gebrauchsanweisung lesen!

CZ

Návod k použití - Překlad původního návodu k použití
Před použitím je nutné si přečíst návod k použití!

SK

Návod na obsluhu - Preklad pôvodného návodu na použitie
Pred použitím prístroja si pozorne prečítajte návod na obsluhu.



CE

Inhaltsverzeichnis

Lieferumfang	1
Montage	2
Akku	3
Schnitthöhe einstellen	4
Betrieb	5
Mähen Sammeln	6
Mähen Auswerfen	8
Mähanweisungen	9
Reinigung / Wartung	10
Technische Angaben	11
Sicherheitshinweise	12
Bestimmungsgemäße Verwendung	14
Anforderungen an den Bediener	14
Restrisiken	14
Verhalten im Notfall	14
Symbole	15
Wartung	16
Messerwartung	16
Transport	16
Fehlerbehebung	17
Hinweise zum Umweltschutz / Entsorgung	18
Akkus umweltgerecht entsorgen	18
Entsorgung der Transportverpackung	18
Reparaturdienst	18
Ersatzteile	18
Garantiebedingungen	18
EG-Konformitätserklärung	19

Lieferumfang

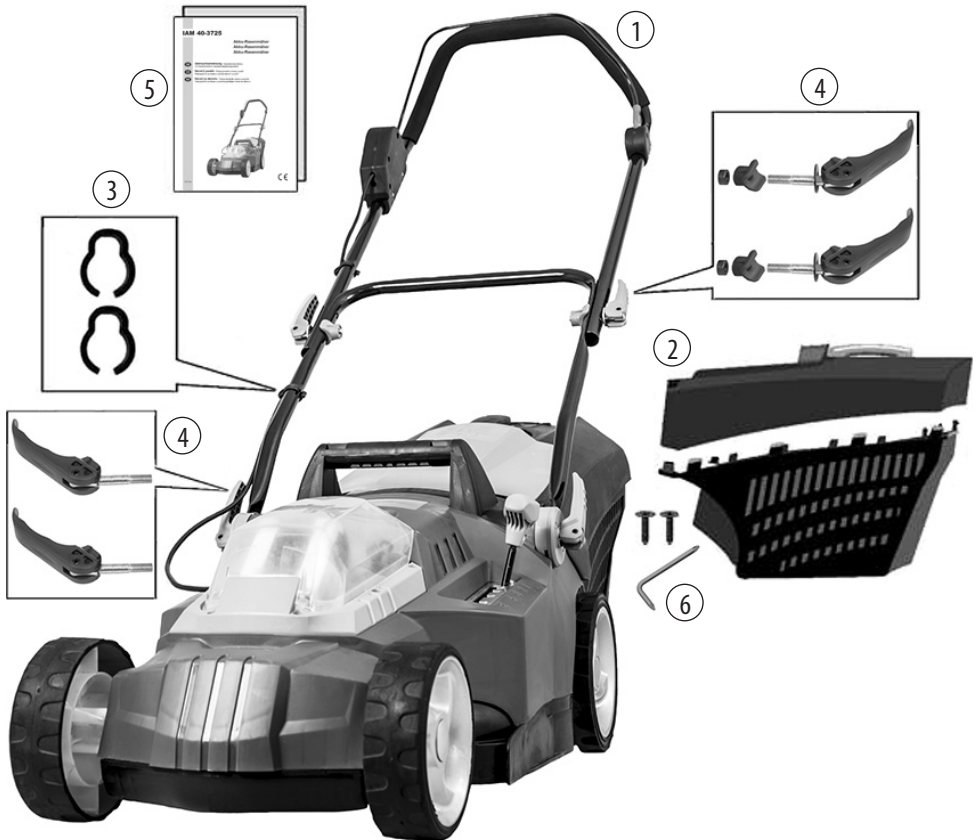

1. Akku-Rasenmäher

2. Grasfangkorb

3. Kabelklemmen

4. Schnellspanner

5. Betriebsanleitung

6. Schraubendreher

Montage

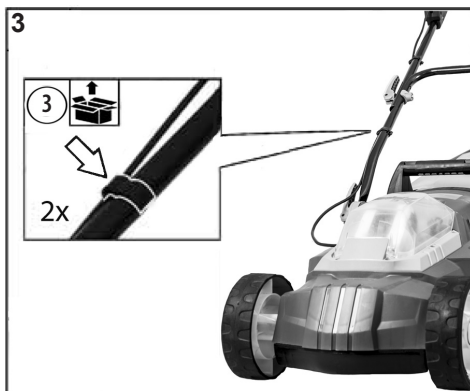
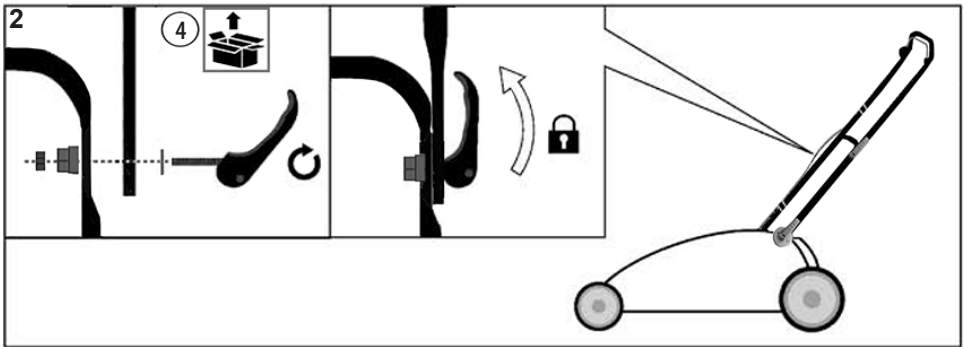
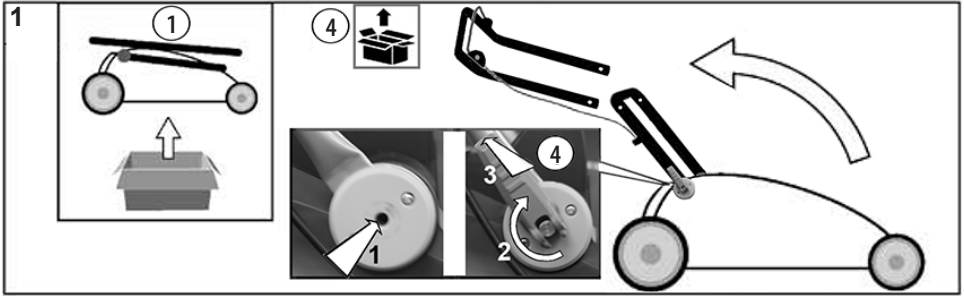

Akku (nicht im Lieferumfang)

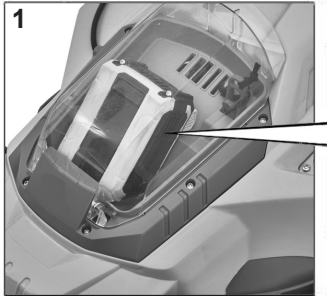

Schnitthöhe einstellen

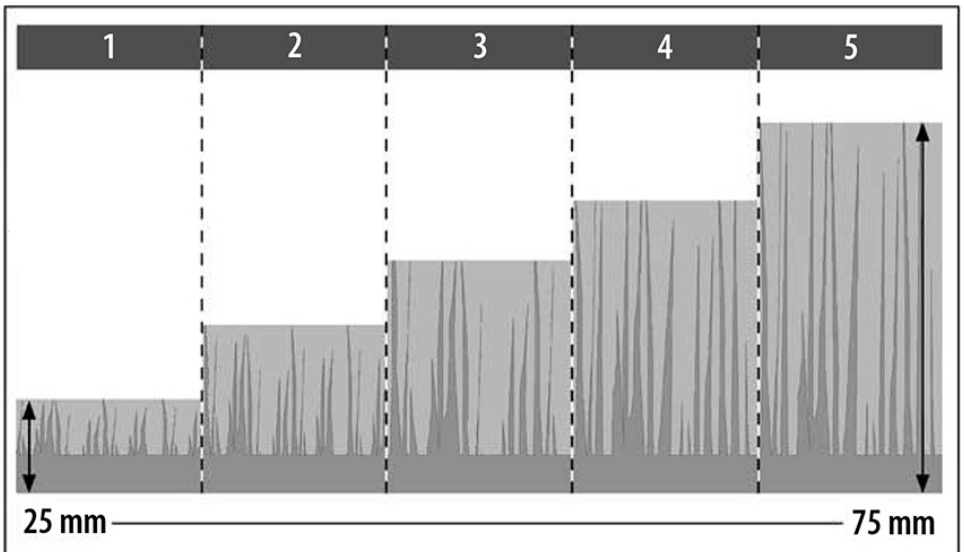
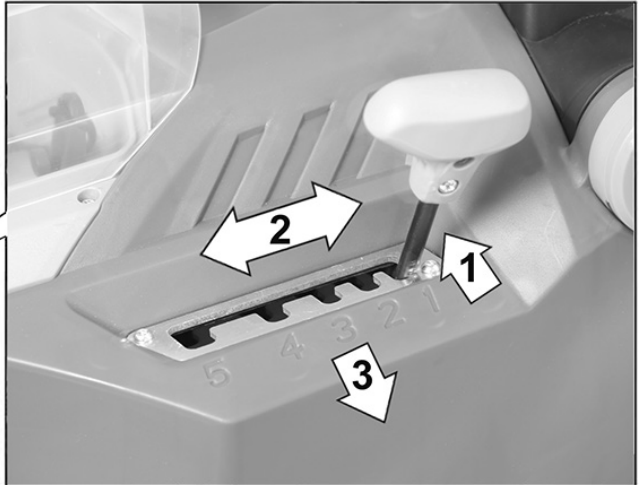

Betrieb

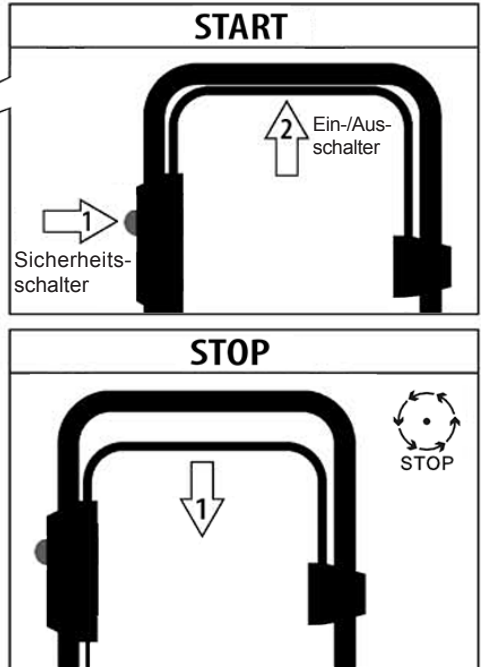
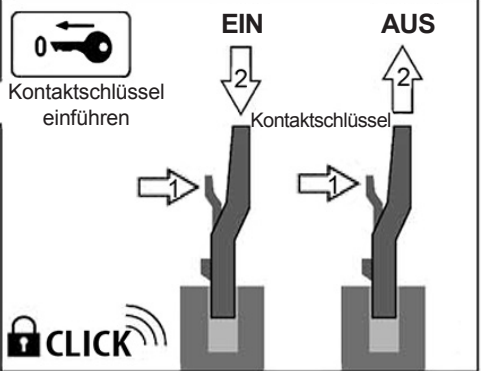

Mähen Sammeln

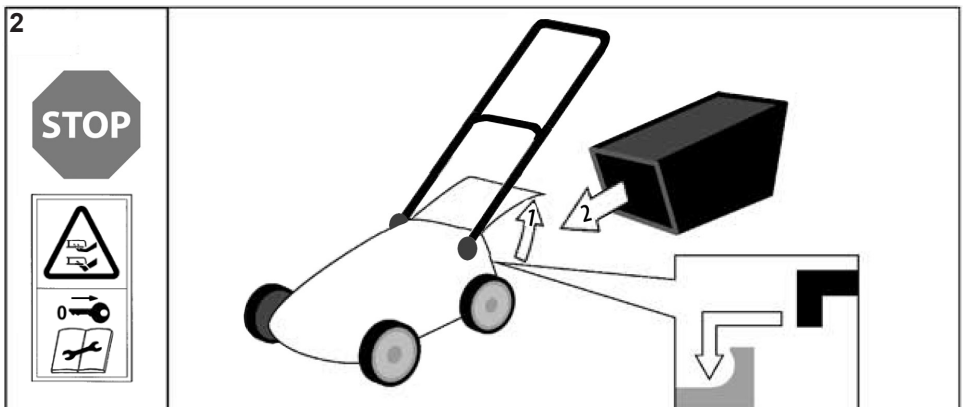
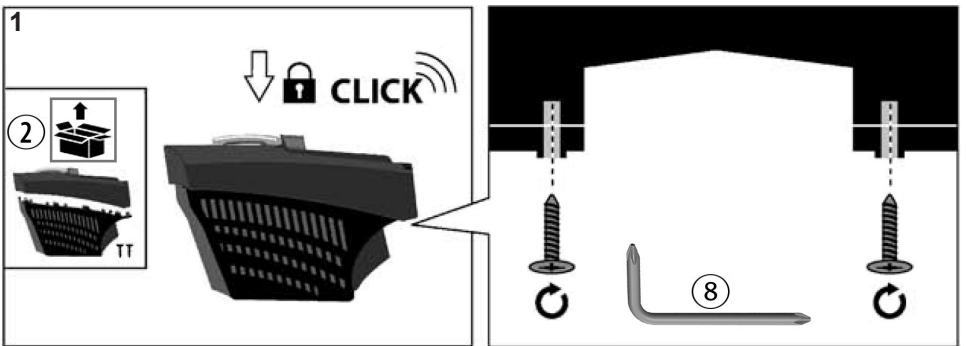
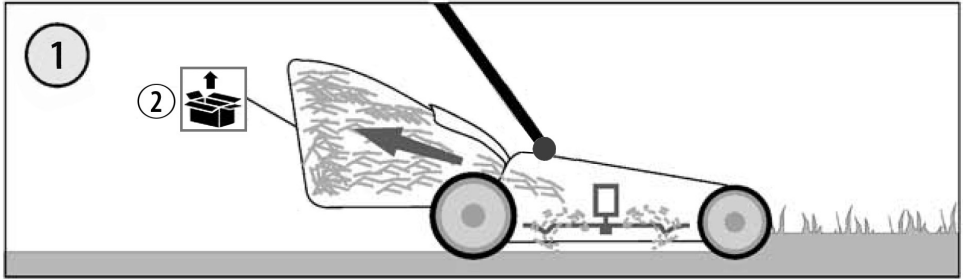

Mähen Sammeln

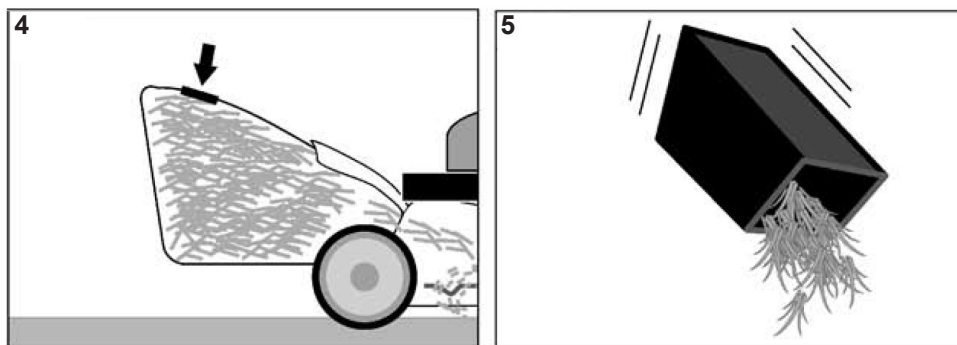
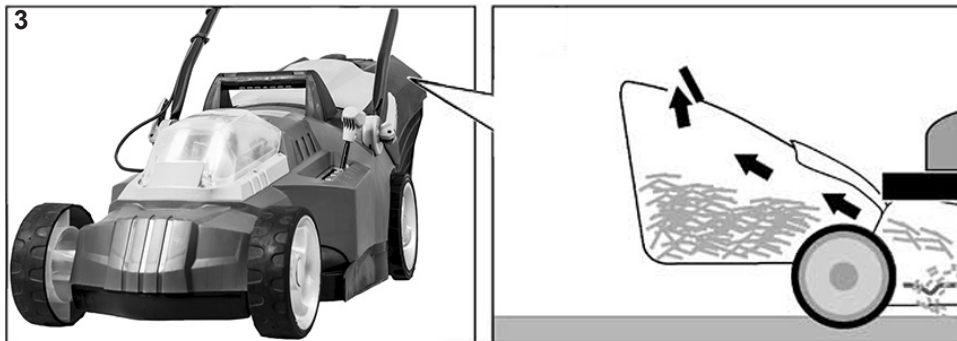

Mähen Auswerfen

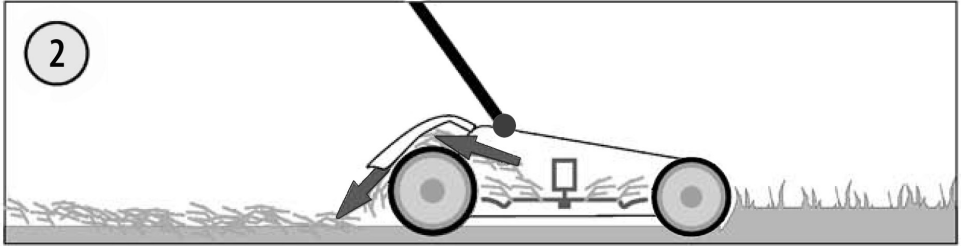

Mähanweisungen

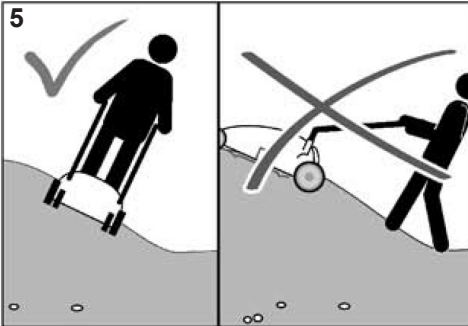
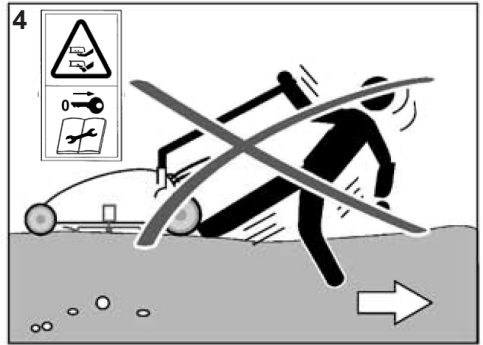
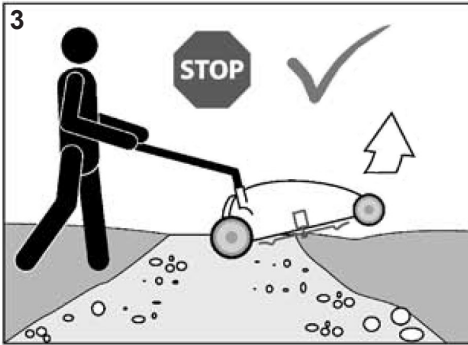

Reinigung / Wartung

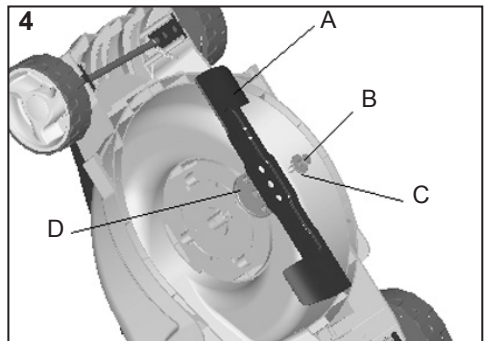
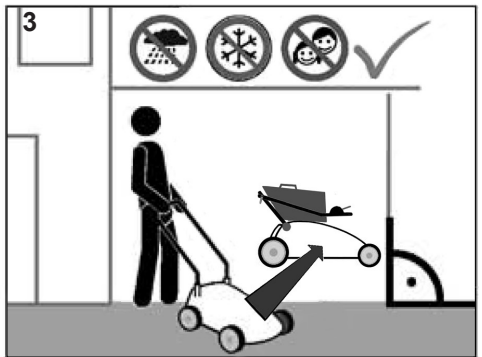
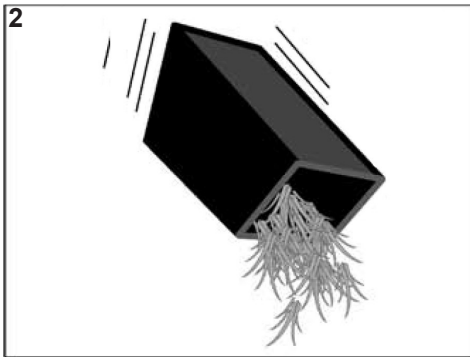
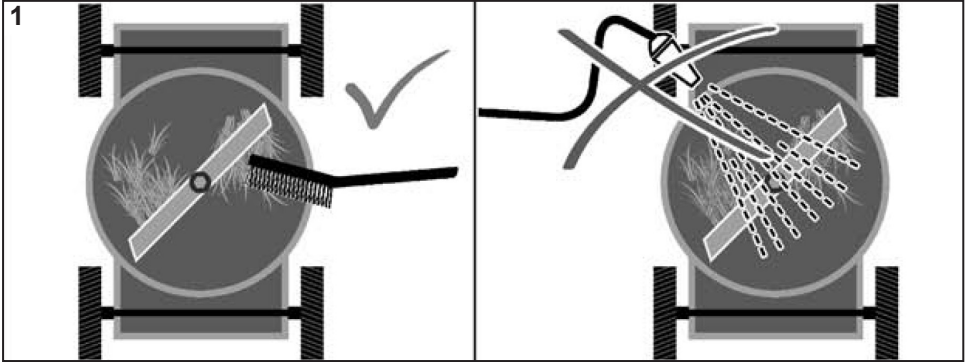

Technische Angaben

Akku-Rasenmäher IAM 40-3725

Akku Typ *	R3-360-AH-U-02
Spannung / Akkukapazität / Energie	40 V  / 2,5 Ah Li-Ion / 100 Wh
Nenn Drehzahl	3800 min ⁻¹
Schnittbreite	370 mm
Schnitttiefe	25 - 75 mm / 5 Positionen
Fangsackvolumen	40 L
Gewicht	14,5 kg
Schutzart	IP 21
Gemessener Schalleistungspegel L _{WA} (2000/14/EG)	93,4 dB (A) K=1,88 dB(A)
Garantierter Schalleistungspegel L _{WA} (2000/14/EG)	96 dB (A)
Schalldruckpegel L _{pA} (EN ISO 11201:1995)	80,7 dB (A) K=3,0 dB(A)
Vibration a _H (EN ISO 20643:2005)	1,29 m/s ² K=1,5 m/s ²
Schutzklasse III	

* nicht im Lieferumfang enthalten

Im Interesse der technischen Weiterentwicklung sind Konstruktions- oder Ausführungsänderungen am Gerät vorbehalten.

- **Warnung:** Der angegebene Schwingungsemissionswert ist nach einem genormten Prüfverfahren gemessen worden. Der tatsächliche Schwingungsemissionswert kann sich je nach Art und Weise der Anwendung vom angegebenen Wert unterscheiden.
- Der Schwingungspegel kann für den Vergleich von Elektrowerkzeugen miteinander verwendet werden. Er eignet sich auch für eine vorläufige Einschätzung der Schwingungsbelastung.
- Für eine genaue Abschätzung der Schwingungsbelastung sollten auch die Zeiten berücksichtigt werden, in denen das Gerät abgeschaltet ist oder zwar läuft, aber nicht tatsächlich im Einsatz ist. Dies kann die Schwingungsbelastung über den gesamten Arbeitszeitraum deutlich reduzieren.
- Legen Sie zusätzliche Sicherheitsmaßnahmen zum Schutz der Bedienperson vor der Wirkung von Schwingungen fest wie zum Beispiel: Wartung von Elektrowerkzeug und Einsatzwerkzeugen, Warmhalten der Hände, Organisation der Arbeitsabläufe.

Sicherheitshinweise

- **Lesen Sie alle Sicherheitshinweise und Anweisungen.** Versäumnisse bei der Einhaltung der Sicherheitshinweise und Anweisungen können elektrischen Schlag, Brand und/oder schwere Verletzungen verursachen.
- **Bewahren Sie alle Sicherheitshinweise und Anweisungen für die Zukunft auf.**
- Halten Sie Kinder und andere Personen sowie Tiere während der Benutzung des Geräts fern. Der Mindestsicherheitsabstand beträgt 5 m.
- Tragen Sie persönliche Schutzausrüstung.
- Tragen Sie feste Schuhe und lange Hosen. Benutzen Sie das Gerät nie barfuß oder in leichten Sandalen.
- Tragen Sie Schutzhandschuhe, wenn dies notwendig ist.
- Benutzen Sie das Gerät nur bei Tageslicht oder in gut beleuchteter Umgebung.
- Überprüfen Sie sorgfältig das Gelände, auf dem die Maschine eingesetzt wird, und entfernen Sie alle Gegenstände, die erfasst und weggeschleudert werden können.
- Vermeiden Sie den Gebrauch des Geräts auf nassem Gras, soweit möglich.
- Führen Sie vor Benutzung stets eine Sichtprüfung durch, um festzustellen, ob das Gerät, insbesondere Schneidwerkzeuge, Befestigungsteile und die gesamte Schneideinheit, beschädigt ist.



Vor dem Gebrauch immer mit einer Sichtprüfung sicherstellen, dass Mähmesser, Messerschrauben und die Mäheinheit nicht stumpf, abgenutzt oder beschädigt sind. Abgenutzte oder beschädigte Messer und Schrauben ersetzen, um Auswuchtung zu gewährleisten.



Es ist strengstens untersagt, die an der Maschine befindlichen Schutzvorrichtungen zu demontieren, abzuändern oder Zweck zu entfremden oder fremde Schutzvorrichtungen anzubringen.



Das Gerät darf nicht benutzt werden falls es beschädigt ist oder die Sicherheitseinrichtungen defekt sind. Tauschen Sie abgenutzte und beschädigte Teile aus.

- Starten Sie den Motor erst dann, wenn Ihre Füße in sicherem Abstand von den Schneidwerkzeugen sind.
- Beim Starten oder Anlassen des Motors darf der Rasenmäher nicht gekippt werden, es sei denn, der Rasenmäher muss bei dem Vorgang angehoben werden. In diesem Fall kippen Sie ihn nur so weit, wie es unbedingt erforderlich ist, und heben Sie nur die vom Benutzer abgewandte Seite hoch.
- Starten Sie die Maschine nicht, wenn Sie vor der Auswurföffnung stehen.
- Gehen Sie! Nicht rennen!
- Achten Sie auf sicheren Stand, besonders an Hängen. Mähen Sie nicht an übermäßig steilen Hängen. Seien Sie besonders vorsichtig, wenn Sie an Hängen die Fahrtrichtung wechseln.
- Seien Sie äußerst vorsichtig, wenn Sie wenden und die Maschine zu sich heranziehen.
- Schalten Sie den Rasenmäher immer ab, wenn er getragen, gekippt oder außerhalb von Rasenflächen bewegt wird. Warten Sie, bis alle rotierenden Teile zum Stillstand gekommen sind.
- Falls ein Fremdkörper getroffen wird oder Vibrationen auftreten, müssen Sie das Gerät abstellen und den Kontaktschlüssel abziehen. Kontrollieren Sie, ob das Gerät beschädigt ist. Eventuelle Schäden reparieren.
- Schalten Sie die Maschine sofort ab, nachdem Sie Ihre Arbeit beendet haben.
- Stoppen Sie die Maschine und ziehen Sie den Kontaktschlüssel. Warten Sie, bis alle rotierenden Teile zum Stillstand gekommen sind und sich das Gerät abgekühlt hat.
- Stoppen Sie die Maschine und ziehen Sie den Kontaktschlüssel und vergewissern Sie sich, dass alle sich bewegenden Teile zum vollständigen Stillstand gekommen sind:
 - wann immer Sie das Gerät verlassen.
 - um ein blockiertes Messer frei zu machen.
 - um Verstopfungen im Auswurfkanal zu beseitigen.
 - um die Schnitthöhe einzustellen.
 - um den Fangsack zu entleeren.
 - wenn ein Fremdkörper getroffen wurde (Überprüfen Sie den Rasenmäher auf Schäden. Reparaturen müssen durchge-

- führt werden, bevor das Gerät wieder in Betrieb genommen wird.)
- um den Mäher anzuheben oder wegzutragen
- um den Mäher zu kippen oder zu transportieren (z.B. von-/ zum Rasen oder über Wege).
- bevor Sie den Rasenmäher überprüfen, reinigen oder andere Arbeiten durchführen.
- Falls der Rasenmäher anfängt, ungewöhnlich stark zu vibrieren, ist eine sofortige Überprüfung erforderlich.
 - suchen Sie nach Beschädigungen;
 - führen Sie die erforderlichen Reparaturen beschädigter Teile durch;
 - sorgen Sie dafür, dass alle Muttern, Bolzen und Schrauben fest angezogen sind.
- Der Ein-/Ausschalter und der Sicherheitschalter dürfen nicht arretiert werden.
- Verwenden Sie nur die dafür vorgesehene Akkus in den Elektrowerkzeugen. Der Gebrauch von anderen Akkus kann zu Verletzungen und Brandgefahr führen.
- Mähen Sie niemals, während Personen, besonders Kinder, oder Tiere in der Nähe sind;
- Denken Sie daran, dass der Maschinenführer oder der Benutzer für Unfälle mit anderen Personen oder deren Eigentum verantwortlich ist.
- Vermeiden Sie das Tragen loser Kleidung oder Kleidung mit hängenden Schnüren oder Gürteln.
- Abgenutzte oder beschädigte Hinweisschilder müssen ersetzt werden.
- Mähen Sie quer zum Hang, niemals auf- oder abwärts.
- Halten Sie das Schneidmesser an, wenn der Rasenmäher angekippt werden muss zum Transport über andere Flächen als Gras und wenn der Rasenmäher von und zu der zu mähenden Fläche bewegt wird.
- Benutzen Sie niemals den Rasenmäher mit beschädigten Schutzeinrichtungen oder Schutzgittern oder ohne angebaute Schutzeinrichtungen, z. B. Prallbleche und/oder Grasfangeinrichtungen.
- Starten oder betätigen Sie den Anlassschalter mit Vorsicht, entsprechend den Herstelleranweisungen. Achten Sie auf

ausreichenden Abstand der Füße zu dem Schneidmesser.

- Führen Sie niemals Hände oder Füße an oder unter sich drehende Teile. Halten Sie sich immer entfernt von der Auswurföffnung.
- Sorgen Sie dafür, dass alle Muttern, Bolzen und Schrauben fest angezogen sind und das Gerät in einem sicheren Arbeitszustand ist.
- Prüfen Sie regelmäßig die Grasfangeinrichtung auf Verschleiß oder Verlust der Funktionsfähigkeit.
- Achten Sie beim Einstellen der Maschine darauf, dass keine Finger zwischen bewegenden Schneidmessern und feststehenden Teilen der Maschine eingeklemmt werden.
- Lassen Sie den Motor abkühlen, bevor Sie die Maschine abstellen.



Benutzen Sie das Gerät erst nachdem Sie die Bedienungsanleitung aufmerksam gelesen und verstanden haben. Machen Sie sich mit den Bedienungselementen und dem richtigen Gebrauch des Gerätes vertraut. Beachten Sie alle in der Anleitung aufgeführten Sicherheitshinweise. Verhalten Sie sich verantwortungsvoll gegenüber anderen Personen.

Der Bediener ist verantwortlich für Unfälle oder Gefahren gegenüber Dritten.

Falls über den Anschluss und die Bedienung des Gerätes Zweifel entstehen sollten, wenden Sie sich an den Kundendienst.

Dieses Gerät darf nicht von Kindern benutzt werden.

Das Gerät darf nicht von Personen mit verminderten physischen, sensorischen oder geistigen Fähigkeiten oder Personen mit unzureichendem Wissen oder Erfahrung benutzt werden, außer sie werden von einer für sie verantwortlichen Person beaufsichtigt oder angeleitet oder die bezüglich des sicheren Gebrauchs des Gerätes unterwiesen wurden und die daraus resultierenden Gefahren verstehen. Kinder dürfen nicht mit dem Gerät spielen.

Kinder sollten beaufsichtigt werden, um sicherzustellen, dass sie nicht mit dem Gerät spielen.

Reinigung und Wartung darf nicht von Kindern durchgeführt werden.

Bestimmungsgemäße Verwendung

Der Akku-Rasenmäher ist für das Schneiden von kleinen bis mittleren Rasenflächen im privaten Haus- und Hobbygarten bestimmt. Aufgrund körperlicher Gefährdung des Benutzers und anderer Personen darf der Rasenmäher nicht für andere Zwecke eingesetzt werden. Dieses Gerät darf nur wie angegeben bestimmungsgemäß verwendet werden. Bei Nichtbeachtung der Bestimmungen, aus den allgemein gültigen Vorschriften sowie den Bestimmungen aus dieser Anleitung, kann der Hersteller für Schäden nicht verantwortlich gemacht werden.



Der Rasenmäher darf nicht eingesetzt werden zum Trimmen von Büschen, Hecken und Sträuchern, zum Schneiden und Zerkleinern von Rankgewächsen oder Rasen auf Dachpflanzungen oder in Balkonkästen. Weiterhin darf der Rasenmäher nicht als Häcksler zum Zerkleinern von Baum- und Heckenabschnitten sowie zum Einebnen von Bodenunebenheiten verwendet werden.

Anforderungen an den Bediener

Lassen Sie niemals Kinder mit dem Gerät arbeiten.

Lassen Sie niemals Erwachsene ohne ordnungsgemäße Einweisung mit dem Gerät arbeiten.

Der Bediener muss vor Gebrauch des Gerätes aufmerksam die Bedienungsanleitung gelesen und verstanden haben.

Qualifikation: Außer einer ausführlichen Einweisung durch eine sachkundige Person ist keine spezielle Qualifikation für den Gebrauch des Gerätes notwendig.

Mindestalter: Das Gerät darf nur von Personen betrieben werden, die das 18. Lebensjahr vollendet haben. Eine Ausnahme stellt die Benutzung als Jugendlicher dar, wenn die Benutzung im Zuge einer Berufsausbildung zur Erreichung der Fertigkeit unter Aufsicht eines Ausbilders erfolgt.

Örtliche Bestimmungen können das Mindestalter des Benutzers festlegen.

Schulung: Die Benutzung des Gerätes bedarf lediglich einer entsprechenden Unterweisung durch eine sachkundige Person bzw. die Bedienungsanleitung. Eine spezielle Schulung ist nicht notwendig.

Restrisiken

Auch bei sachgemäßer Verwendung des Werkzeugs bleibt immer ein gewisses Restrisiko, das nicht ausgeschlossen werden kann. Aus der Art und Konstruktion des Werkzeugs können die folgenden potentiellen Gefährdungen abgeleitet werden:



Die rotierenden Messer können zu schweren Schnittverletzungen bzw. Abtrennen von Körperteilen führen.

Niemals bei laufendem Gerät unter das Gehäuse fassen. Schutzschuhe tragen. Fangsack nie bei laufendem Gerät abnehmen.



Herausgeschleuderte Steine oder Erde können zu Verletzungen führen.

Zu bearbeitende Flächen im Vorfeld nach Fremdkörpern absuchen. Achten Sie darauf, dass der Fangsack ordnungsgemäß eingehängt ist. Während der Arbeit eine Schutzbrille tragen.



Mangelhafte Beleuchtung/ Lichtverhältnisse stellen ein hohes Sicherheitsrisiko dar.

Sorgen Sie bei der Arbeit mit dem Gerät immer für ausreichende Beleuchtung bzw. gute Lichtverhältnisse.

Verhalten im Notfall

Verletzungsgefahr!

Bringen Sie Hände oder Füße nie in die Nähe von rotierenden Teilen. Halten Sie immer Abstand zur Auswurföffnung.

Leiten Sie die der Verletzung entsprechend notwendigen Erste Hilfe Maßnahmen ein und fordern Sie schnellst möglich qualifizierte ärztliche Hilfe an. Bewahren Sie den Verletzten vor weiteren Schädigungen und stellen Sie diesen ruhig. Für einen eventuell eintretenden Unfall sollte immer ein Verbandskasten nach DIN 13164 am Arbeitsplatz griffbereit vorhanden sein. Dem Verbandskasten entnommenes Material ist sofort wieder aufzufüllen. Wenn Sie Hilfe anfordern, machen Sie folgende Angaben:

1. Ort des Unfalls
2. Art des Unfalls
3. Zahl der Verletzten
4. Art der Verletzungen

Symbole

(auf dem Gerät und in der Gebrauchsanweisung)



Achtung, Gefahr!



Bedienungsanleitung lesen



Warnung! Scharfes Messer!
Während des Betriebs ausreichend Abstand zum Mähmesser halten.

Vor allen Einstellungs- und Wartungsarbeiten Gerät ausschalten und Kontaktschlüssel ziehen.



Vorsicht! Messer laufen nach! Warten bis alle rotierenden Teile zum Stillstand gekommen sind.



Warnung vor wegschleudern den Teilen

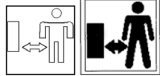

Halten Sie in der Nähe stehende Personen auf sicheren Abstand zur Maschine (mindestens 5 m)



Dieses Gerät darf nicht mit dem Hausmüll/Restmüll entsorgt werden. Das Altgerät nur in einer öffentlichen Sammelstelle abgeben.



Das Ladegerät nur in Innenräumen benutzen



Akku vor Hitze und Feuer schützen



Akku vor Wasser und Feuchtigkeit schützen



Akku vor Temperaturen über 40°C schützen



Geben Sie Akkus an einer Altbatterie-Sammelstelle ab, wo sie einer umweltgerechten Wiederverwertung zugeführt werden.



Kontaktschlüssel einführen



Gerätesicherung, 2A



Schutzklasse II (Doppelisolierung)



CE Konformitätszeichen



Akku enthält Lithium! Nicht in der Mülltonne entsorgen!



Achtung! Beim Arbeiten mit der Maschine besteht Verletzungsgefahr. Lesen Sie diese Betriebsanleitung und die beigefügten „Sicherheitshinweise“ zum Arbeiten mit Elektrowerkzeugen aufmerksam und vollständig durch, bevor die Maschine zum ersten Mal in Betrieb genommen wird.



Akku herausnehmen.



Gerät ausschalten



Weisen Sie Kinder und unbefugte Personen an sich stets von dem Gerät fern zu halten.



Setzen Sie das Gerät nicht dem Regen aus und benutzen Sie es nicht in nasser oder feuchter Umgebung.



Schutzbrille tragen!



Gehörschutz tragen!



Sicherheitsschuhe mit Schnitenschutz, griffiger Sohle und Stahlkappe tragen!



Schutzhandschuhe tragen!

Wartung



Rotierendes Messer

Arbeiten/Einstellungen am Gerät nur bei abgeschaltetem Motor, gezogenem Kontaktschlüssel und stillstehendem Schneidmesser vornehmen.



Vor allen Einstellungs- und Wartungsarbeiten Gerät ausschalten und Kontaktschlüssel ziehen. Warten Sie, bis alle rotierenden Teile zum Stillstand gekommen sind und sich das Gerät abgekühlt hat.

Maschine stets sauber halten. Grasauswurf und Gehäuse regelmäßig reinigen.

Behandeln Sie alle beweglichen Teile mit einem umweltfreundlichen Öl.

Überprüfen Sie den Auffangsack regelmäßig auf Abnutzung und Alterung.

Reparaturen nur von qualifiziertem Fachpersonal durchführen lassen.

Nur Originalzubehör und Originalersatzteile verwenden. Nur ein regelmäßig gewartetes und gut gepflegtes Gerät kann ein zufriedenstellendes Hilfsmittel sein. Wartungs- und Pflegemängel können zu unvorhersehbaren Unfällen und Verletzungen führen.

Messerwartung (siehe Bild 4/Seite 10)



Achtung! Vor Wartungs- oder Reinigungsarbeiten das Gerät ausschalten, den Kontaktschlüssel abziehen und den Akku sowie den Grasfangkorb entfernen.



Tragen Sie immer Arbeitshandschuhe, wenn Sie im Bereich der scharfen Messer hantieren oder arbeiten.

- Legen Sie die Maschine auf die Seite, um das Messer (A) zu überprüfen. Wechseln Sie ein stumpfes oder beschädigtes Messer aus.
- Um das Messer auszuwechseln, gehen Sie wie folgt vor:
 - Halten Sie das Messer (A) mit Arbeitshandschuhen (nicht mitgeliefert), und verwenden Sie einen Schraubenschlüssel (nicht mitgeliefert) zum Entfernen der Schraube (B) des Messers. Dann können Sie das Messer abnehmen.
 - Der Einbau erfolgt in umgekehrte Reihenfolge. Setzen Sie ein neues Messer (A) auf die Mitnehmerscheibe (D). Drehen Sie die Schraube (B) mit der Scheibe (C) ein und ziehen Sie diese mit einem Schraubenschlüssel fest.
- Vor der Inbetriebnahme sicherstellen, dass das Messer richtig befestigt ist.

Transport

- Sollte der Transport der Maschine mit einem Kraftfahrzeug erfolgen, muss sie so positioniert werden, dass sie keine Gefahr darstellt und sicher befestigt werden.

Fehlerbehebung		
Störung	Ursache	Abhilfe
Der Motor startet nicht	Akku leer	Siehe unter „Akku laden“
	Akku defekt	Durch unseren Fachservice austauschen lassen.
	Kontaktschlüssel nicht gesteckt	Siehe unter „Betrieb“ → 
	Einschaltknopf bzw. Sicherheitsbügel nicht betätigt	Siehe unter „Betrieb“ → 
Unruhiger Lauf, starke Vibration	Messer schadhaf	Messer austauschen →  
	Messer lose	Messer Aufnahme kontrollieren und festziehen
Schlechte Mäh-/ Fangleistung	Messer stumpf	Messer nachschärfen lassen oder austauschen
	Akku defekt	Durch unseren Fachservice austauschen lassen.
	Fangkorb verstopft	Grasfangsack leeren → 
	Nicht angepasste Schnitthöhe	Schnitthöhe einstellen → 
Gras wird nicht gesammelt	Kanal verstopft Grasfangsack voll Gras zu nass	Auswurfkanal reinigen Grasfangsack leeren →  bei trockenem Wetter mähen



Alle in diesem Handbuch nicht enthaltenen Wartungseingriffe dürfen ausschließlich von Ihrem Händler vorgenommen werden. Eingriffe, die nicht von einer Fachstelle oder von unqualifiziertem Personal ausgeführt werden, haben grundsätzlich den Verfall der Garantie zur Folge.

Hinweise zum Umweltschutz / Entsorgung

Die Entsorgungshinweise ergeben sich aus den Piktogrammen die auf dem Gerät bzw. der Verpackung aufgebracht sind.



Gemäß europäischer Richtlinie 2012/19/EU über Elektro- und Elektronik- Altgeräte und Umsetzung in nationales Recht müssen verbrauchte Elektrowerkzeuge getrennt gesammelt werden und einer umweltgerechten Wiederverwertung zugeführt werden.



Entsorgen Sie Elektrogeräte nicht über den Hausmüll.

Recycling-Alternative zur Rücksendeaufforderung:

Der Eigentümer des Elektrogerätes ist alternativ anstelle Rücksendung zur Mitwirkung bei der sachgerechten Verwertung im Falle der Eigentumsaufgabe verpflichtet. Das Altgerät kann hierfür auch einer Rücknahmestelle überlassen werden, die eine Beseitigung im Sinne des nationalen Kreislaufwirtschafts und Abfallgesetzes durchführt.

Nicht betroffen sind den Altgeräten beigefügte Zubehörteile und Hilfsmittel ohne Elektrobestandteile.

Akkus umweltgerecht entsorgen



- Li-Ion-Akkus sind entsorgungspflichtig.
- Akkus müssen aus dem Gerät entfernt werden bevor es verschrottet wird.
- Batterien können nach Gebrauch unentgeltlich an die Verkaufsstelle zurückgegeben werden.
- Der Endnutzer ist zur Rückgabe von Altbatterien gesetzlich verpflichtet.



Entsorgung der Transportverpackung

Die Verpackung schützt das Gerät vor Transportschäden. Die Verpackungsmaterialien sind in der Regel nach umweltverträglichen und entsorgungstechnischen Gesichtspunkten ausgewählt und deshalb recycelbar. Das Rückführen der Verpackung in den Materialkreislauf spart Rohstoffe und verringert das Abfallaufkommen. Verpackungsteile (z.B. Folien, Styropor®) können für Kinder gefährlich sein.



Es besteht Erstickungsgefahr!

Bewahren Sie Verpackungsteile außerhalb der Reichweite von Kindern auf und entsorgen Sie sie so schnell wie möglich.

Reparaturdienst

Der Service erfolgt über die Firma Mountfield, deren Läden, spezialisierten Dienstleistern und über deren Händler. Die Adresse und Telefonnummer der nächstgelegenen Servicewerkstatt finden Sie in der Garantiekarte, im Telefonbuch „Gelbe Seiten“ unter „Garten-Werkzeuge und Maschinen“, auf der Webseite: www.mountfield.cz / Service-Center oder in ihrem Katalog.

Ersatzteile

Falls Sie Zubehör oder Ersatzteile benötigen, wenden Sie sich bitte an unseren Service.

Verwenden Sie für die Arbeit mit diesem Gerät keinerlei Zusatzteile außer denjenigen, die von unserem Unternehmen empfohlen werden. Andernfalls können der Bediener oder in der Nähe befindliche Unbeteiligte ernsthafte Verletzungen erleiden, oder das Gerät kann beschädigt werden.

Bei der Ersatzteilbestellung sollten folgende Angaben gemacht werden:

- Typ des Gerätes
- Artikelnummer des Gerätes

Messer

Art.-Nr. 77003150

Garantiebedingungen

Für dieses Elektrowerkzeug leisten wir unabhängig von den Verpflichtungen des Händlers aus dem Kaufvertrag gegenüber dem Endabnehmer wie folgt Garantie:

Die Garantiezeit beträgt 24 Monate und beginnt mit der Übergabe die durch Originalkaufbeleg nachzuweisen ist. Bei kommerziellem Einsatz sowie Verleih reduziert sich die Garantiezeit auf 12 Monate. Ausgenommen von der Garantie sind Verschleißteile, Akkus und Schäden die durch Verwendung falscher Zubehörteile, Reparaturen mit Nichtoriginalteilen, Gewaltanwendungen, Schlag und Bruch sowie mutwillige Motorüberlastung entstanden sind. Garantieaustausch erstreckt sich nur auf defekte Teile, nicht auf komplette Geräte. Garantiereparaturen dürfen nur von autorisierten Werkstätten oder vom Werkkundendienst durchgeführt werden. Bei Fremdeingriff erlischt die Garantie.

Porto, Versand- und Nachfolgekosten gehen zu Lasten des Käufers.

EG-Konformitätserklärung

Wir, **Ikra GmbH, Schlesierstraße 36, D-64839 Münster/Germany**, erklären in alleiniger Verantwortung, dass das Produkt **Akku-Rasenmäher IAM 40-3725**, auf das sich diese Erklärung bezieht, den einschlägigen Sicherheits- und Gesundheitsanforderungen der EG-Richtlinie **2006/42/EG** (Maschinenrichtlinie), **2014/30/EU** (EMV-Richtlinie), **2011/65/EU** (RoHS-Richtlinie) und **2000/14/EG** (Geräuschartlinie) einschließlich Änderungen entspricht. Zur sachgerechten Umsetzung der in den EG-Richtlinien genannten Sicherheits- und Gesundheitsanforderungen wurden folgende Normen und/oder technische Spezifikation(en) herangezogen:

EN 60335-1:2012/A11:2014

EN 60335-2-77:2010

EN 62233:2008

EN 50581:2012

EN 55014-1/A2:2011

EN 55014-2/A2:2008

EN 62321:2009

gemessener Schalleistungspegel 93,4 dB (A)

garantierter Schalleistungspegel 96,0 dB (A)

Prüfstelle: TÜV SÜD Industrie Service GmbH
Westendstrasse 199 • 80686 München • Deutschland
(Notified Body 0036)

Konformitätsbewertungsverfahren nach Anhang VI / Richtlinie 2000/14/EG

Das Baujahr ist auf dem Typschild aufgedruckt und zusätzlich anhand der fortlaufenden Seriennummer feststellbar.

Münster, 09.05.2016



Technische Leitung Ikra GmbH

Aufbewahrung der technischen Unterlagen:

Gerhard Knorr, Kärcherstraße 57, DE-64839 Münster

Obsah

Objem dodávky	1
Montáž	2
Ak. baterie	3
Nastavení výšky sekání	4
Provoz	5
Kosení sbírání	6
Kosení vyhazování	8
Pokyny ke kosení	9
Čištění / údržba	10
Technické parametry	11
Bezpečnostní pokyny	12
Používání v souladu s určením	13
Požadavky na obsluhu	13
Zbytková nebezpečí	14
Chování v případě nouze	14
Symboly	15
Údržba	16
Údržba nože	16
Přeprava	16
Odstranění poruch	17
Pokyny k ochraně životního prostředí / likvidaci	18
Akumulátor zlikvidujte ekologicky	18
Likvidace přepravního obalu	18
Opravy	18
Objednávka náhradních dílů	18
Záruční podmínky	18
ES Prohlášení o shodě	19

Objem dodávky



1. Sekačka trávniku na akumulátorové baterie
2. Sběrný box na trávu
3. Kabelové svorky

4. Rychloupínač
5. Návod k provozu
6. Šroubovák

Montáž

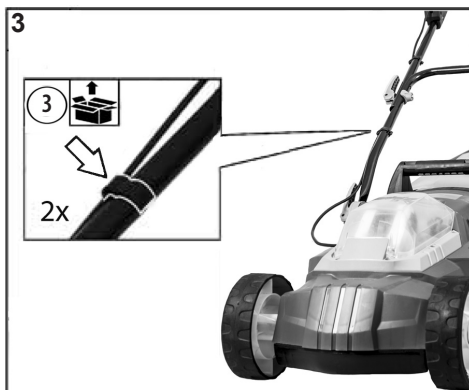
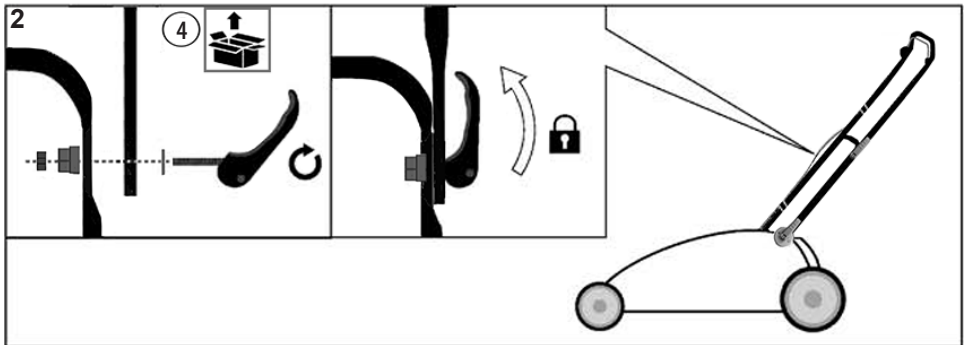
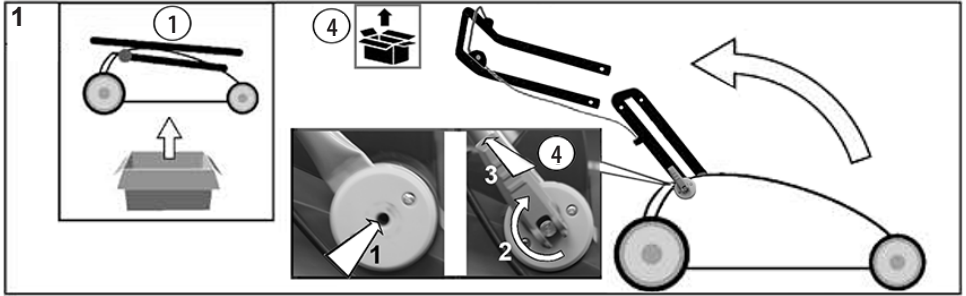

Ak. baterie (není součástí rozsahu dodávky)

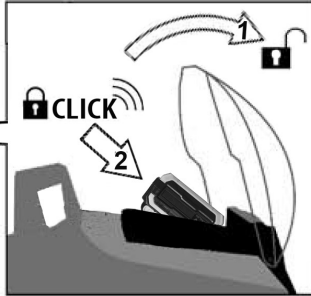
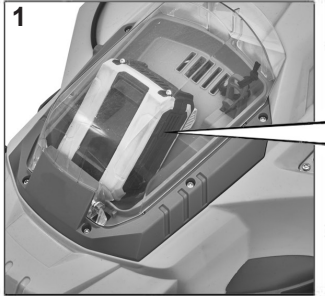

Nastavení výšky sekání

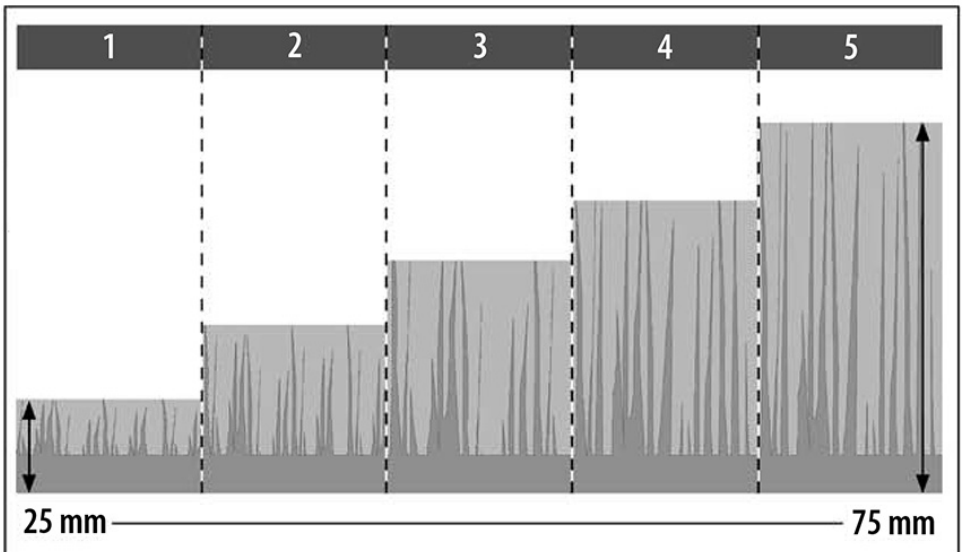
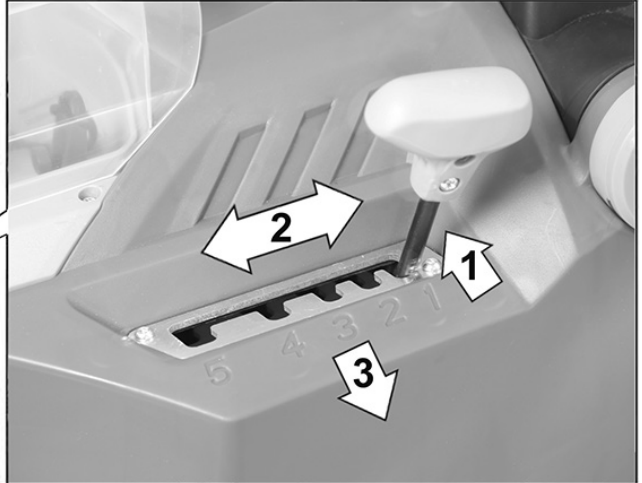

Provoz

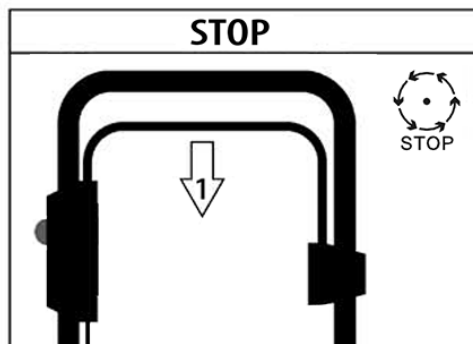
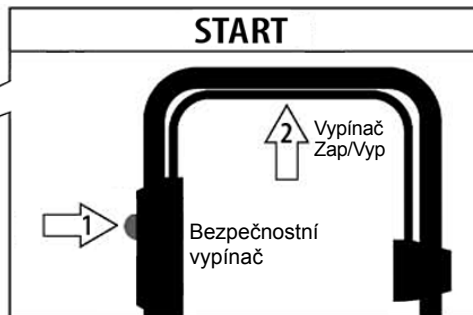
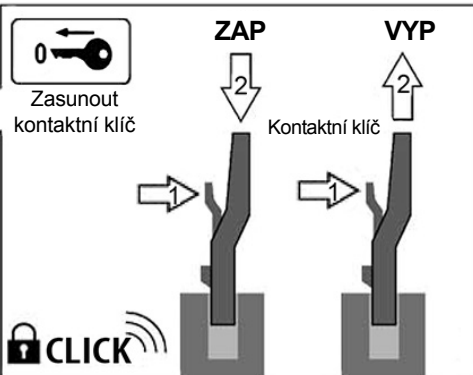

Kosení sbírání

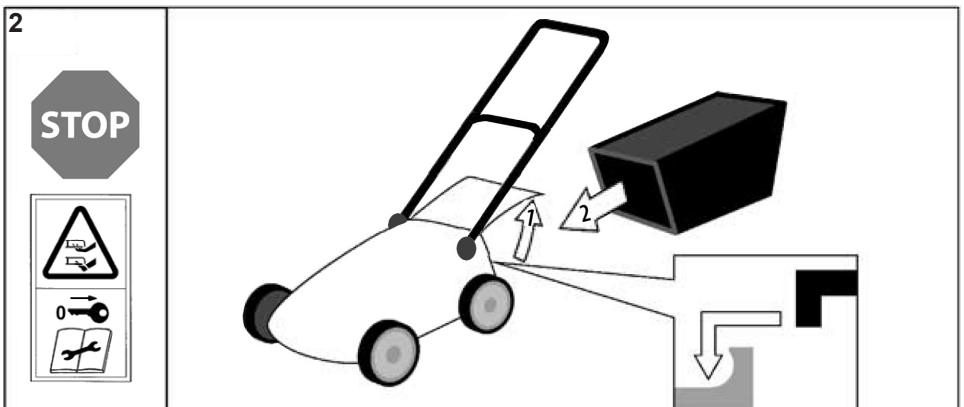
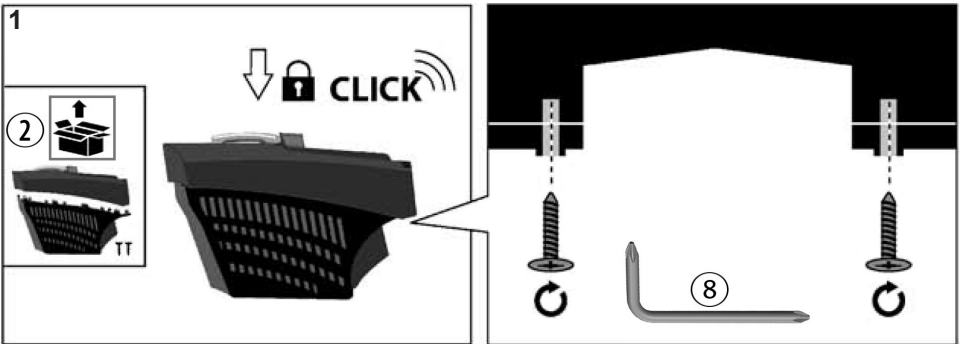
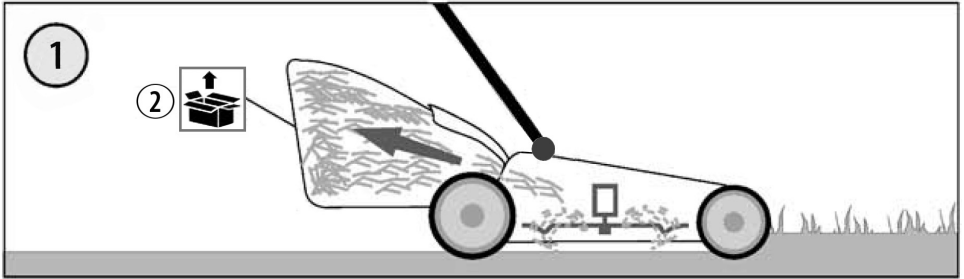

Kosení sbírání

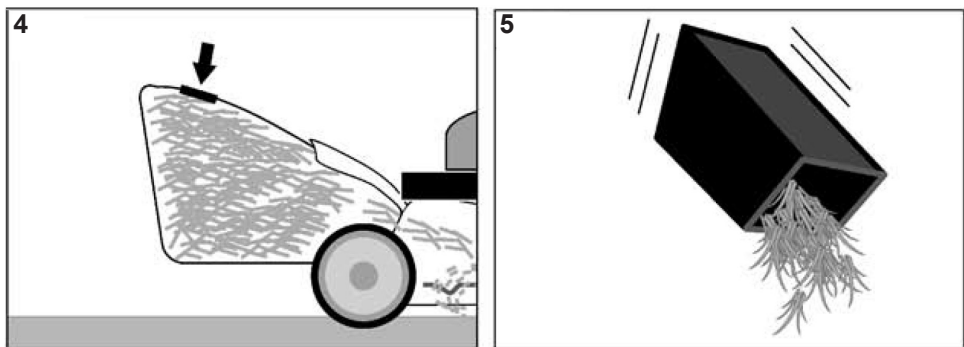
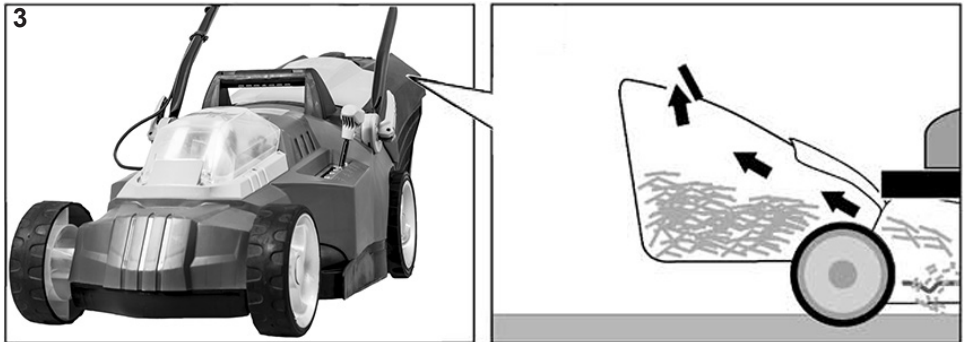

Kosení vyhazování

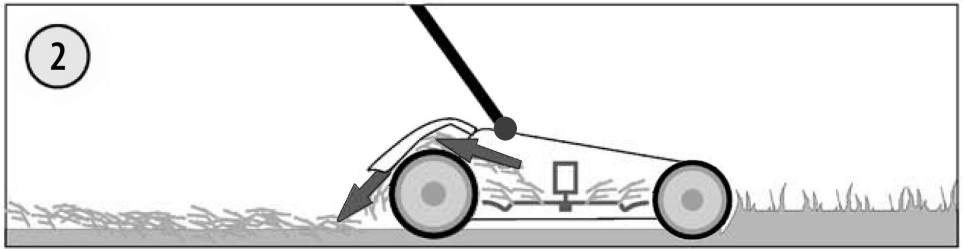

Pokyny ke kosení

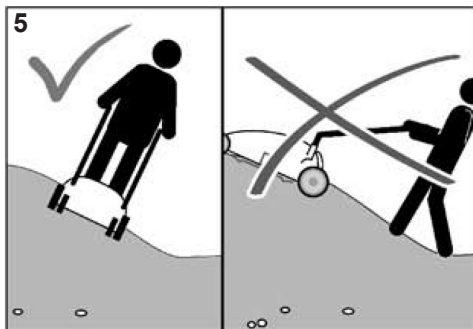
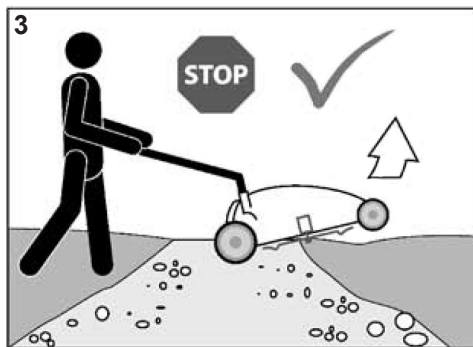

Čištění / údržba

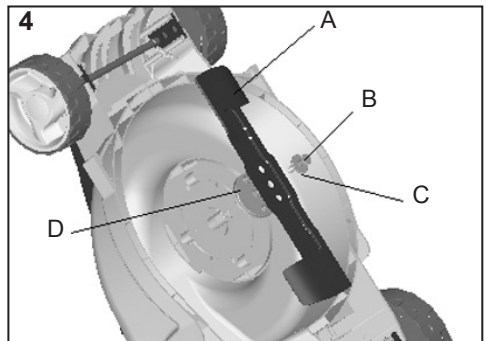
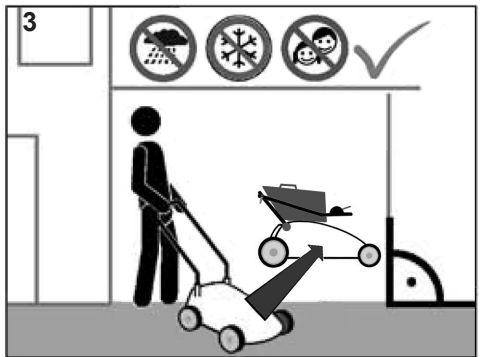
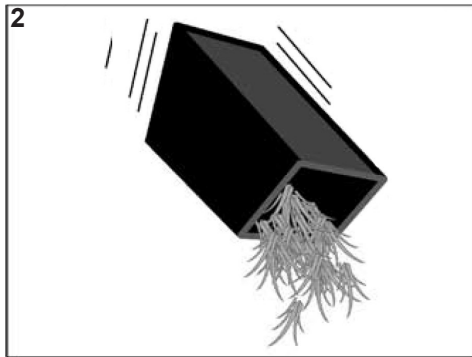
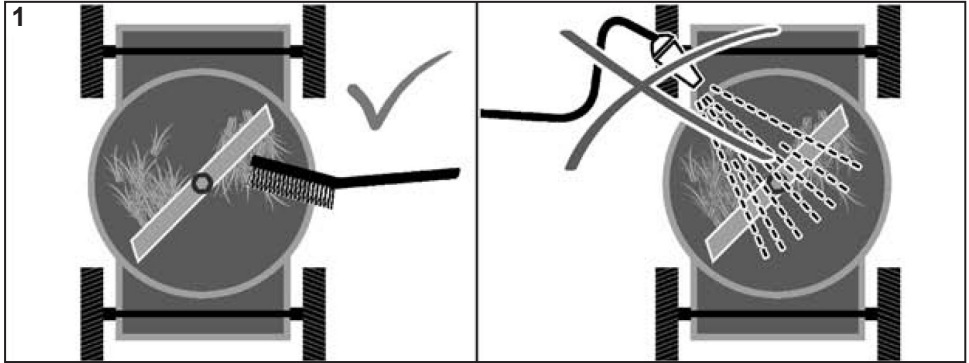

Technické parametry

Sekačka trávniku na ak. bat. IAM 40-3725

Akumulátoru *	R3-360-AH-U-02
Provozní napětí / kapacita ak. baterie / výkon ak.	40 V  / 2,5 Ah Li-Ion / 100 Wh
Otáčky naprázdno n_0	3800 min ⁻¹
Šířka záběru \emptyset	370 mm
Hloubka sekání	25 - 75 mm / 5-poloh
Objem záchytného vaku	40 L
Hmotnost	14,5 kg
Druh ochrany	IP 21
Měřená hladina akustického výkonu L_{WA} (2000/14/EG)	93,4 dB (A) K=1,88 dB(A)
Zaručená hladina akustického výkonu L_{WA} (2000/14/EG)	96 dB (A)
Hladina akustického tlaku L_{pA} (EN ISO 11201:1995)	80,7 dB (A) K=3,0 dB(A)
Vibrace a_H (EN ISO 20643:2005)	1,29 m/s ² K=1,5 m/s ²
Ochranná třída	III

* Není součástí rozsahu dodávky

Technické změny jsou vyhrazeny

- Uvedená hodnota vibračních emisí byla změřena normalizovaným testovacím postupem a je možno ji použít k porovnání s jiným elektrickým nářadím.
- Uvedená hodnota vibračních emisí může být také použita k odhadu množství a délky potřebných pracovních přestávek.
- Skutečná hodnota vibračních emisí se může během reálného používání elektrického nářadí od uvedené hodnoty lišit v závislosti na tom, jak je elektrické nářadí používáno.
- Pozor: K ochraně před poruchami krevního oběhu rukou, které jsou vyvolány vibracemi, je třeba včas zařadit pracovní přestávky
- Pokuste se udržovat co možná nejmenší zatížení vibracemi. Opatření pro zmírnění zatížení vibracemi představují například nošení rukavic při používání nástroje a omezení doby práce. Přitom musí být zohledněny všechny části provozního cyklu (například doby, kdy je elektrický nástroj vypnutý a i takové, kdy je sice zapnutý, ale běží bez zatížení).

Bezpečnostní pokyny

- **Přečtěte si všechny bezpečnostní pokyny a návody.** Opomenutí při dodržování bezpečnostních pokynů a instrukcí mohou způsobit úder elektrického proudu, požár a/nebo těžká poranění.
- **Všechny bezpečnostní pokyny a návody si uchovejte pro budoucí použití.**
- Děti, jiné osoby a domácí zvířata musí být během používání přístroje v bezpečné vzdálenosti. Minimální vzdálenost je 5 m.
- Noste osobní ochranné prostředky.
- Noste pevné boty a dlouhé kalhoty. Neprovazujte stroj naboso nebo v lehkých sandálech.
- Pokud je to potřebné, noste ochranné rukavice.
- S přístrojem pracujte pouze za denního světla nebo při dobrém umělém osvětlení.
- Důkladně zkontrolujte terén, na kterém se má stroj používat a odstraňte všechny předměty, které by se mohly zachytit nebo vymrštit.
- Je-li to možné, nepoužívejte přístroj na mokré trávě.
- Před použitím vždycky proveďte vizuální kontrolu, abyste zjistili, je-li stroj, hlavně řezací nástroje, upevňovací části a celková řezací jednotka v pořádku.



Před použitím vždy vizuálně zkontrolujte, není-li řezací nůž, šrouby nože a řezací jednotka tupá, opotřebovaná nebo poškozená.

Opotřebované nebo poškozené nože a šrouby nahraďte, aby bylo zajištěno vyvážení.



Je přísně zakázané demontovat a měnit ochranná zařízení umístěná na přístroji, nebo je odstraňovat k jinému použití, nebo montovat cizí ochranná zařízení.



Přístroj se nesmí používat když je poškozený nebo jsou vadná bezpečnostní zařízení. Vyměňte opotřebované nebo poškozené díly.

- Motor nastartujte až když jsou vaše nohy v bezpečné vzdálenosti od řezacích nástrojů.
- Při startování nebo spouštění motoru se sekačka nesmí naklánět, jedinou výjimkou je, že je sekačku potřeba nadzvednout. V takovém případě ji nakloňte pouze do nevyhnutelné nut-

né míry a nadzvedněte jenom stranu, která je odkloněná od uživatele.

- Stroj nrestartujte, když stojíte před vyhazovacím otvorem.
- Chodte! Neutíkejte!
- Dbejte na stabilitu, hlavně na svazích. Nikdy nesekejte trávu na velmi strmých svazích. Když na svazích měníte směr, buďte velmi opatrní.
- Když se otáčíte a přitahujete stroj k sobě, buďte mimořádně opatrní.
- Když sekačku nosíte, otáčíte ji nebo s ní pohybujete mimo travnatých ploch, vždycky ji vypněte. Počkejte, dokud se nezastaví všechny rotující části.
- Při zásahu cizího tělesa nebo pokud se objeví vibrace stroj zastavte a vytáhněte kontaktní klíč. Zkontrolujte, není-li stroj poškozen. Opravte případné škody.
- Po ukončení práce stroj ihned vypněte.
- Stroj zastavte a vytáhněte kontaktní klíč. Počkejte, dokud se nezastaví všechny rotující části a stroj se neochladí.
- Zastavte stroj, vytáhněte kontaktní klíč a ujistěte se, že se všechny pohyblivé díly úplně zastavili:
 - vždycky, když stroj opouštíte.
 - když chcete uvolnit zablokovaný nůž.
 - když chcete uvolnit zablokovaný vyhazovací kanál.
 - když chcete nastavit výšku řezání.
 - když chcete vyprázdnit zachytávací pytel.
 - když bylo zasaženo cizí těleso (Zkontrolujte, není-li sekačka poškozena. Než se stroj znovu uvede do provozu, musí být opraven.)
 - když chcete sekačku nadzvednout nebo odnést
 - když chcete sekačku naklonit nebo přepravit (např. od/k trávníku přes cesty.
 - než budete stroj kontrolovat, čistit nebo provádět jiné práce.
- Když začne sekačka nezvykle vibrovat, musí se okamžitě zkontrolovat.
 - vyhledejte poškození;
 - proveďte potřebnou opravu poškozených dílů;
 - zajistěte, aby byly všechny matice, čepy a šrouby pevně utaženy.
- Tlačítko vypnutí a zapnutí a bezpečnostní spínač se nesmí blokovat.
- Do elektrických nástrojů používejte pouze určené akumulátorové baterie. Použití jiných

akumulátorových baterií může způsobit poranění nebo požár.

- Když jsou v okolí jiné osoby, hlavně děti nebo zvířata, trávu nesekejte;
- Myslete na to, že obsluha stroje nebo uživatel jsou odpovědní za nehody s účastí jiných osob nebo jejich majetku.
- Vyvarujte se nošení volně padnoucího oděvu nebo oděvu s visícími šňůrkami nebo pásky.
- Opotřebované nebo poškozené cedulky s pokyny se musí nahradit.
- Sekejte příčně po svahu, nikdy ne směrem nahoru a dolů.
- Nůž sekačky zastavte, když musíte sekačku naklonit kvůli přenosu přes jiné plochy jako je tráva a když stroj přenášíte z a k ploše, která se má posekat.
- Nikdy nepoužívejte sekačku s poškozenými ochrannými zařízeními nebo ochrannými mřížemi, nebo bez namontovaných ochranných zařízení, např. narážecích plechů nebo zařízení na zachytávání trávy.
- Spouštěcí tlačítko startujte nebo aktivujte opatrně, dle pokynů od výrobce. Mějte na paměti dostatečnou vzdálenost nohou od řezacího nože.
- Pod rotující díly nikdy nedávejte ruce nebo nohy. Vždycky udržujte odstup od vyhazovacího otvoru.
- Postarejte se, aby byly všechny matice, čepy a šrouby pevně utažené a stroj pracoval v bezpečném stavu.
- Pravidelně kontrolujte není-li zařízení na zachytávání trávy opotřebováno nebo nefunkční.
- Při nastavování stroje myslete na to, aby se mezi pohybující nože a pevné části stroje nezachytily prsty.
- Než stroj uskladníte, nechte vychladnout motor.



Stroj použijte až potom, co si pozorně přečtete návod k obsluze a pochopíte jej. Obeznamte se s ovládacími prvky a správným používáním stroje. Dodržujte všechny bezpečnostní pokyny uvedené v návodu. Chovejte se zodpovědně k ostatním osobám.

Obsluha je odpovědná za nehody a ohrožení třetích osob.

Máte-li pochyby o připojení a obsluze stroje, obraťte se na zákaznický servis.

Tento stroj nesmí používat děti.

Tento stroj by neměly používat osoby s omezenými fyzickými, smyslovými nebo duševními schopnostmi nebo nedostatečnými zkušenostmi a/nebo nedostatečnými vědomostmi, ledaže by byly pod dozorem osoby zodpovědné za jejich bezpečnost nebo od ní obdržely pokyny o správném používání stroje.

Děti by měly být pod dozorem, aby bylo zajištěno, že si se strojem nebudou hrát.

Čištění a údržbu nesmí provádět děti.

Používání v souladu s určením

Sekačka trávniku na akumulátorové baterie je určena k sekání malých až středních trávníků v rodinných domech a zahradách. Z důvodu ohrožení uživatele a jiných osob se sekačka nesmí používat na jiné účely. Tento přístroj lze používat pouze v souladu s určeným použitím. Při nerespektování pokynů obecně platných předpisů a pokynů v tomto návodu nelze brát na odpovědnost výrobce.



Sekačka se nesmí používat ke stříhání keřů, živých plotů a křoví, k řezání a zkracování popínavých porostů nebo trav na střeších a v balkonových nádobách. Sekačka se také nesmí používat jako drtič k rozměňování odřezků stromů a živého plotu a zarovnávaní nerovností terénu.

Požadavky na obsluhu

Nikdy nenechávejte děti obsluhovat stroj.

Se strojem nesmí pracovat dospělí, kteří nebyli řádně poučeni o jeho obsluze.

Obsluha si musí před používáním stroje pozorně přečíst návod k obsluze a musí mu porozumět.

Kvalifikace: Kromě podrobného poučení odborníkem se k používání nevyžaduje žádná další kvalifikace.

Minimální věk: Přístroj smí obsluhovat pouze osoby, které dovršili 18 rok života. Výjimkou je používání mladistvými, pokud je to za účelem vzdělávání k dosažení kvalifikace a pod dohledem učitele.

Místní předpisy mohou určovat minimální věk uživatele.

Školení: Stroj mohou používat osoby, které byly poučeny odborníkem, nebo si přečetly návod k obsluze. Nevyžaduje se speciální školení.

Zbytková nebezpečí

I při používání nástroje v souladu s určením vždy zůstává určité riziko, které nelze vyloučit. Z druhu a konstrukce nástroje lze vyvodit tato potenciální nebezpečí:



Rotující nože mohou způsobit závažná řezná poranění, nebo odseknout části těla.

Pokud je stroj v provozu, nikdy nesahejte pod kryt. Noste ochrannou obuv. Pokud je stroj v provozu, nikdy nesundávejte zachytávací vak.



Vymrštěné kameny nebo půda mohou způsobit poranění.

Z ploch, které se mají posekat předem odstraňte cizí tělesa. Dbejte na to, aby byl zachytávací vak řádně připevněn. Během práce noste ochranné brýle.



Nedostatečné osvětlení / světelné poměry představují zvýšené bezpečnostní riziko.

Při práci se strojem vždycky zajistěte dostatečné osvětlení, resp. dobré světelné poměry.

Chování v případě nouze

Nebezpečí poranění!

Nikdy se rukama ani nohama nepřibližujte k rotujícím částem. Vždycky udržujte odstup od vyhovovacího otvoru.

Zaveďte úrazu odpovídající potřebnou první pomoc a vyzvěte co možná nejdříve kvalifikovanou lékařskou pomoc. Chraňte zraněného před dalšími úrazy a uklidněte jej. Kvůli případné neohodě musí být na pracovišti vždy po ruce lékárnička první pomoci dle DIN 13164. Materiál, který si z lékárničky vezmete, je třeba ihned doplnit. Pokud požadujete pomoc, uveďte tyto údaje:

1. Místo nehody
2. Druh nehody
3. Počet zraněných
4. Druh zranění

Symbols

(na přístroji a v návodu na použití)



POZOR!

Přečtěte si návod k použití!



Výstraha! Ostrý nůž! Během provozu dodržujte dostatečnou vzdálenost od nože sekačky.

Před nastavováním a údržbou stroj vypněte a vytáhněte kontaktní klíč.



Pozor! Nože dobíhají! Počkejte, dokud se nezastaví všechny rotující části.



WNEBEZPEČÍ PORANĚNÍ!
Dávejte pozor na přístrojem odmrštěné předměty.

Udržujte okolostojící mimo ohroženou oblast!



Tento přístroj se nesmí likvidovat společně s domovním/komunálním odpadem. Vysloužilý přístroj je zapotřebí odevzdat ve sběrně, zabývajících se ekologickou likvidací odpadu.



Pouze pro použití v uzavřených prostorech.



Nebezpečí výbuchu! Nikdy neházejte baterie do ohně.



Baterie nelikvidujte vhozením do vody ani je neponožujte do vody.



Nevystavujte baterie teplotě vyšší než 40 °C.



Akumulátory obsahují lithium! Vadné akumulátory předejte k recyklaci!



Zasaňte kontaktní klíč



Pojistka, pomalá 2A



Třída ochrany II / dvojitá izolace



Potvrzuje shodu elektrického nástroje se směrnicemi Evropského společenství.



Akumulátory obsahují lithium! Nevhazujte je tedy do komunálního odpadu!



Pozor! Při práci s nástrojem existuje nebezpečí zranění. Přečtěte si pozorně a úplně návod k obsluze a přiložené „Bezpečnostní pokyny“ pro práci s elektrickými nástroji předtím, než uvedete přístroj poprvé do provozu.



Vytáhněte akumulátorovou baterii.



Vypněte stroj



Upozorněte děti a nepovolané osoby, aby se zdržovaly v bezpečné vzdálenosti.



Přístroj nevystavujte dešti a nepoužívejte v mokřem či vlhkém prostředí.



Používejte ochranné brýle a chrániče sluchu!



Noste bezpečnostní boty s ochranou proti prořezání, pevnou podrážkou a ocelovou špičkou!



Používejte ochranné rukavice!

Údržba



Rotující nůž

Na stroji se smí pracovat a stroj se může nastavovat pouze, pokud je motor vypnut, kontaktní klíč je vytažen a řezací nůž je zastaven.



Před nastavováním a údržbou stroj vypněte a vytáhněte kontaktní klíč. Počkejte, dokud se nezastaví všechny rotující části a přístroj nevychladne.

Stroj udržujte neustále v čistotě. Prostor vyhazování trávy

a kryt pravidelně čistěte.

Všechny pohyblivé části stroje ošetřete ekologickým olejem.

Pravidelně kontrolujte, není-li zachytávací vak opotřeben nebo příliš starý.

Opravy smí provádět pouze kvalifikovaný odborný personál.

Používejte pouze originální náhradní díly a originální příslušenství. Pouze stroj, který prochází pravidelnou údržbou a péčí vám může být uspokojivým pomocníkem. Nedostatky v údržbě a péči mohou mít za následek nepředvídatelné nehody a poranění.

Údržba nože (viz obrázek 4/strana 10)



Pozor! Před každým čištěním nebo údržbou stroj vypněte, vytáhněte kontaktní klíč a vyberte akumulátorovou baterii i sběrný box na trávu.



Pokud se zdržujete nebo pracujete v oblasti ostrého nože, noste vždycky pracovní rukavice.

- Pro kontrolu nože (A) stroj položte na bok. Tupý nebo poškozený nůž vyměňte.
- Při výměně nože postupujte následovně:
 - Nůž (A) držte pracovními rukavicemi (nejsou součástí dodávky), a k odstranění šroubu (B) nože použijte šroubovák (není součástí dodávky). Tak lze nůž sundat.
 - Montáž probíhá v opačném pořadí. Na unášecí kotouč (D) nasadte nový nůž (A). Šroub (B) a kotouč (C) zašroubujte a pevně je utáhněte klíčem.
- Před uvedením do provozu se ujistěte, že je nůž správně upevněn.

Přeprava

- Pokud se má stroj přepravovat motorovým vozidlem, je nutné ho umístit tak, aby nepředstavoval nebezpečí, a je nutné ho upevnit.

Odstranění poruch		
Porucha	Příčina	Pomoc
Motor nestartuje	Akumulátorová baterie je prázdná	Viz „Nabít akumulátorovou baterii“
	Akumulátorová baterie je chybná	Nechte ji vyměnit v našem odborném servisu.
	Není zasunut kontaktní klíč	Viz „Provoz“ → 5
	Tlačítko zapnutí, resp. bezpečnostní obruč nebyla aktivována	Viz „Provoz“ → 5
Neklidný běh, silné vibrace	Poškozený nůž	Vyměňte nůž → 10 16
	Volný nůž	Zkontrolujte upnutí nože a utáhněte jej
Špatný výsledek sekání/zachytávání	Tupý nůž	Nechte nůž dobrousit nebo vyměnit
	Akumulátorová baterie je chybná	Nechte ji vyměnit v našem odborném servisu.
	Ucpaná nádoba	Vyprázdněte záchytný vak na trávu → 7
	Nenastavená výška sekání	Nastavte výšku sekání → 4
Tráva se nesebírá	Kanál je uspaný záchytný vak na trávu	Vyčistěte vyhazovací kanál
	je plný tráva je příliš mokrá	Vyprázdněte záchytný vak na trávu → 7 sekejte za suchého počasí



Veškeré zásahy údržby popsané v této příručce může provádět výhradně Váš prodejce.

Zásahy, které nejsou provedené odbornou dílnou nebo jsou provedené nekvalifikovaným personálem mají v zásadě za následek zaniknutí záruky.

Pokyny k ochraně životního prostředí / likvidaci

Pokyny k likvidaci jsou uvedeny na piktogramech, které jsou umístěny na přístroji nebo na balení.



Podle evropské směrnice 2012/19/ES o odpadních elektrických a elektronických zařízeních (OEEZ) a podle jejího převedení do národního práva se musí opotřebené elektrické nářadí shromažďovat odděleně a odevzdat k ekologickému zpracování.



Nevyhazujte elektrické nářadí do komunálního odpadu!

Alternativa recyklace k požadavku zpětného zaslání:

Majitel elektrického nářadí je v případě likvidace alternativně místo zpětného zaslání povinen spoluúčastí na odborném zhodnocení. Vysloužilé zařízení lze rovněž odevzdat na sběrném místě, které provede likvidaci ve smyslu národních právních předpisů o recyklaci a nakládání s odpady. Netýká se součástí příslušenství a pomocných prostředků bez elektrických součástí.

Akumulátor zlikvidujte ekologicky



- Li-iontové akumulátory podléhají povinnosti speciální likvidace.
- Ak. baterie s lithiovými ionty se musí zlikvidovat. Před sešrotováním se z přístroje musí odstranit akumulátorové baterie.
- Baterie lze po použití bezplatně vrátit na místo prodeje.
- Koncový uživatel má zákonnou povinnost vrátit staré baterie.



Likvidace přepravního obalu

Obal chrání přístroj před poškozením při dopravě. Obalové materiály jsou zpravidla voleny podle ekologicky přijatelných hledisek a hledisek nakládání s odpady, a proto jsou recyklovatelné. Vrácení obalu do materiálového oběhu šetří suroviny a snižuje výskyt odpadů. Části obalů (např. fólie, styropor®) mohou být nebezpečné pro děti.



Hrozí nebezpečí zadušení!

Ukládejte části obalů mimo dosah dětí, a co možná nejrychleji je zlikvidujte.

Opavy

Servis provádí firma MOUNTFIELD ve svých prodejnách a specializovaných servisech a přes své dealery. Adresu nejbližšího servisu naleznete v katalogu Mountfield nebo na webových stránkách www.mountfield.cz.

Objednávka náhradních dílů

Potřebujete-li příslušenství nebo náhradní díly, obraťte se prosím na náš servis.

Nepoužívejte pro práci s tímto přístrojem žádné přídatné součásti kromě těch, které jsou doporučeny naší společností. Jinak může obsluha nebo neúčastněná osoba nacházející se v blízkosti utrpět vážná zranění nebo se může přístroj poškodit.

Při objednávání náhradních dílů by se měly uvést tyto údaje:

- Typ zařízení
- Katalogové číslo zařízení

Sekací kotouč Výr. č. 77003150

Záruční podmínky

Nezávisle od závazku prodejce vyplývajícího z kupní smlouvy vůči konečnému odběrateli poskytujeme na toto elektrické zařízení následující záruku:

Záruční doba je 24 měsíců a začíná předáním, které je třeba prokázat originálním pokladním dokladem. U komerčního užívání a půjčování se záruční doba snižuje na 12 měsíců. Záruka se nevztahuje na díly podléhající rychlému opotřebení, baterií a na škody vzniklé v důsledku používání nesprávného příslušenství a oprav za použití neoriginálních dílů a v důsledku použití násilí, úderu nebo rozbíjení a svědomitého pretížení motoru. V rámci záruky se provádí pouze výměna defektních dílů, a ne kompletního přístroje. Opravy v záruce smejí provádět pouze autorizované opravní nebo podnikový servis. V případě cizích zásahů záruka zaniká.

Porto, zasilatelské jakož i následné náklady nese kupující.

ES Prohlášení o shodě

My, **Ikra GmbH, Schlesierstraße 36, D-64839 Münster/Germany**, tímto prohlašujeme ve výhradní odpovědnosti, že produkty **Sekačka trávniku na ak. bat. IAM 40-3725**, na které se toto prohlášení vztahuje, odpovídají příslušným bezpečnostním a zdravotním požadavkům směrnice **2006/42/ES** (Směrnice o strojích), **2014/30/EU** (směrnice o elektromagnetické sloučitelnosti), **2011/65/EU** (směrnice o RoHS) a **2000/14/ES** (směrnice o hluku) včetně změn. Při řádné aplikaci bezpečnostních a zdravotních požadavků, uvedených ve jmenovaných směrnících ES, byly využity následující normy a / nebo technické specifikace:

EN 60335-1:2012/A11:2014

EN 60335-2-77:2010

EN 62233:2008

EN 50581:2012

EN 55014-1/A2:2011

EN 55014-2/A2:2008

EN 62321:2009

měřená hladina akustického výkonu 93,4 dB(A)
zaručená hladina akustického výkonu 95,0 dB(A)

Pojmenované místo:

TÜV SÜD Industrie Service GmbH

Westendstrasse 199 • 80686 München • Deutschland

(Notified Body 0036)

Řízení k prohlášení o shodě podle přílohy VI /
směrnice 2000/14/ES

Rok výroby je vytlačený na typovém štítku a dodatečně se dá zjistit podle pokračujícího sériového čísla.

Münster, 09.05.2016

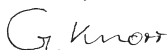

Gerhard Knorr, Technické vedení Ikra GmbH

Archivace technických podkladů:

Gerhard Knorr, Kärcherstraße 57, DE-64839 Münster

Obsah

Rozsah dodávky	1
Montáž	2
Akumulátor	3
Nastavenie výšky rezu	4
Prevádzka	5
Zberanie pokosenej trávy	6
Vyhadzovanie pokosenej trávy	8
Pokyny pre kosenie	9
Čistenie/údržba	10
Technické dáta	11
Bezpečnostné upozornenia	12
Použitie v súlade s určením	13
Požiadavky na obsluhujúcu osobu	14
Zvyškové nebezpečenstvá	14
Správanie v prípade núdze	14
Symboly	15
Údržba	16
Údržba noža	16
Preprava	16
Odstránenie poruchy	17
Upozornenia k ochrane životného prostredia/likvidácii	18
Ekologická likvidácia akumulátorov	18
Likvidácia prepravného obalu	18
Oprávenská služba	18
Náhradné diely	18
Záručné podmienky	18
ES Vyhlásenie o zhode	19

Rozsah dodávky



1. Akumulátorová kosačka
na trávu

2. Zachytávací kôš trávy

3. Káblové svorky

4. Rýchlopínač

5. Návod na obsluhu

6. Skrutkovač

Montáž

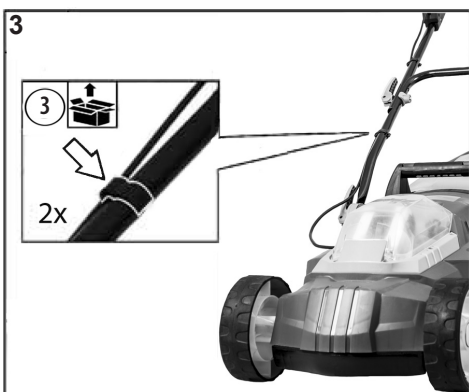
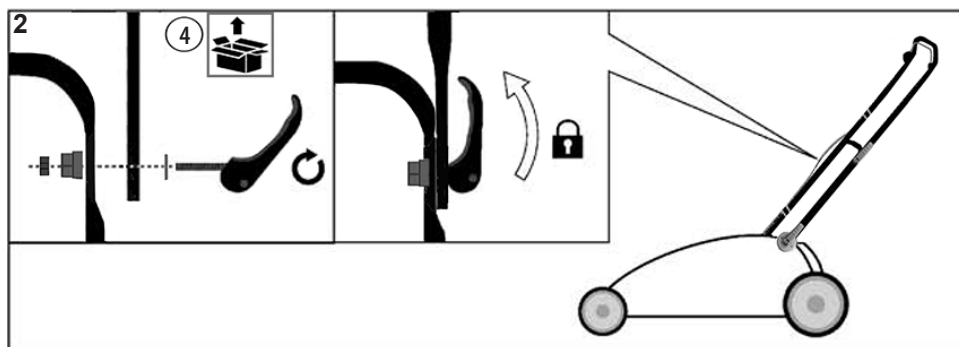
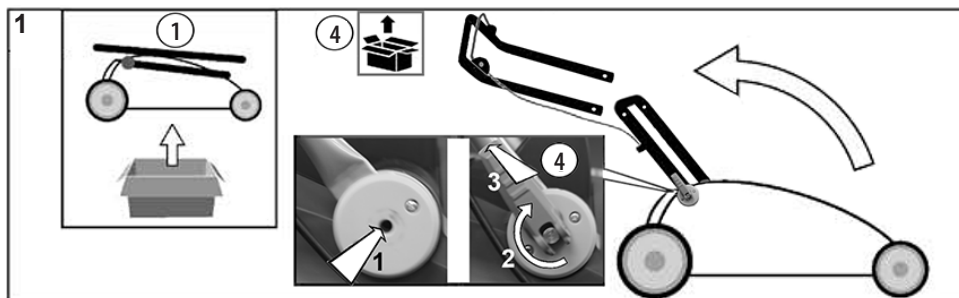

Akumulátor (neobsiahnutý v rozsahu dodávky)

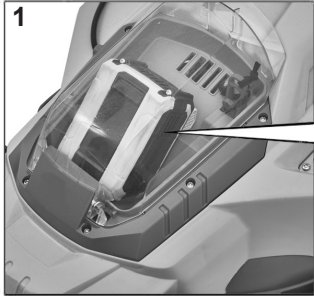

Nastavenie výšky rezu

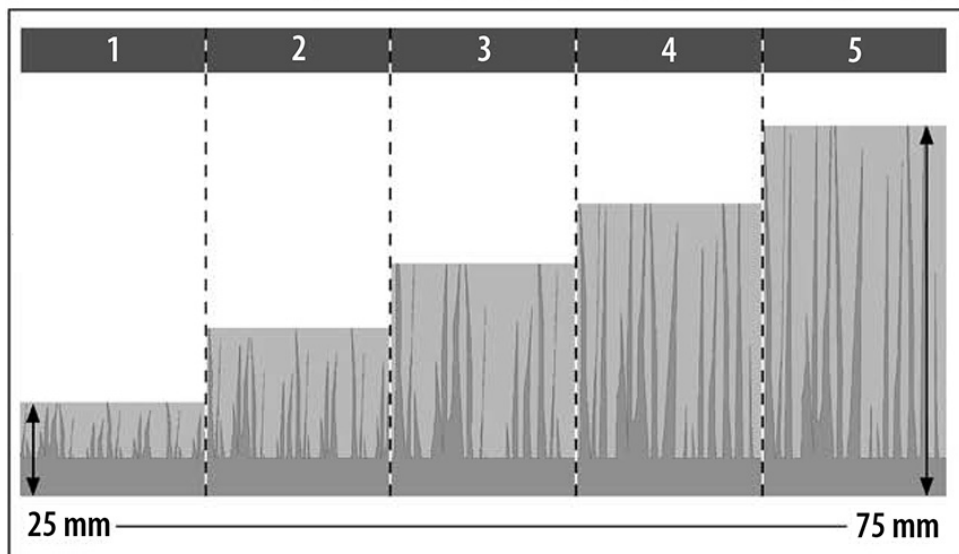
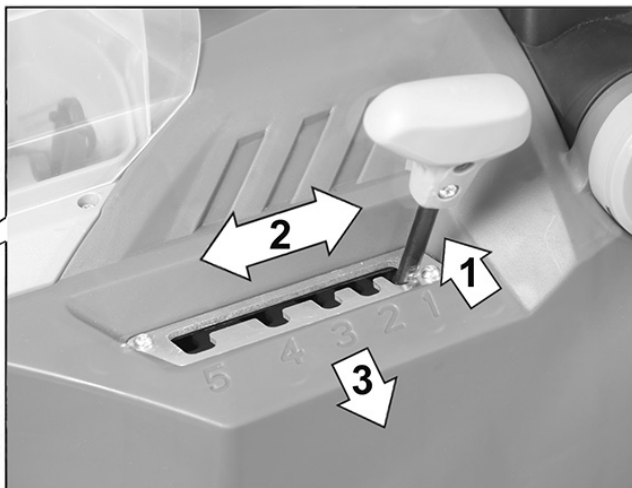

Prevádzka

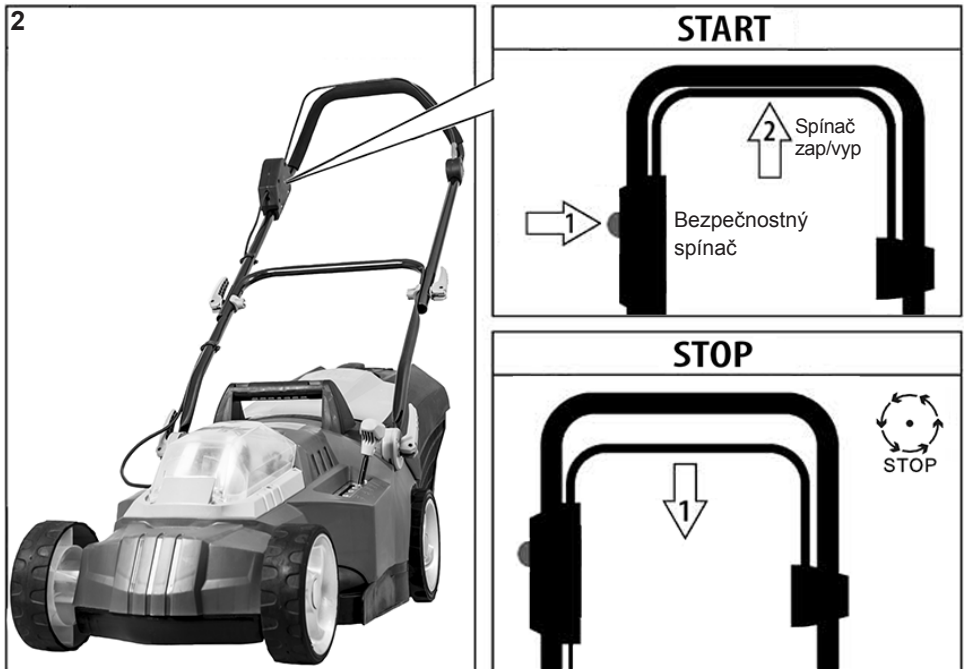
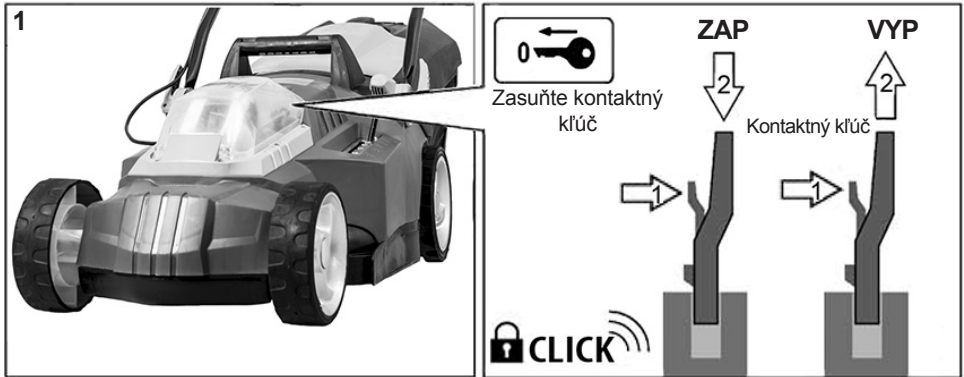

Zberanie pokosenej trávy

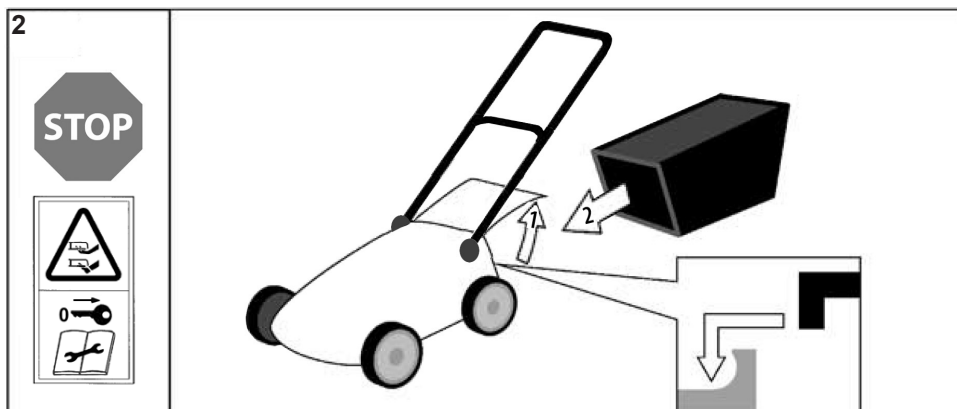
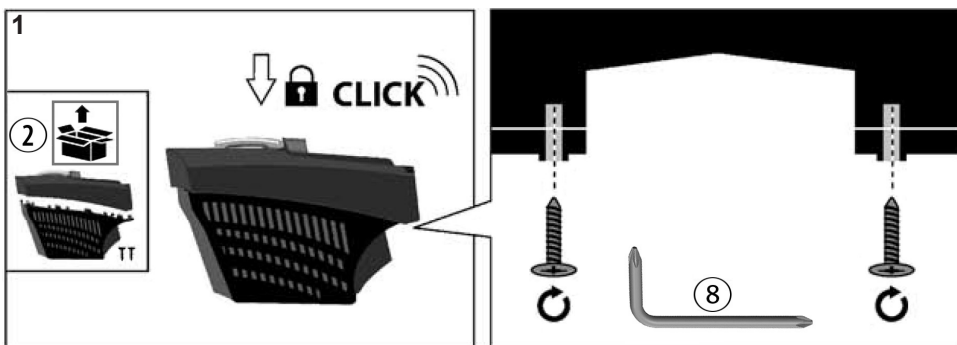
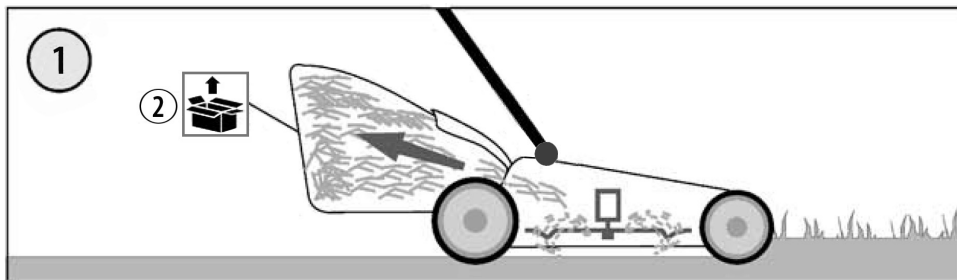

Zberanie pokosenej trávy

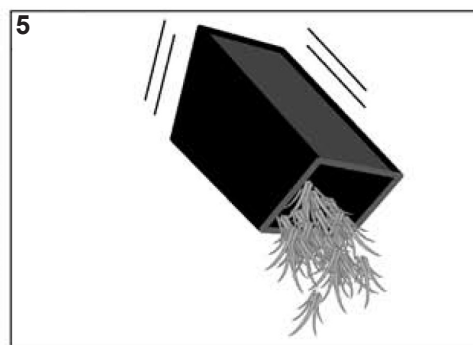
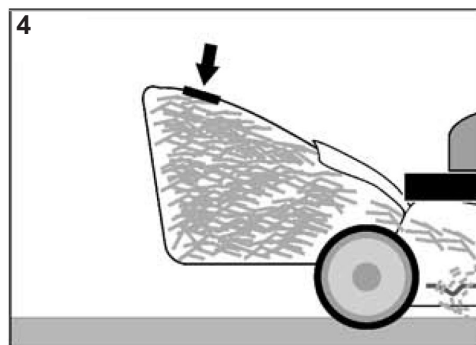
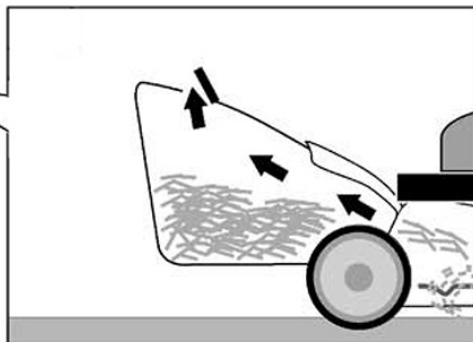

Vyhadzovanie pokosenej trávy

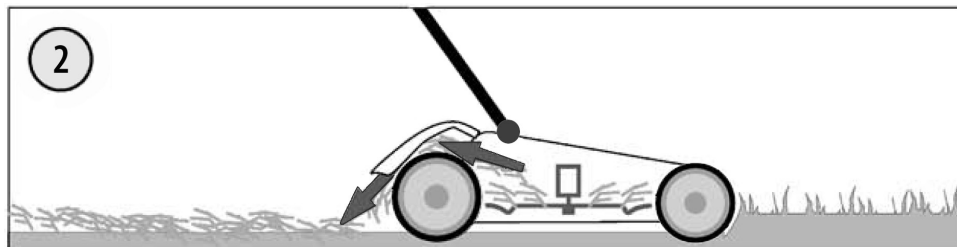

Pokyny pre kosenie

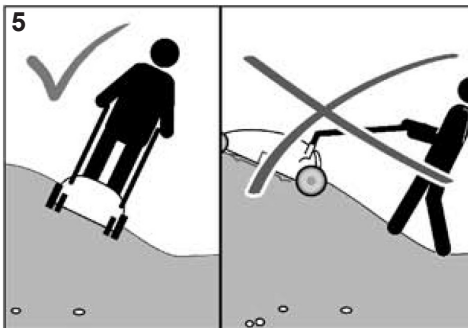
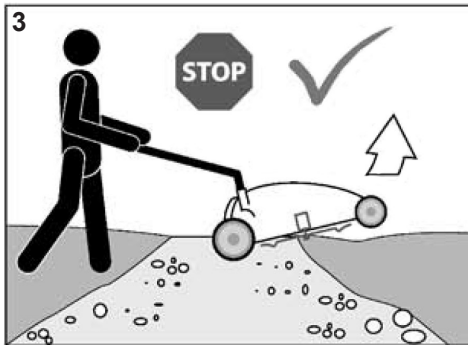

Čistenie/údržba

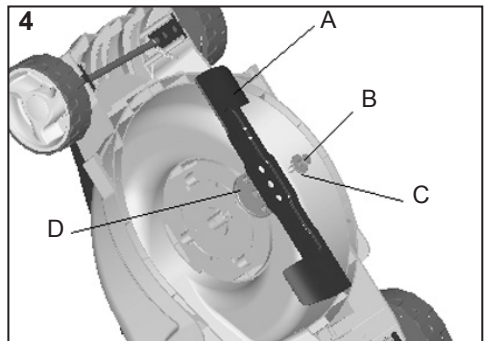
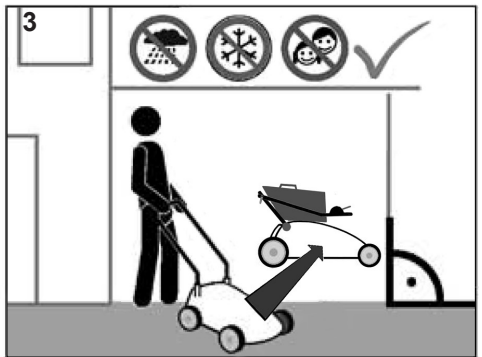
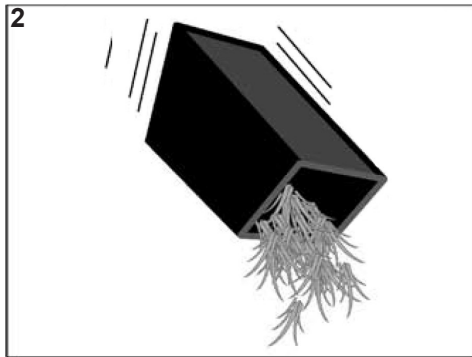
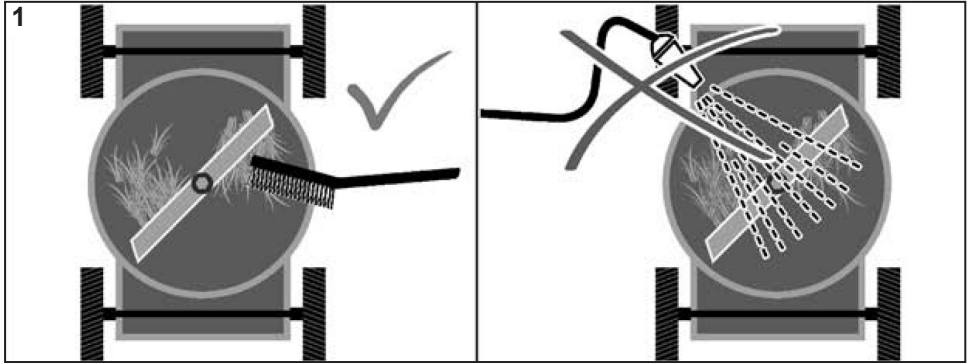

Technické dáta**Akumulátorová kosačka na trávu IAM 40-3725**

Typ akumulátora *	R3-360-AH-U-02
Prevádzkové napätie / kapacita akumulátora / výkon	40 V  / 2,5 Ah Li-Ion / 100 Wh
Otáčky voľnobeh n_0	3800 min ⁻¹
Priemer kruhu kosenia \emptyset	370 mm
Hĺbka rezu	25 - 75 mm / 5-pozícií
Objem zberného vreca	40 L
Hmotnosť	14,5 kg
Stupeň ochrany krytom	IP 21
Nameraná hladina zvukového výkonu L_{WA} (2000/14/EG)	93,4 dB (A) K=1,88 dB(A)
Zaručovaná hladina zvukového výkonu L_{WA} (2000/14/EG)	96 dB (A)
Hladina akustického tlaku L_{pA} (EN ISO 11201:1995)	80,7 dB (A) K=3,0 dB(A)
Vibrácie a_H (EN ISO 20643:2005)	1,29 m/s ² K=1,5 m/s ²
Ochranná trieda	III

*Neobsiahnuté v rozsahu dodávky

Technické zmeny zostávajú vyhradené

- Uvedená hodnota vibračných emisií bola zameraná normalizovaným testovacím postupom a je možné ju použiť na porovnanie s iným elektrickým náradím.
- Uvedená hodnota vibračných emisií sa môže tiež použiť na odhad množstva a dĺžky potrebných pracovných prestávok.
- Skutočná hodnota vibračných emisií sa môže počas reálneho používania elektrického náradia od uvedenej hodnoty líšiť v závislosti od toho, ako sa elektrické náradie používa.
- Pozor: Na ochranu pred poruchami krvného obehu rúk, ktoré sú vyvolané vibráciami, je potrebné včas zaradiť pracovné prestávky.
- Zaťaženie vibráciami sa pokúste udržať na čo najnižšej úrovni. Príkladom opatrenia na zmenšenie zaťaženia vibráciami je nosenie rukavíc pri používaní nástroja a obmedzenie pracovného času. Pri tom treba zohľadniť všetky podiely prevádzkového cyklu (napríklad časy, počas ktorých je elektrický nástroj vypnutý a také, v ktorých je síce zapnutý, ale beží bez zaťaženia).

Bezpečnostné upozornenia

- **Prečítajte si všetky bezpečnostné upozornenia a pokyny.** Zanedbania pri dodržiavaní bezpečnostných upozornení a pokynov môžu spôsobiť zásah elektrickým prúdom, požiar a/alebo ťažké poranenia.
- **Všetky bezpečnostné upozornenia a pokyny uschovajte pre budúcnosť.**
- Počas používania prístroja zabráňte prístupu detí a ostatných osôb, ako aj zvierat k prístroju. Minimálna bezpečnostná vzdialenosť je 5 m.
- Noste osobné ochranné vybavenie.
- Noste pevnú obuv a dlhé nohavice. Prístroj nepoužívajte, ak ste naboso alebo máte obuté ľahké sandále.
- Noste ochranné rukavice, ak to je potrebné.
- Prístroj používajte iba za denného svetla alebo v dobre osvetlenom prostredí.
- Dôkladne prekontrolujte terén, na ktorom sa stroj používa, a odstráňte všetky predmety, ktoré sa môžu zachytiť a odhodiť.
- Pokiaľ to je možné, zabráňte používaniu prístroja na mokrej tráve.
- Pred použitím vždy vykonajte vizuálnu kontrolu, aby ste zistili, či nie je prístroj, predovšetkým rezné nástroje, upevňovacie diely a celá kosiaca jednotka poškodená.



Pred použitím vždy vizuálnou kontrolou zabezpečte, aby kosiace nože, skrutky nožov a kosiaca jednotka neboli tupé, opotrebované alebo poškodené. Opotrebované alebo poškodené nože a skrutky vymeňte, aby ste zaručili vyváženie.



Na stroji sa nachádzajúce ochranné zariadenia je prísne zakázané demontovať, pozmeňovať alebo zmeniť ich účel alebo pripieňovať cudzie ochranné zariadenia.



Prístroj sa nesmie používať, ak je poškodený alebo ak sú chybné bezpečnostné zariadenia. Opotrebované a poškodené diely vymeňte.

- Motor spustíte až vtedy, keď sú vaše nohy v bezpečnej vzdialenosti od rezacích nástrojov.
- Pri spúšťaní alebo uvádzaní motora do chodu sa kosačka na trávu nesmie prevracat', iba ak sa pri tomto procese musí nadvihnúť. V tomto prípade ju preklopte iba tak, ako to je bezpod-

mienečne potrebné, zdvihnite iba stranu odvrátenú od používateľa.

- Stroj nespúšťajte, ak stojíte pred vyhadzovacím otvorom.
- Kráčajte! Nebežte!
- Dbajte na bezpečný postoj, obzvlášť na svahoch. Nekoste na príliš strmých svahoch. Buďte obzvlášť opatrní, ak na svahoch zmeníte smer jazdy.
- Buďte mimoriadne opatrní, ak sa otáčate a stroj priťahujete k sebe.
- Kosačku na trávu vždy vypnite, ak sa prenáša, prevráti alebo sa pohybuje mimo zatrávnených plôch. Počkajte, kým sa nezastavia všetky rotujúce diely.
- Ak trafíte cudzie teleso alebo sa vyskytnú vibrácie, musíte prístroj odstaviť a vytiahnuť kontaktný kľúč. Skontrolujte, či prístroj nie je poškodený. Opravte prípadné škody.
- Stroj po ukončení práce ihneď vypnite.
- Stroj zastavte a vytiahnite kontaktný kľúč. Počkajte, kým sa nezastavia všetky rotujúce diely a prístroj nevychladne.
- Stroj zastavte a vytiahnite kontaktný kľúč a uistite sa, či sa všetky pohyblivé diely úplne zastavili:
 - vždy keď opúšťate prístroj.
 - aby ste uvoľnili blokovaný nôž.
 - aby ste odstránili upchania vo vyhadzovacom kanále.
 - aby ste nastavili výšku rezu.
 - aby ste vyprázdнили zberné vrece.
 - ak ste trafili cudzie teleso (Kosačku na trávu prekontrolujte ohľadom škôd. Pred opätovným uvedením prístroja do prevádzky sa musia vykonať opravy.)
 - aby ste kosačku nadvihli alebo odniesli preč
 - aby ste kosačku preklopili alebo prepravili (napr. z trávnik/a na trávnik alebo po cestách.
 - predtým ako kosačku na trávu prekontrolujete, vyčistíte alebo vykonáte iné práce.
- Ak kosačka na trávu začne neobvykle silno vibrovať, je potrebné okamžite prekontrolovanie.
 - vyhľadajte poškodenia;
 - vykonajte potrebné opravy poškodených dielov;
 - postarajte sa o to, aby boli všetky matice, čapy a skrutky pevne utiahnuté.
- Zapínač/vypínač a bezpečnostný spínač sa nesmie aretovať.

- V elektrických nástrojoch používajte iba na to určené akumulátory. Použitie iných akumulátorov môže viesť k poraneniám a nebezpečenstvám požiaru.
- Nikdy nekoste, ak sa v blízkosti nachádzajú osoby, predovšetkým deti, alebo domáce zvieratá;
- Myslite na to, že osoba prevádzkujúca stroj alebo používateľ je zodpovedný za úrazy s inými osobami alebo ich majetkom.
- Vyhýbajte sa noseniu voľného odevu alebo odevu s visiacimi šnúrkami alebo opaskami.
- Opotrebované alebo poškodené štítky s upozornením sa musia nahradiť.
- Koste priečne k svahu, nikdy nekoste nahor ani nadol.
- Rezací nôž zastavte, ak sa kosačka na trávu musí naklopiť kvôli preprave po iných plochách ako je tráva a ak sa kosačkou na trávu pohybuje od plochy a k ploche, ktorá sa má kosiť.
- Kosačku na trávu s poškodenými ochrannými zariadeniami alebo ochrannými mrežami alebo bez namontovaných ochranných zariadení, napr. nárazových plechov a/alebo zariadení na zachytávanie trávy nikdy nepoužívajte.
- Spúšťanie alebo stláčanie spúšťacieho spínača vykonávajte s opatrnosťou, zodpovedajúce pokynom výrobcu. Dbajte na dostatočnú vzdialenosť nôh od rezacieho noža.
- Ruky ani nohy nikdy nepokladajte na alebo pod otáčajúce sa diely. Vždy sa nachádzajte v dostatočnej vzdialenosti od vyhadzovacieho otvoru.
- Postarajte sa o to, aby boli všetky matice, čapy a skrutky pevne utiahnuté a aby sa prístroj nachádzal v bezpečnom prevádzkovom stave.
- Zachytávacie zariadenie trávy pravidelne kontrolujte ohľadom opotrebovania a straty funkčnosti.
- Pri nastavovaní stroja dbajte na to, aby sa vám medzi rezacie nože a pevné diely stroja neprivilreli prsty.
- Predtým ako stroj uskladníte, nechajte vychladnúť motor.

Čerpadlo použite až po pozornom prečítaní a porozumení návodu k obsluhu. Oboznámte sa s ovládacími prvkami a správnym použitím prístroja. Dodržujte všetky v návode uvedené bezpečnostné pokyny. Správajte sa zodpovedne voči tretím osobám.

Obsluha je zodpovedná za nehody či nebezpečenstvo voči tretím osobám.

Ak máte o zapojení a obsluhu prístroja pochybnosti, obráťte sa na zákaznícky servis.

Mali by ste dávať pozor na to, aby sa s prístrojom nehrali deti.



Prístroj používajte až po pozornom prečítaní a porozumení návodu na obsluhu. Oboznámte sa s ovládacími prvkami a správnym použitím prístroja. Dbajte na všetky bezpečnostné upozornenia uvedené v návode. Správajte sa zodpovedne voči ostatným osobám.

Obsluhujúca osoba je zodpovedná za úrazy alebo nebezpečenstvá voči tretím osobám.

Ak by mali vzniknúť pochybnosti o pripojení a obsluhu prístroja, obráťte sa na zákaznícky servis.

Tento prístroj nie je určený pre používanie osobami s obmedzenými fyzickými, zmyslovými alebo duševnými schopnosťami, ani osobami s chýbajúcimi skúsenosťami a/alebo nedostatočnými vedomosťami. Prístroj je v tomto prípade možné používať jedine za dozoru osoby dohliadajúcej za bezpečnosť a osoby poskytujúcej potrebné pokyny k používaniu prístroja.

Mali by ste dávať pozor na to, aby sa s prístrojom nehrali deti.

Deti nesmú vykonávať čistenie a údržbu.

Použitie v súlade s určením

Akumulátorová kosačka na trávu je určená na kosenie malých až stredne veľkých zatravnovaných plôch v domácych a hobby záhradách. Kosačka na trávu sa na základe fyzického ohrozenia používateľa a ostatných osôb nesmie používať na iné účely. Tento prístroj sa smie používať iba v súlade s určením, ako je uvedené. Pri nerespektovaní ustanovení všeobecne platných predpisov a ustanovení tohto návodu sa výrobca nemôže brať na zodpovednosť za škody



Kosačka na trávu sa nesmie používať na kosenie kríkov, húští a krov, na kosenie alebo drvenie popínavých porastov ani trávnikov na strechách, ani v balkónových kvetináčoch. Kosačka na trávu sa okrem toho nesmie používať ako rezačka na drvenie odrezkov stromov a húští ani na vyrovnávanie pôdnych nerovností.

Požiadavky na obsluhujúcu osobu

S prístrojom nikdy nenechajte pracovať deti.

S prístrojom nikdy nenechajte pracovať dospelé osoby bez poriadneho poučenia.

Obsluhujúca osoba si pred použitím prístroja musí pozorne prečítať návod na obsluhu a tomu-to porozumieť.

Kvalifikácia: Okrem podrobného poučenia prostredníctvom znalej osoby nie je pre použitie prístroja potrebná žiadna osobitná kvalifikácia.

Minimálny vek: Prístroj smú prevádzkovať iba osoby, ktoré dovŕšili 18. rok života. Výnimku tvorí použitie mladistvými, ak sa použitie vykonáva v súvislosti s odborným vzdelaním na dosiahnutie zručnosti pod dozorom inštruktora.

Minimálny vek používateľa môžu určovať miestne ustanovenia.

Školenie: Používanie prístroja vyžaduje iba príslušné poučenie prostredníctvom znalej osoby, resp. návodu na obsluhu. Špeciálne školenie nie je nutné.

Zvyškové nebezpečenstvá

Aj pri použití nástroja v súlade s použitím vždy zostáva určité zostatkové riziko, ktoré sa nedá vylúčiť. Z typu a konštrukcie nástroja je možné odvodiť nasledujúce potencionálne riziká:



Rotujúce nože môžu viesť k ťažkým rezným poraneniam, resp. amputácii častí tela.

Na bežiacom prístroji nikdy nesiahajte pod teleso. Noste ochrannú obuv. Zberné vrece nikdy neodoberajte pri bežiacom prístroji.



Vystreľované kamene alebo pôda môžu viesť k poraneniam.

Plochu, ktorú chcete kosiť, vopred prehľadajte ohľadom cudzích telies. Dbajte na to, aby zberné vrece bolo riadne zavesené. Počas práce noste ochranné okuliare.



Nedostatočné osvetlenie/svetelné pomery predstavujú vysoké bezpečnostné riziko.

Pri práci s prístrojom sa postarajte o dostatočné osvetlenie, resp. dobré svetelné pomery.

Správanie v prípade núdze

Nebezpečenstvo poranenia!

Ruky ani nohy nikdy nedávajte do blízkosti rotujúcich dielov. Vždy dodržte odstup od vyhadzovacieho otvoru.

Zaveďte úrazu zodpovedajúcu potrebnú prvú pomoc a vyzvite čo možno najrýchlejšie kvalifikovanú lekársku pomoc. Chráňte zraneného pred ďalšími úrazmi a upokojte ho. Pre prípadnú nehodu musí byť na pracovisku vždy poruke lekárnička prvej pomoci podľa DIN 13164. Materiál, ktorý si z lekárničky vezmete, je potrebné ihneď doplniť. Ak požadujete pomoc, uveďte tieto údaje:

1. Miesto nehody
2. Druh nehody
3. Počet zranených
4. Druh zranenia

Symbole

(na prístroji a v návode na obsluhu)



Pozor nebezpečenstvo



Pred prvým uvedením do prevádzky si prečítajte návod na používanie



Výstraha! Ostrý nôž! Počas prevádzky dodržiavajte dostatočný odstup od kosiaceho noža.



Prístroj pred všetkými nastavovacími a údržbovými prácami vypnite a vyťahnite kontaktný kľúč.



Opatrne! Nože dobiehajú! Počkajte, kým sa nezastavia všetky rotujúce diely.



NEBEZPEČENSTVO ZRANENIA! Dávajte pozor na odmrštené predmety.



Zabráňte tretím osobám v prítomnosti v nebezpečnej oblasti.



Tento prístroj sa nesmie likvidovať spoločne s domovým/komunálnym odpadom. Vyslúžilý prístroj je potrebné odovzdať do zberných surovín.



Len pre použitie v interiéri.



Nebezpečenstvo výbuchu!
Akumulátor nikdy nehádzte do ohňa.



Batérie nelikvidujte zahodením do vody, ani ich do vody neponárajte.



Batérie nevystavujte teplote nad 40 °C.



Akumulátor obsahuje lítium! Poškodený akumulátor odovzdajte do zberne!



Zasuňte kontaktný kľúč



Poistka, pomalá 2A



Trieda ochrany II/s dvojistou izoláciou



Potvrzuje zhodu elektrického nástroja so smericami Európskeho spoločenstva.



Akumulátor obsahuje lítium! Akumulátor nevyhadzujte do smetnej nádoby!



Pozor! Pri práci so strojom vzniká nebezpečenstvo poranenia. Kompletný návod na obsluhu a priložené „bezpečnostné upozornenia“ týkajúce sa práce s elektrickými nástrojmi si prečítajte ešte predtým, ako nástroj po prvýkrát uvediete do prevádzky.



Vyberte akumulátor.



Vypnite prístroj



Deti a nepovolané osoby upozornite, aby sa vždy držali v dostatočnej vzdialenosti od prístroja.



Prístroj nevystavujte dažďu a nepoužívajte ho v mokrom ani vlhkom prostredí.



Noste ochranné okuliare a chrániče sluchu



Noste bezpečnostnú obuv s ochranou proti porezaniu, drsnou podrážkou a oceľovou špičkou!



Noste ochranné rukavice!

Údržba



Rotujúci nôž

Práce/nastavenia na prístroji vykonávajúte iba pri vypnutom motore, vytiahnutom kontaktnom kľúči a stojacom rezacom noži.



Prístroj pred všetkými nastavovacími a údržbovými prácami vypnite a vytiahnite kontaktný kľúč.

Počkajte, kým sa nezastavia všetky rotujúce diely a prístroj sa neochladí.

Stroj vždy udržiavajte čistý. Vyhadzovanie trávy a teleso pravidelne čistite.

Všetky pohyblivé diely ošetríte ekologickým olejom.

Zachytávacie vrece pravidelne prekontrolujte ohľadom opotrebovania a starnutia. Opravy nechajte vykonať iba kvalifikovaným odborným personálom.

Používajte iba originálne príslušenstvo a originálne náhradné diely. Uspokojivým pomocným prostriedkom môže byť iba pravidelne udržiavaný a ošetrovaný prístroj. Nedostatky pri údržbe a ošetrovaní môžu viesť k nepredvídateľným úrazom a poraneniam.

Údržba noža (pozri obrázok 4/strana 10)



Pozor! Prístroj pred údržbovými alebo čistiacimi prácami vypnite, vytiahnite kontaktný kľúč a akumulátor a odstráňte zachytávací kôš trávy.









Ak manipulujete alebo pracujete v oblasti ostrých nožov, vždy noste pracovné rukavice.

- Stroj položte na bok, aby ste prekontrolovali nôž (A). Tupý alebo poškodený nôž vymeňte.
- Za účelom výmeny noža postupujte takto:
 - Nôž (A) držte s pracovnými rukavicami (nepriložené) a na odstránenie skrutky (B) noža použite kľúč na skrutky (nepriložený). Nôž potom môžete odobrať.
 - Montáž sa realizuje v opačnom poradí. Na unášací kotúč (D) nasadte nový nôž (A). Skrutku (B) s podložkou (C) zaskrutkujte a pevne ju utiahnite kľúčom na skrutky.
- Pred uvedením do prevádzky zabezpečte, nech je nôž správne upevnený.

Preprava

- Ak by sa preprava stroja mala vykonávať pomocou motorového vozidla, musí sa stroj umiestniť tak, aby nevznikalo žiadne nebezpečenstvo a bol pevne zaistený.

Odstránenie poruchy		
Porucha	Príčina	Opatrenia
Motor sa nespúšťa	Vybitý akumulátor	Pozri v odseku „Nabíjanie akumulátora“
	Chybný akumulátor	Nechajte ho vymeniť v našom špecializovanom servise.
	Nezasunutý kontaktný kľúč	Pozri v odseku „Prevádzka“ → 
	Nestlačené zapínacie tlačidlo, resp. bezpečnostný oblúk	Pozri v odseku „Prevádzka“ → 
Nepokojný hod, silné vibrácie	Poškodený nôž	Vymeňte nôž →  
	Voľný nôž	Skontrolujte a pevne utiahnite uchytenie noža
Zlý kosiaci/zachytávací výkon	Tupý nôž	Nechajte nabrúsiť alebo vymeňte nôž
	Chybný akumulátor	Nechajte ho vymeniť v našom špecializovanom servise
	Upchaný zachytávací kôš	Vyprázdňte zachytávacie vrece trávy → 
	Neprispôsobená výška rezu	Nastavte výšku rezu → 
Tráva sa nezbiera	Upchatý kanál	Vyčistite vyhadzovací kanál
	Plné zachytávacie vrece trávy	Vyprázdňte zachytávacie vrece trávy → 
	Príliš mokrá tráva	Koste v suchom počasí



Všetky údržbové zásahy neobsiahnuté v tejto príručke smie vykonávať výhradne váš predajca.

Zásahy, ktoré nevykoná špecializované miesto alebo ktoré vykoná nekvalifikovaný personál, majú zásadne za následok prepadnutie záruky.

Upozornenia k ochrane životného prostredia/likvidácii

Pokyny pre likvidáciu vyplývajú z piktogramov, ktoré sa nachádzajú na prístroji, resp. obale.



V súlade s európskou smernicou 2012/19/ES o odpade z elektrických a elektronických zariadení musia byť použité elektrické prístroje zbierané samostatne a odovzdané na ekologickú recykláciu.



Elektrické nástroje neháďte do domového odpadu!

Alternatíva recyklácie voči požiadavke spätného zaslania:

Vlastník elektrického prístroja je alternatívne k spätnému zaslaniu zaviazaný spolupracovať pri odbornom zhodnotení v prípade zrieknutia sa vlastníctva. Starý prístroj je možné vrátiť do príslušného strediska, kde sa vykoná likvidácia v zmysle národného zákona o recyklácii a zákona o odpade. Netýka sa to častí príslušenstva starých prístrojov a pomocných prostriedkov bez elektrických súčiastok.

Ekologická likvidácia akumulátorov



• Lítium-iónových akumulátorov sa týka povinnosť likvidácie.

• Akumulátory sa z prístroja pred jeho zošrotovaním musia odstrániť.



• Batérie je po použití možné bezplatne odovzdať v predajni.

• Koncový používateľ je k odovzdaniu starých batérií zaviazaný zákonom.

Likvidácia prepravného obalu

Obal chráni prístroj pred poškodením pri doprave. Obalové materiály sú spravidla volené podľa ekologicky prijateľných hľadísk a hľadísk nakladania s odpadmi, a preto sú recyklovateľné. Vrátenie obalu do materiálového obehu šetrí suroviny a znižuje výskyt odpadov. Časti obalov (napr. fólia, styropor®) môžu byť nebezpečné pre deti.



Hrozí nebezpečenstvo zadržania!

Ukladajte časti obalov mimo dosahu detí, a čo možno najrychlejšie ich zlikvidujte.

Opravná služba

Servis vykonáva firma MOUNTFIELD vo svojich predajniach a špecializovaných servisných strediskách. Adresu najbližšieho servisu nájdete v katalógu Mountfield alebo na webových stránkach www.mountfield.sk.

Náhradné diely

Ak potrebujete príslušenstvo alebo náhradné diely, obráťte sa na náš servis.

Nepoužívajte na prácu s týmto zariadením žiadne prídavné časti, okrem tých, ktoré odporúča naša firma. V opačnom prípade môže obsluhujúca osoba alebo nezúčastnená osoba nachádzajúca sa v blízkosti utrpieť zranenie alebo zariadenie sa môže poškodiť.

Pri objednávaní náhradných dielov uvádzajte nasledujúce údaje:

- typ prístroja,
- výrobné číslo prístroja.

Seekací list

Č. vyr. 77003150

Záručné podmienky

Nezáväzne od záväzku predajcu vyplývajúceho z kúpnej zmluvy voči finálnemu odberateľovi poskytujeme na tento elektrický prístroj nasledujúcu záruku:

Záručná doba je 24 mesiacov a začína predajom, ktoré je potrebné preukáza originálom predajného dokladu. Pri komerčnom užívaní a požičiavaní sa záručná doba znižuje na 12 mesiacov. Záruka sa nevzahuje na diely podliehajúce rýchlemu opotrebovaniu, akumulátorov a na škody vzniknuté v dôsledku používania nesprávneho príslušenstva a opráv, na použitie nie originálnych dielov a v dôsledku použitia násillia, úderu, alebo rozbitia a svojvoľného pre azenia motora. V rámci záruky sa robí iba výmena defektných dielov, a nie kompletných prístrojov. Opravy v záruke smú vykonáva iba autorizované opravovne, alebo podnikový servis. V prípade cudzích zásahov záruka zaniká.

Porto, zasielateľské ako aj iné následné náklady nesie kupujúci.

ES Vyhlásenie o zhode

My, **Ikra GmbH, Schlesierstraße 36, D-64839 Münster/Germany**, prehlasujeme vo vlastnej zodpovednosti, že výrobky **Akumulátorová kosačka na trávu IAM 40-3725**, na ktoré sa toto prehlásenie vzťahuje, vyhovujú platným bezpečnostným a zdravotným požiadavkám EU-smerníc **2006/42/ES** (Smernice o strojoch), **2014/30/EU** (EMC-smernica), **2011/65/EU** (Smernice o RoHS) a **2000/14/ES** (Smernica o hluku). Na odborné aplikáciu bezpečnostných a zdravotných požiadaviek, uvedených v týchto EU-smerniciach, sa použili nasledujúce normy a/lebo technické špecifikácie:

EN 60335-1:2012/A11:2014**EN 60335-2-77:2010****EN 62233:2008****EN 50581:2012****EN 55014-1/A2:2011****EN 55014-2/A2:2008****EN 62321:2009**

nameraná hladina zvukového výkonu 93,4 dB(A)
 zaručovaná hladina zvukového výkonu 95,0 dB(A)

Skušobné miesto:

TÜV SÜD Industrie Service GmbH
 Westendstrasse 199 • 80686 München • Deutschland
 (Notified Body 0036)

Metódy vyhodnocovania zhody podľa prílohy VI /
 Smernice 2000/14/ES

Rok výroby je vytlačený na typovom štítku a dodatočne
 sa dá zistiť podľa pokračujúceho sériového čísla.

Münster, 09.05.2016



Gerhard Knorr,
 Technické vedenie Ikra GmbH

Archivácia technických podkladov: Gerhard Knorr, Kärcherstraße 57, DE-64839 Münster