

POWER LOG 10t



ŠTÍPAČKA na dřevo ŠTIEPAČKA na drevo



Originální návod k použití
Originálny návod na použitie

Bezpečnostní pokyny
Bezpečnostné pokyny

Náhradní díly
Náhradné diely

CZ SK

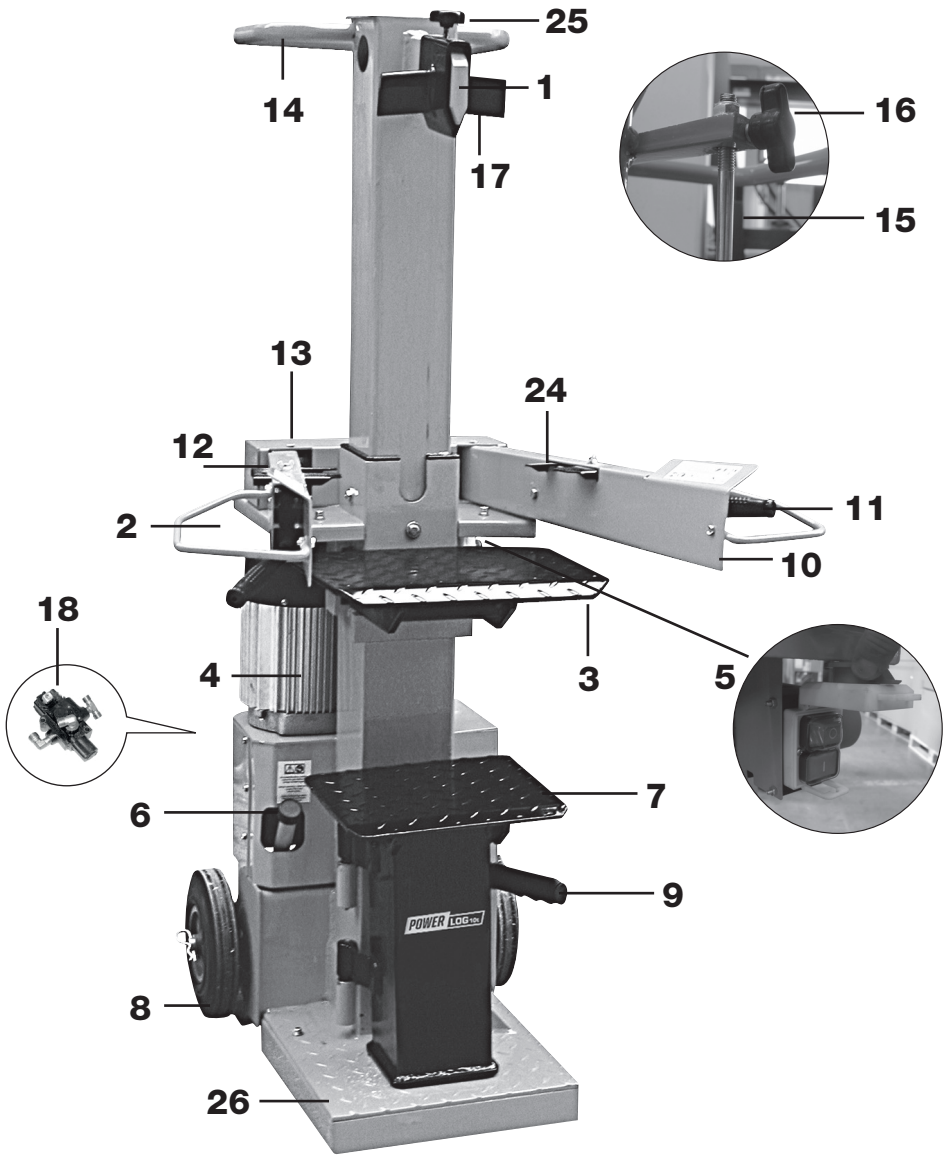

20

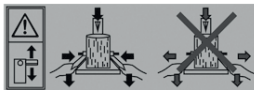

21

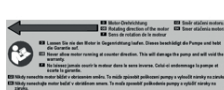

22

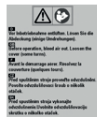

23

Popis přístroje / Popis přístroja

	číslo náhr. dílu/ Objednávacie č.	Popis	Označenie
1		Štípací klín	Štiepací klín
2	359386	Ovládací rameno levé	Ovládacie rameno ľavé
3	359376	Stolní deska	Stolová doska
4	359387	Motor	Motor
5	359389	Zapínač / vypínač	Zapínanie/Vypínanie
6	359379	Zátka olejové nádrže s měrkou oleje	Uzáver olejovej nádrže s odmerkou oleja
7	359377	Stůl	Stôl
8	359378	Kola	Kolesá
9	359373	Aretovací páka stolu	Aretovacia páka
10	359384	Ovládací rameno pravé	Ovládacie rameno pravé
11	359381	Ovládací páky	Ovládacie úchytky
12	359383	Upínací čelisti	Napínacie lišty
13		Záchytný svorník	Záchytné čapy
14	359365	Držadlo	Držiak
15	359364	Tyč pro nastavení zdvihu	Tyč na nastavenie zdvíhu
16	359362	Zajišťovací šroub	Zaisťovacia skrutka
17	359057	Štípací kříž	Štiepací kríž
18	359319	Hydraulický ventil	Hydraulický ventil
20	359320	Bezpečnostní nálepka 1	Bezpečnostná nálepka 1
21	359321	Bezpečnostní nálepka 2	Bezpečnostná nálepka 2
22		Bezpečnostní nálepka 3	Bezpečnostná nálepka 3
23	359382	Bezpečnostní nálepka 4	Bezpečnostná nálepka 4
24	359334	Upínací čelisti	Napínacie lišty
25		Zajišťovací šroub	Zaisťovacia skrutka
26		Sokl	Sokel

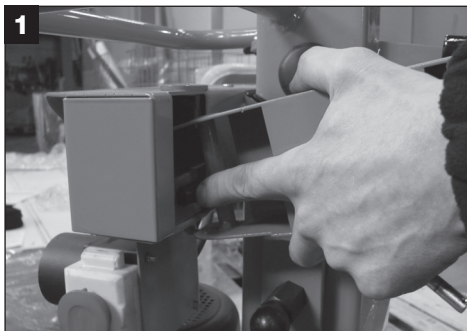

CZ

Montáž ovládacích ramen

Nasadíte ovládací ramena a zasuňte trubku do drážky příčné spojky.

SK

Montáž ovládacích ramien

Nasadíte ovládacie ramená a zasuňte rúrku do drážky priečnej spojky.



CZ

Tip: Namažte nejprve styčné plochy mezi díly nahoře a dole!

SK

Tip: Najprv namažte plechové spojky hore aj dole!



CZ

Prostrčte záchytné čepy.

SK

Prestrčte záchytné čapy.

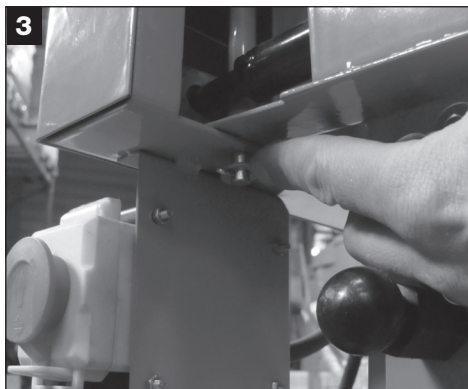

3

CZ

Záchytný čep zajistíte na spodní straně podložkou a vyhnutím závlačky.

SK

Záchytný čep zaistíte na spodnej strane podložkou a vyhnutím závlačky.



4

CZ

Montáž kol

SK

Montáž kolies

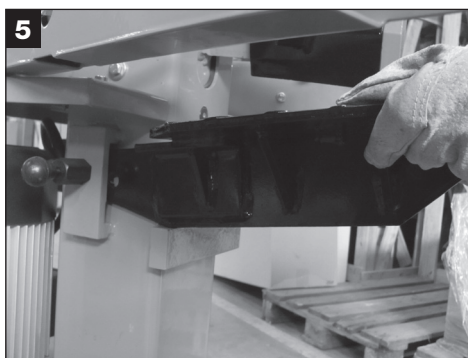

5

CZ

- ▶ Zajišťovací čep je umístěn v montážní poloze.
- ▶ Stolní desku vložte do příslušných přídržných úhelníků.
- ▶ Dbejte, aby zajišťovací čep zcela zapadl.

SK

- ▶ Zaisťovací čep je umiestnený v montážnej polohe.
- ▶ Stolnú dosku vložte do príslušných prídržných uholníkov.
- ▶ Dbajte na to, aby uzamykateľné čapy riadne zapadali.

ES Prohlášení o shodě

podle směrnice ES: 2006/42/ES

Tímto prohlašujeme my,

Mountfield a.s.
Mírošovická 697
251 64 Mnichovice

že koncepce a konstrukce níže uvedených přístrojů v provedeních, která uvádíme do oběhu, odpovídá příslušným základním požadavkům směrnic ES na bezpečnost a hygienu.

V případě změny přístroje, která s námi nebyla konzultována, ztrácí toto prohlášení svou platnost.

Označení přístroje: Powerlog 10t

Sériové číslo: - 1300001-1600000

Příslušné směrnice ES:
- 2006/42/ES
- 2004/108/ES
- 2006/95/ES
- 2011/65/EU

Použité harmonizované normy:
- EN 609-1/A2: 2009
- ZEK 01.4-08
- EN 60204-1:2006/A1:2009
- EN 55014-1:2006
- EN 55014-2:1997+A1+A2
- EN 61000-3-2:2006
- EN 61000-3-3:2008

Uchování technických podkladů:

Mountfield a.s., Technický odbor, Všechnomy 56,
CZ-251 63 Strančice

Datum/podpis výrobce



01. 08. 2013,

Údaje o podepsaném:

Ing. Ivan Drbohiav
generální ředitel
Mountfield a.s.

Stroj nesmíte obsluhovat bez dokonalého prostudování tohoto návodu, respektování všech daných pokynů a jeho řádného smontování.

Návod uschovejte pro případné další použití.

Obsah

Popis přístroje	2
Montáž	4
ES Prohlášení o shodě	6
Obsah dodávky	7
Grafické symboly	8
Určení použití stroje	8
Zbytková rizika	8
Bezpečnost práce	8
Pokyny pro přepravu	9
Umístění stroje	9
Uvedení do provozu	9
Práce se štípačem palivového dřeva	10
Údržba a péče o stroj	12
Záruka	13
Technická data	14
Možné poruchy	14

Obsah dodávky

 **Po rozbalení dodávky z kartonu přezkontrolujte:**

- ▶ úplnost dodávky
 - ▶ event. škody způsobené transportem
- Jestliže zjistíte závady, sdělte tyto neprodleně svému prodejci nebo přímo výrobci. Pozdější reklamace nebudou uznány.
- 1 předmontovaná štípací jednotka
 - 1 stolní deska
 - 2 kola
 - 1 náprava
 - 1 ovládací rameno pravé • 1 ovládací rameno levé
 - 1 návod k obsluze
 - sáček s příslušenstvím

Symbyly na přístroji



Před uvedením stroje do chodu si přečtete tento návod a všechna bezpečnostní upozornění v něm uvedena. Striktně dbejte všech pokynů.

POZOR!



Před opravou, údržbou nebo čištěním vždy motor vypněte a stroj odpojte od sítě vytažením vidlice ze zásuvky.



Nebezpečí pořezání a zhmždění. Nikdy se nedotýkejte nebezpečných oblastí, když je štípací klín v pohybu.



Nesazte se uvolnit zaklíněné špalky rukama.



Při práci obsluhuje stroj pouze jedna osoba. Jiné osoby, domácí či užitková zvířata se nesmějí v pracovní okruhu stroje pohybovat (pobývat). Minimální vzdálenost je 5 m.



Noste ochranná sluchadla.



Při práci noste ochranné brýle nebo hledí. Ochrana očí před odštěpkou či třískami.



Používejte ochranné rukavice.



Během práce používejte bezpečnostní obuv. Ochrana nohou před padajícími špalky.



Udržujte Váš pracovní prostor v pořádku! Neoprádek na pracovišti by mohl vést ke vzniku úrazů.



Olej je hořlavina a může explodovat. Kouření a používání otevřeného ohně je zakázáno.



Starého oleje se zbavte dle zákona (sběrné místo nebezpečného odpadu). Je zakázáno starý olej vylévat do půdy či smíchat s odpadem.



Je zakázáno namontované ochranné prvky odmontovávat nebo měnit.



Veškerou pozornost věnujte pohybu štípacího klínu.



Pevně držte špalek během štípání upínacími čelistmi.

Symbol zařízení / balení I



Elektrická zařízení nepatří do domovního odpadu. Zařízení, příslušenství a obaly předejte k ekologické recyklaci. Podle evropské směrnice 2002/96/EU o elektro- a elektronických starších přístrojích je nutné použít elektropřístroje odděleně shromažďovat a dodávat k ekologické recyklaci.

Recyklace jako alternativa ke zpětnému odběru: Ma-

žitel elektrického spotřebiče je – jako alternativní možnost ke zpětnému odběru – povinen v případě vzdání se vlastnického práva poskytnout součinnost při odpovídajícím zhodnocení spotřebiče. Starý elektrospotřebič může být za tímto účelem také přenechán sběrnému zařízení, které provede likvidaci ve smyslu národního zákona o oběhovém hospodářství a odpadech. Netýká se to příslušenství přípojeného ke starým spotřebičům ani pomocných dílů těchto spotřebičů, pokud neobsahují elektrické součásti.

Grafické symboly v návodu



Hrozící nebezpečí nebo nebezpečná situace. Při nedbání těchto pokynů může dojít ke zraněním nebo k věcným škodám.



Důležité informace správného zacházení se strojem. Při nedbání těchto pokynů může dojít k poruchám či poškození stroje.



Pokyny pro uživatele. Tyto informace Vám pomohou všechny funkce stroje optimálně využít.



Montáž, obsluha a údržba. Zde je přesně vysvětleno, co je třeba udělat.

Určení použití stroje

- Štípač palivového dřeva je určen výhradně a pouze pro tuto činnost.
- Štípačem lze štěpit pouze špalky, které jsou rovné (kolmo) nařezány.
- Cizí tělesa (hřebíky, drát, beton atd.) je nutné ze štípaného dřeva bezpodmínečně odstranit.
- Každé jiné další užití stroje je kvalifikováno jako nespádající do okruhu působnosti a při event. škodách se výrobce vzdává veškeré odpovědnosti. Veškerá rizika nese obsluha stroje.
- Do této kapitoly patří též dodržení všech výrobcem předepsaných Pokynů z hlediska údržby, péče a event. oprav či čištění stroje. Rovněž dodržení všech bezpečnostních pokynů.
- Každé jiné použití stroje nespádá do okruhu působnosti stroje a jestliže při takovém užití vzniknou škody, veškerá rizika z nich plynoucí jdou na vrub uživatele.
- Svévolné úpravy či změny na přístroji vylučují ručení výrobce za takto způsobené škody všeho druhu.
- Obsluhu štípače palivového dřeva a provádění jeho seřizování a údržby smí pouze osoby, které jsou s těmito činnostmi obeznámeny a které byly poučeny o možných rizicích. Event. opravy štípače smí, vedle výrobce, provádět pouze autorizovaný servis.

Zbytková rizika



I přes správné užití stroje a při dodržení všech předepsaných bezpečnostních pokynů je nutno vzhledem ke konstrukci stroje a způsobu jeho užití, počítat s jistými tzv. zbytkovými riziky. Tato zbytková rizika lze minimalizovat pouze tehdy, jestliže bezpečnostní pokyny, návod k obsluze a určení pou-

žití stroje dokonale prostudujete a respektujete. Při vlastní práci ohleduplnost a opatrnost zmenšují rizika zranění nebo jiných škod.

- Ignorování nebo jen přehlédnutí bezpečnostních pokynů a opatření mohou mít za následek zranění oběhly či jiných osob nebo majetkových škod.
 - Při nepozornosti, nedodržení bezpečnostních předpisů a při neodborném použití může štípací klín v pohybu způsobit poranění na ruce nebo na prstech.
 - Ohrožení el. proudem, při použití nevhodných kabelů nebo nevhodného připojení k el. síti.
 - Dotýkání se el. částí pod proudem při odkrytých elektrických prvcích stroje.
- Dále se mohou objevit jistá skrytá rizika i přes veškerá zde uvedená upozornění.

Bezpečnost práce



Před uvedením do provozu čtete a dbejte všech pokynů zde uvedených, jakož i ve Vaší zemi platných předpisů pro provoz podobných strojů. Jen tak chráníte sebe a ostatní před možnými zraněními.



Veškeré bezpečnostní pokyny předejte všem osobám, které se strojem pracují.



Návod spolu s bezpečnostními pokyny uschovejte.

- Buďte pozorní. Dávejte pozor na to, co děláte. Přistupujte k práci odpovědně.
- Zařízení není určeno pro použití:
- osobami (včetně dětí) se sníženými fyzickými, smyslovými nebo mentálními schopnostmi, pokud není zajištěn jejich dohled a instruktáž odpovědnou osobou;
 - osobami, které nejsou seznámeny s obsluhou v rozsahu tohoto návodu;
 - osobami pod vlivem léků, omamných prostředků apod., snižujících schopnost rychlé reakce.
- Zařízení zabezpečte tak, aby se k němu děti bez dozoru nemohly dostat.
- Okamžik nepozornosti při použití přístroje může mít za následky vážná zranění.

- Před uvedením do provozu se řádně se strojem seznámete prostřednictvím návodu.
- Neužívejte stroj k jiným účelům než je zde popsáno.
- Užívejte bezpečné pracovní místo.
- Zaujměte pracovní pozici, která je v oblasti ovládacích pák.
- Nikdy nestoupejte na stroj.
- Při práci noste ochranné brýle nebo hledí, ochranná sluchadla, pracovní rukavice, pracovní boty s ocelovou špičkou. Pracovní oděv noste bez volných částí a pracujte bez ozdob, které by mohly být zachyceny pohyblivými částmi stroje.
- Obsluhující je při práci zodpovědný vůči dalším osobám.
- Děti a mladiství pod 18 let nesmějí stroj obsluhovat.
- Nepouštějte děti do pracovního okruhu stroje.
- Nikdy nespouštějte stroj, nachází-li se v jeho blízkosti další osoba.
- Nenechávejte stroj bez dozoru.
- Udržujte pracoviště v pořádku. Nepořádek může být

příčinou úrazu.

- Nepřetěžujte stroj. Výsledky práce jsou nejlepší, pracujete-li v rozsahu udaných výkonnostních hodnot.
- Stroj provozujte pouze s řádně namontovanými ochrannými prvky a neměňte na stroji nic, co by mohlo ovlivnit bezpečnost práce.
- Stroj neupravujte a jeho části neměňte.
- Stroj nestříkejte vodou (nebezpečí úrazu el. proudem).
- Stroj nenechávejte na dešti a stejně tak při dešti nepracujte.
- Stroj uschovte na suchém místě a ne v dosahu dětí.
- Stroj vypněte a odpojte od sítě při
 - opravách
 - údržbě a čištění
 - odstraňování poruch
 - kontrole přípojného vedení, zda není zamotané nebo poškozené
 - transportu
 - opuštění stroje (i krátkodobě)
 - seřizování



- Kontrolujte stroj z hlediska event.poškození:
 - před každým započetím práce musí ochranné prvky být pečlivě prověřeny z hlediska jejich bezvadné funkce.
 - Zkontrolujte, zda všechny pohyblivé části jsou funkční, nikde neváznou a nejsou poškozené. Zkontrolujte jejich správné namontování. Tyto části musí splňovat podmínky bezvadného provozu a tím bezpečný chod stroje.
 - poškozené bezpečnostní prvky nebo jiné části musí být prostřednictvím odborné firmy opraveny nebo vyměněny (není-li uvedeno v návodu jinak).
 - poškozené či nečitelné bezpečnostní samolepky na stroji je třeba vyměnit.

Varování před pohyblivými částmi stroje!

- Před zahájením práce je nutné zkontrolovat hydraulické potrubí a hadice
- Rizika vyplývající ze specifického charakteru štípaného dřeva (např. suky, kmeny nepravidelného tvaru atd.)

Elektrická bezpečnost

- Provedení přípojného kabelu podle IEC 60245 (H 07 RN-F) s příčným průřezem od nejméně (při 400 V 3~): 5 x 1,5 mm² při délce kabelu max. do 10 m.
- Nikdy nepoužívejte kabel delší než 10 m. Delší kabely mohou způsobit výpadek proudu. Motor nedosáhne svého maximálního výkonu, funkce stroje je redukována.
- Při používání kabelového bubnu kabel zcela odmotajte.
- Vidlice a zásuvky na připojovacích vodičích musejí být z pryže, měkkého PVC nebo jiného termoplastického materiálu o stejné mechanické pevnosti nebo musejí být tímto materiálem potažené.
- Vidlice připojovacího vodiče musí být chráněna před stříkající vodou.
- Při vedení kabelu je třeba dbát na to, aby se kabel nelámala, nesvíral a zásuvka nebyla v mokru.
- Nepoužívejte kabel pro účely, ke kterým není určen. Chraňte kabel před horkem, olejem a ostrými hranami. Nepoužívejte kabel k vytahování vidlice ze zásuvky.
- Prodlužovací kabel pravidelně kontrolujte a ihned jej

vyměňte v případě jeho poškození.

- Nepoužívejte vadné přírodní kabely.
- Venku používejte jen prodlužovací kabely k tomu schválené a příslušně označené.
- Nepoužívejte žádné provizorní elektrické připojení.
- Jističe se nesmí nikdy přemstít ani vyřadit z provozu.



El. připojení resp. oprava el.částí stroje musí být svěřena koncesované elektrofimě nebo našemu autorizovanému servisnímu středisku. Dbejte na splnění místních bezpečnostních předpisů a opatření.



Opravy ostatních částí stroje provádí buď výrobce nebo jím pověřená firma.



Používejte pouze originální náhradní díly. Použití jiných náhradních dílů může zapříčinit úrazy či poškození majetku. V těchto případech se výrobce vzdává veškeré zodpovědnosti.

Pokyny pro přepravu



Před každým transportem sjedte se štípacím klímem zcela dolů.

Pro transport uchopte štípač jednou rukou za držadlo a naklopte jej mírně směrem k sobě. V této poloze je možné štípač bez námahy přemístit.

Abyste zabránili úniku oleje při transportu, musíte transportní uzávěr olejové nádrže pevně utáhnout.



Umístění stroje

Dbejte na to, aby pracoviště splňovalo následující podmínky:

- protiskluzová podlaha
- rovná podlaha
- eliminace možnosti klopýtnutí
- dostatek světla

Stroj neprovozujte v blízkosti zemního plynu, benzínových výparů nebo dalších těkavých látek, které jsou vznětlivé.

Uvedení do provozu

- Ujistěte se, že stroj je kompletně smontován dle pokynů.
- Před uvedením do provozu zkontrolujte:
 - přípojný kabel na poškození izolace či závadu vidlice (takové kabely nelze použít).
 - poškozené přístroje (viz Bezpečnost práce)
 - že všechny šrouby jsou řádně dotaženy.
 - hydrauliku na průsak oleje
 - stav oleje
- Transportní uzávěr se musí před uvedením do provozu nahradit mělkou oleje.

Transportní uzávěr



Měrka oleje



i Nebude-li hydraulické zařízení odvodušněno, uzavřený vzduch poškodí těsnění a způsobí trvalé poškození štípačky na palivové dříví.

i Připojení k síti

- Porovnejte napětí uvedené na typovém štítku stroje s napětím ve Vaší síti. Stroj připojte na odpovídající napětí do řádné předpisové zásuvky.
- Použijte kabel s dostatečným průřezem.
- Připojení stroje proveďte přes proudový chránič s vybovovacím proudem max. 30 mA.

i **Jištění:**
400 V 3~ 16 A pomalá

i Zapnutí / Vypnutí

! Před každým použitím zařízení nejdřív zkontrolujte funkci vypínacího systému (zapnutí a vypnutí).

Nepoužívejte žádné přístroje, u kterých se nedá spínač zapínat a vypínat. Poškozené spínače se musejí dát k opravě nebo výměně do servisu.



🔧 Zapnutí
Přístroj se zapne stisknutím zeleného tlačítka.

🔧 Vypnutí
Přístroj se vypne stisknutím červeného tlačítka.

i **Jištění proti znovuzoběhu při výpadku proudu (vypínač při nulovém napětí)**

Při výpadku proudu se přístroj automaticky vypne. Nové zapnutí se provede opětovným stisknutím zeleného tlačítka.

🔧 Štípač palivového dřeva 400 V 3~

Dbejte na směr otáčení motoru (viz šípka na motoru), neboť točí-li se motor nesprávným směrem, poškozuje to olejové čerpadlo.

- ▶ Zapněte motor; štípací klín automaticky vyjede do nejvyšší polohy.
- ▶ Pokud se štípací klín v nejvyšší poloze již nachází: uchopte obě ovládací páky a zatlačte je směrem dolů, štípací klín zajede dolů.
- ▶ Pokud se štípací klín po rozběhu motoru nepohybuje, pak motor vypněte a změňte směr jeho otáčení.

Směr otáčení můžete změnit tak, že zasunete šroubovák do příslušné štěrbině v přírubě vidlice a lehkým tlakem pohybem doleva nebo doprava zaměníte kontakty; tím nastavíte správný směr otáčení.



i Hydraulika

- Stroj nikdy nespouštějte, hrozí-li nebezpečí prostřednictvím hydraulické kapaliny.
- Ujistěte se, že stroj a pracovní místo je čisté bez olejových skvrn.
- Nebezpečí uklouznutí a nebezpečí ohně.
- Pravidelně kontrolujte množství hydraulického oleje v nádrži (viz kapitola Údržba a péče o stroj).

🔧 Obsah nádrže: ca. 9,5 l

Práce se štípačem palivového dřeva

- Štípač obsluhuje pouze 1 osoba!
- Štípač mohou obsluhovat pouze osoby starší 18 let, které byly dokonale seznámeny s návodem a se všemi bezpečnostními pokyny.
- Při práci vždy noste ochranné brýle, ochranu uší, pracovní obuv, rukavice a řádný pracovní oblek.
- Nikdy neštípejte špalky, které obsahují cizorodé předměty (kov).
- Rozštípané špalky představují nebezpečný pracovní prostor. Nebezpečí klopýtnutí, uklouznutí nebo pádu. Udržujte pracovníště vždy uklizené.
- Při zapnutém stroji nepřibližujte ruce k pohyblivým částem stroje. Dodržujte bezpečnou vzdálenost od špalku, posunovače a štípacího klínu.
- Štípejte pouze špalky, které mají max. délku 1300 mm.
- i** Zkontrolujte před štípáním, jestli je štípací sloupek dostatečně namazaný, aby mohl bez problémů zajíždět a vyjíždět.

Co mohu štípat?

Velikost štípaného dřeva (špalku).

Délka: max. 1300 mm

Průměr: min. 120 – max. 400 mm

Průměr špaluku je doporučen, protože:

– tenké dřevo je obtížné štípat, jestliže má více suků nebo jestliže dřevná vlákna jsou příliš silná.

– silnější dřevo (více než 400 mm) lze štípat, jestliže je bez suků a dřevná vlákna jsou hladká a rovně vedena.

Neštípejte zelené špaluky (čerstvé). Suché uskladněné dřevo rozštípnete snadněji a nebudete mít problémy s častým „zakousnutím“ dřeva jako u vlhkého špaluku. Při štípání tvrdého dřeva křížovým klínem není doporučeno štípání již starého, přeschlého dřeva, neboť je velmi odolné štěpení vláken a uchycení tohoto klínu je tak velmi namáháno.



Obsluha

Práce obouřuč



Neobsluhujte štípač dřeva nikdy ve dvou.



Nikdy neblokujte ovládací rukojeti (upínací čelisti).

1. Přístroj se zapne stisknutím zeleného tlačítka. Vyčkejte několik sekund než motor dosáhne svých otáček a než se hydraulika natluče.



U štípačů palivového dřeva s trojfázovým motorem (400 V 3~) dbejte na směr chodu motoru, neboť špatný směr otáčení při provozu motoru poškozuje olejové čerpadlo.



Při teplotách nižších než -5°C nechejte štípač dřeva běžet alespoň 15 min. naprázdno, aby se olej mohl zahřát.

2. Položte špalek na stůl štípače.



Materiál určený ke štípání zpracovávávejte výhradně ve směru vláken.

3. Přidržte špalek upínacími čelistmi.

4. Stlačte obě ovládací madla současně dolů. Štípací klín sjede dolů a rozštípe špalek.

5. Uvolněte obě ovládací rukojeti, štípací klín vyjede zpět do své výchozí polohy.



Uvolníte-li pouze jednu ovládací rukojet', zůstane štípací klín stát.



Zvláštní pokyny pro štípání

• Příprava:

Připravte ke štípání špaluky, které odpovídají předem uvedeným rozměrům a dbejte aby špaluky byly rovně (kolmo) nařezány. Špalek vkládejte do štípače tak, aby pro Vás nevzniklo žádné nebezpečí.

• Přestavení výšky zdvihu

U kratších kusů dřeva můžete pracovní výkon zvýšit zkrácením zpětného chodu štípacího klínu.

1. Postavte špalek na štípací stůl a popojedte se štípacím klínem stisknutím obou ovládacích rukojetí směrem dolů až ca. na 2 cm nad špalek.

2. Uvolněte jednu ovládací rukojet', aby štípací klín zůstal stát v této pozici.

3. Vypněte přístroj a vytáhněte vidlici ze zásuvky.

4. Pusťte druhou ovládací rukojet'.

5. Zkraťte zpětný chod na tyči umístěné na straně

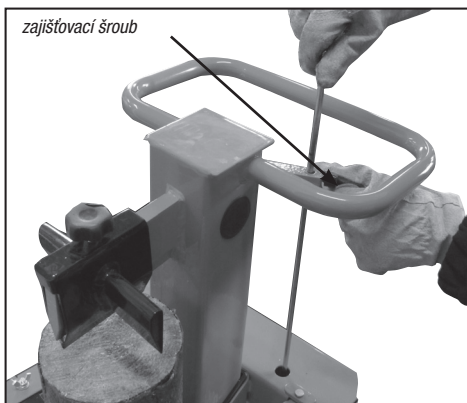

uchycením zajišťovacího šroubu v potřebné výšce.

• Nastavení výšky stolu

Horní poloha desky stolu pro špalky do 590 mm.

Střední poloha stolu pro špalky do 900 mm.

Spodní poloha sokl pro špalky do 1325 mm.

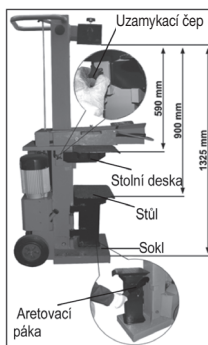

1. Špalky do 590 mm štípejte na desce stolu. Zajistěte pracovní stůl pomocí zajišťovacího čepu (Tento čep musí zcela zapadnout do otvoru v pracovním stole).
2. Špalky do 900 mm štípejte na stole. Vytáhněte horní stolní desku ven.
3. Špalky do 1325 mm postavte na sokl. Zatlačte aretovací páku stolu směrem dolů a pootočte stůl do strany.

• Seřízení štípacího kříže

1. Povolte šroub s „hvězdicovým“ úchytem.
 2. Štípací kříž nastavte do žádoucí polohy. (Hvězdicový šroub je umístěn nad vývrtem ve štípacím klínu.)
 3. Šroub znovu utáhněte.
- Během štípání stále kontrolujte úplné dotažení šroubu.

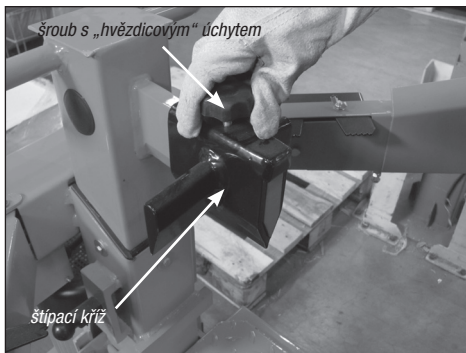

• Štípání krátkého dříví:

1. Horní poloha desky stolu
2. Postavte špalek na pracovní desku štípače.
3. Přidrže špalek upínacími čelistmi.

i Dříví na štípání zpracováváte výhradně ve směru vláken.

• Štípání dlouhého dřeva:

1. Střední poloha pracovního stolu nebo spodní poloha soklu.
2. Sejměte štípací kříž. Pro dlouhé špalky nelze používat!
3. Postavte špalek na stůl nebo sokl štípače.

i Možné problémy při štípání dlouhého dříví: Štípané dřevo není zcela rozštípnuto, pevně svírá štípací klín a při zpětném chodu se zvedá i špalek. V takovém případě postupujte takto:

1. Vypněte stroj.
2. Podle délky špalku nastavte stolní desku nebo stůl do pracovní polohy.
3. Zapněte stroj a pokračujte ve štípání.

! Nikdy nezkoušejte štípat 2 ks dřeva v jednom pracovním kroku.

! Nikdy špalek v průběhu pracovního kroku neměňte (neopravujte jeho polohu, nebo jej nenahrazujte jiným).

i Nikdy špalek, který zřejmě nelze rozštípnout, nezkoušejte donutit ke štěpu tím, že budete po dobu

více sekund (> 3 s) „tlačit“ na ovládací madla. To může vést k poškození motoru. Umístěte špalek znovu na stůl a opakujte štípání nebo špalek odložte stranou.



Jak uvolnit zaklíněný špalek ve stroji?

Existuje nebezpečí, že sukovité dřevo se při štípání zaklíní.

1. Vypněte stroj a vytáhněte vidlici ze zásuvky.
2. Nesnažte se uvolnit zaklíněný špalek rukama.
3. Zaklíněný špalek opatrně páčidlem pohybem sem a tam uvolněte tak, aby špalek nepoškodil štěpný válec.

! Zaklíněný špalek nikdy neuvolňujte pomocí kladiva.

! Nikdy zaklíněný špalek nevyřezávejte pilou.

! Nežádejte další osobu o pomoc.

• Ukončení práce

- ▶ Zajeďte štípací klínem do spodní polohy (v zasunutém stavu).
- ▶ Pusťte ovládací rukojeť.
- ▶ Vypněte stroj a potom vytáhněte vidlici ze zásuvky.
- ▶ Učiňte kroky popsané v kapitole Údržba a péče.

Údržba a péče o stroj

Před tímto pracemi vždy odpojte stroj od sítě (vytažením vidlice ze zásuvky).

! Při těchto pracích vždy noste ochranné rukavice.

i Dbejte na dodržování následujících kroků, aby funkce stroje byla zachována.

- Po skončení práce stroj řádně vyčistěte.
- Odstraňte veškeré zbytky pryskyřice.
- Štípací sloupek pravidelně mažte tukem nebo ekologickým olejem v rozprašovači.

- Prověřte množství oleje resp. olej vyměňte.
- Kontrolujte pravidelně hydraulické hadice a hadicové spoje z hlediska jejich těsnosti a pevnosti.

Naostření štípacího klínu

Po dlouhé době provozování stroje, dojde-li ke snížení štípacího výkonu nebo v případě lehké deformace ostří, štípací klín přibruste nebo jej naostřete jemným pilníkem (odstraňte otřepry).

Ostření hrany

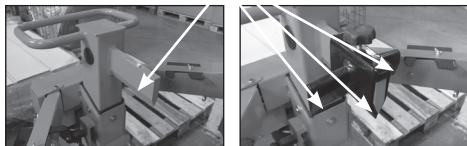

Jak zkontrolovat stav oleje?

1. Štípací sloupek musí být zasunutý.
2. Vyšroubujte uzávěr a použijte ke kontrole dodanou měрку.
3. Očistěte měрку a těsnění.
4. Čistou měрку vsuňte do otvoru až nadoraz.
5. Měрку opět vyjměte a zkontrolujte stav.

leží-li hladina oleje mezi oběma označeními, je olej ve stroji dostatek.

je-li hladina oleje pod dolní ryskou, je třeba olej doplnit. Použijte čistý trychtýř.



6. Zkontrolujte těsnění. Nesmí být poškozené. Při poškození jej vyměňte.
7. Po ukončení kontroly nasad'te zpět šroubový uzávěr a dotáhněte závit.



Kdy je nutné olej vyměnit?

První olej je třeba vyměnit po 50 pracovních hodinách, potom každých 500 pracovních hodin.

Výměna oleje: provádějte ve dvou lidech

1. Štípací sloupek musí být v zasunutém stavu.
2. Upevněte stůl v horní poloze.
3. Nádoby (nejméně 10 l obsah) postavte pod stroj.
4. Vyšroubujte výpustnou zátku, aby olej mohl vytéct.
5. Znovu nasad'te těsnění a zašroubujte vypouštěcí zátku.
6. Pomocí čistého trychtýře vlijte nový hydraulický olej (ca. 9,5 l).
7. Očistěte měрку a těsnění.
8. Přezkoušejte těsnost. Je-li těsnění poškozeno, musí být vyměněno.
9. Čistou měрку vsuňte opět do otvoru.

Starého oleje se zbavte dle zákona (sběrné místo). Je zakázáno starý olej vylévat do půdy či smíchat s odpadem.

Hydraulický olej

Pro stroj doporučujeme následující olej:

- ▶ Mogul HM22, ISO VG 22, nebo se srovnatelnými parametry

Jiné oleje nepoužívejte. Použití jiného oleje negativně ovlivňuje funkci hydraulického systému.

Skladování

Skladujte štípačku na uzavřeném suchém a rovném místě. Přístroj musí být uložen mimo dosah nepovolaných osob, zejména je třeba jej chránit před přístupem dětí.

Záruka

Prosíme, přečtěte si a respektujte přiložené záruční prohlášení a jeho podmínky.

Technická data

Typ	Powerlog 10t	Hydraulický olej (max.)	10 litrů
Síla na štípacím klínu	100 kN (10 t) ±10%	Hydraulický tlak	21,4 MPa (214 bar)
Délka špalku max.	1300 mm	Výkon motoru	P1 4,0 kW (S6 40%)
Průměr špalku	min. 120 mm – max. 400 mm	Připojení k elektrické síti	400 V 3~ 50 Hz, 16 A pomalá
Délka zdvihu klínu	≈ 515 mm	Rozměry	hloubka 580 x šířka 530 x výška 1530 mm
Rychlost při chodu vpřed	ca. 0,05 m/sek.	Hmotnost	ca. 175 kg
Rychlost při zpětném chodu	ca. 0,25 m/sek.		

Možné poruchy

Závada	Možná příčina	Odstranění
Špalek není rozštípnut (slabý výkon)	▶ špatná poloha špalku	▶ znovu vložte pootočený špalek do stroje
	▶ špalek překračuje rozměry	▶ použijte doporučený rozměr
	▶ štípací klín neštípá	▶ naostřete štípací klín, zkontrolujte, zda není ostří otřepené nebo zda na něm nejsou vruby
	▶ malý tlak oleje	▶ kontrola stavu oleje. Jestliže po doplnění nedojde ke zlepšení, obraťte se na odbornou firmu.
	▶ uvolňovací tyčové ústrojí je ohnuté (nedojde k úplnému zamáčknutí hydraulické páky)	▶ nechte tyčové ústrojí seřadit výrobcem nebo jím autorizovanou firmou
	▶ použití kabelu přes 10 m nebo kabelu s malým průřezem vodičů	▶ použijte předepsaný kabel
Pohyb štípacího sloupku dolů je nerovnoměrný nebo sloupek silně vibruje	▶ vzduch v systému	▶ kontrola oleje
	▶ Štípací sloupek není dostatečně namazaný tukem nebo olejem.	▶ Namažte štípací sloupek tukem nebo nastříkejte olejem v rozprašovači. Nejde-li závada takto odstranit, obraťte se na autorizovaný servis.
Štípací sloupek se nezasouvá	▶ závada v hydr. systému	▶ autorizovaný servis
Motor naběhne, ale nedojde k pohybu štípacího sloupku	▶ chybný směr otáčení motoru	▶ zkontrolujte směr otáčení motoru na trojfázový proud: změňte směr otáčení motoru
Motor se nerozběhne	▶ závada v el. připojení	▶ kontrola jištění
	▶ trojfázový motor běží na 2 fáze	▶ nechte elektrikářem zkontrolovat pojistku a přívod
	▶ závada přívodního kabelu	▶ výměna kabelu
	▶ vadný motor	▶ autorizovaný servis

ES Vyhlásenie o zhode

podľa smernice ES: 2006/42/ES

Týmto vyhlasujeme my,

Mountfield a.s.
Mirošovická 697
251 64 Mnichovice

že koncepcia a konštrukcia nižšie uvedených prístrojov vo vyhotoveniach, ktoré uvádzame do obehu, zodpovedá príslušným základným požiadavkám smerníc ES na bezpečnosť a hygienu.

V prípade zmeny prístroja, ktorá s nami nebola konzultovaná, stráca toto vyhlásenie svoju platnosť.

Označenie prístroja: Powerlog 10t

Číslo výroby: - 1300001-1600000

Príslušné smernice ES:
- 2006/42/ES
- 2004/108/ES
- 2006/95/ES
- 2011/65/EU

Použité harmonizované normy:
- EN 609-1/A2: 2009
- ZEK 01.4-08
- EN 60204-1:2006/A1:2009
- EN 55014-1:2006
- EN 55014-2:1997+A1+A2
- EN 61000-3-2:2006
- EN 61000-3-3:2008

Uchovanie technických podkladov: Mountfield a.s., Technický odbor, Všechromy 56,
CZ-251 63 Strančice

Dátum/podpis výrobcu

01. 08. 2013,



Údaje o podpísanom:

Ing. Ivan Drbohlav
generálny riaditeľ
Mountfield a.s.

Stroj nesmiete obsluhovať bez dokonalého preštudovania tohto návodu, rešpektovania všetkých uvedených pokynov a jeho riadneho zmontovania.

Návod uschovajte pre prípad ďalšieho použitia.

Obsah

Popis prístroja	2
Montáž	4
ES Vyhlásenie o zhode	15
Obsah dodávky	16
Symbole na prístroji	16
Symbol recyklácia	16
Grafické symboly v návode	17
Pôsobnosť stroja	17
Ostatné riziká	17
Bezpečná práca	17
Pokyny na prepravu	18
Umiestnenie stroja	18
Uvedenie do prevádzky	18
Práce so štiepačkou palivového dreva	19
Údržba a starostlivosť o stroj	21
Záruka	22
Technické dáta	23
Možné poruchy	23

Obsah dodávky

 **Po rozbalení dodávky z kartónu prekontrolujte:**

- ▶ úplnosť dodávky
 - ▶ prípadne škody spôsobené transportom
- Ak zistíte nedostatky, oznámte ich urýchlene svojmu predajcovi alebo priamo výrobcovi. Neskoršie reklamácie nebudú uznané.
- 1 predmontovaná štiepacia jednotka
 - 1 stolová doska
 - 2 kolesá
 - 1 náprava
 - 1 ovládacie rameno pravé • 1 ovládacie rameno ľavé
 - 1 návod na obsluhu
 - vrecko s príslušenstvom

Symbole na prístroji



Pred uvedením stroja do prevádzky si prečítajte tento návod a všetky bezpečnostné upozornenia v ňom uvedené. Starostlivo oddržiať všetky pokyny.

POZOR!



Pred opravou, údržbou alebo čistením vždy motor vypnite a stroj odpojte zo siete vytiahnutím vidlice zo zásuvky.



Nebezpečenstvo porezania a pohmoždenia. Nikdy sa nedotýkajte nebezpečných oblastí, keď je štiepací klin v pohybe.



Nesnažte sa uvoľniť zaklieštené kmene rukami.



Pri práci obsluhuje stroj iba jedna osoba. Iné osoby, zvieratá sa nesmú v pracovnom okruhu stroja pohybovať (zdržiavať). Minimálna vzdialenosť je 5 m.



Noste ochranné slúchadlá.



Pri práci noste ochranný štít tváre. Ochrana očí pred úlomkami alebo trieskami.



Používajte ochranné rukavice.



Počas práce používajte bezpečnostnú obuv. Ochrana nôh pred padajúcimi poľenami.



Udržiajte Váš pracovný priestor uprataný! Neporiadok na pracovisku by mohol byť príčinou úrazu.



Olej je horľavina a môže explodovať. Fajčenie a používanie otvoreného ohňa je zakázané.



Starého oleja sa zbavte podľa zákona (zberné miesto). Je zakázané vylievať starý olej do pôdy alebo zmiešať ho s odpadom.



Je zakázané namontované ochranné prvky odmontovať alebo meniť.



Všetku pozornosť venujte pohybu štiepacieho klinu.



Pevne držte klát počas štiepenia držiakmi.

Symbol recyklácia



Elektrické zariadenia nepatria do domového odpadu. Zariadenia, príslušenstvo a obaly odovzdajte na ekologickú recykláciu. Podľa smernice EÚ 2002/96/EU o elektro- a elektronických starých prístrojoch, je potrebné tieto prístroje jednotlivo zhromažďovať a dodať na ekologickú recykláciu. **Recyklácia ako alternatíva k spätnému odberu:** Majiteľ elektrického

spotrebiča je – ako alternatívna možnosť k spätnému odberu – povinný v prípade vzdania sa vlastníckeho práva poskytnúť súčinnosť pri zodpovedajúcom zhodnotení spotrebiča. Starý elektrosprebič môže byť na tento účel tiež prenechaný zbernému zariadeniu, ktoré urobí likvidáciu v zmysle národného zákona o obehovom hospodárstve a odpadoch. Netýka sa to príslušenstva pripojeného k starým spotrebičom ani pomocných dielov týchto spotrebičov, ak neobsahujú elektrické súčasti.

Grafické symboly v návode



Hroziace nebezpečenstvo alebo nebezpečná situácia. Pri nedodržaní týchto pokynov môže dôjsť k poraneniu alebo vecným škodám.



Dôležitá informácia správneho zaobchádzania so strojom. Pri nedodržaní týchto pokynov môže dôjsť k poruchám či k poškodeniu stroja.



Pokyny pre užívateľov. Tieto informácie Vám pomôžu všetky funkcie stroja optimálne využiť.



Montáž, obsluha a údržba. Tu je presne vysvetlené čo je potrebné vykonať.

Pôsobnosť stroja

- Štiepačka palivového dreva je určená výhradne iba na túto činnosť.
- Štiepačkou je možné štiepiť iba polená, ktoré sú rovno (kolmo) narezané.
- Cudzie telesá (klince, drôt, betón, atď.) je nutné zo štiepaného dreva bezpodmienečne odstrániť.
- K použitiu na stanovený účel patrí aj dodržiavanie výrobcami predpísaných podmienok pre prevádzku, údržbu a opravy a dodržiavanie bezpečnostných predpisov uvedených v návode.
- Každé ďalšie iné použitie platí ako použitie, ktoré nie je v súlade so stanoveným účelom. Za škody každého druhu, ktoré z toho vyplývajú, výrobca neručí. Riziko nesie sám užívateľ.
- Svojevoľné úpravy, alebo zmeny na prístroji vylučujú ručenie výrobcu za takto spôsobené škody všetkého druhu.
- Nástroj môžu pripravovať, používať a vykonávať na ňom údržbu iba osoby, ktoré sú s ním oboznámené a poučené o nebezpečenstvách vyplývajúcich z jeho používania. Oprávárske práce smieme vykonávať len my, príp. nami menované servisné miesta.

Ostatné riziká



Aj pri správnom použití stroja a pri dodržaní všetkých predpísaných bezpečnostných pokynov je nutné vzhľadom na konštrukciu stroja a spôsobu jeho použitia počítať s určitými tzv. ostatnými rizikami.

Tieto ostatné riziká je možné minimalizovať iba ak bezpečnostné pokyny, návod na obsluhu a okruh pôsobnosti stroja dokonale preštudujete a rešpektujete. Pri samotnej práci ohľaduplnosť a opatrnosť znižujú riziká zranenia alebo iných škôd.

- Ignorovanie alebo iba prehladnutie bezpečnostných pokynov a opatrení môžu mať za následok poranenie obsluhy či iných osôb alebo majetkových škôd.
- Pri nepozornosti, nedodržaní bezpečnostných predpisov a pri neodbornom použití môže štiepací klin v pohybe spôsobiť poranenia na ruke alebo na prstoch.
- Ohrozenie el. prúdom pri použití nevhodných káblov alebo nevhodného pripojenia do el. siete.
- Dotýkanie sa el. častí pod prúdom pri odkrytých el. prvkoch stroja.

Ďalej sa môžu objaviť určité skryté riziká i napriek všetkým tu uvedeným upozorneniam.

Bezpečná práca



Pred uvedením do prevádzky čítajte a dodržiavajte všetky pokyny tu uvedené ako aj vo Vašej krajine platných predpisov na prevádzku podobných strojov. Tak chráňte seba i ostatných pred možnými poraneniami.



Všetky bezpečnostné pokyny odovzdajte všetkým osobám, ktoré so strojom pracujú.



Návod spolu s bezpečnostnými pokynmi uschovajte.

- Buďte pozorní. Dávajte pozor na to, čo robíte. Pristupujte k práci zodpovedne.

Zariadenie nie je určené pre použitie:

- Osobami (vrátane detí) so zníženými fyzickými, zmyslovými alebo mentálnymi schopnosťami, pokiaľ nie je zaistený ich dohľad a inštrukciá zodpovednou osobou;
- Osobami, ktoré nie sú oboznámené s obsluhou v rozsahu tohto návodu;
- Osobami pod vplyvom liekov, omamných prostriedkov apod, znižujúcich schopnosť rýchlej reakcie.

Zariadenie zabezpečte tak, aby sa k nemu deti bez dozoru nemohli dostať.

Okamih nepozornosti pri používaní prístroja môže mať za následky vážne zranenia.

- Pred uvedením do prevádzky sa so strojom riadne zoznámte prostredníctvom návodu.
- Nepoužívajte stroj na iné účely ako je popísané.
- Pracujte na bezpečnom pracovnom mieste.
- Zaujmite pracovné postavenie, ktoré je v oblasti ovládacích úchytiakov.
- Nikdy nestúpajte na stroj.
- Pri práci noste ochranný štít tváre, ochranné slúchadlá, ochranu uší, pracovné rukavice, pracovnú obuv s oceľovou špičkou. Pracovný odev bez voľných častí a pracujte bez ozdôb, ktoré by mohli byť zachytené pohyblivými časťami stroja.
- Obsluhujúci je pri práci zodpovedný voči ostatným osobám.
- Deti a mladiství pod 18 rokov nesmú stroj obsluhovať.
- Nepúšťajte deti do pracovného okruhu stroja.
- Nikdy nepúšťajte stroj ak sa v jeho blízkosti nachádza ďalšia osoba.
- Nenechávajte stroj bez dozoru.
- Udržujte pracovisko v poriadku. Neporiadok môže byť príčinou úrazu.
- Nepreťažujte stroj. Najlepšie výsledky dosiahnete ak pracujete s udanými výkonnosťmi hodnotami.

- Stroj prevádzkujte iba s riadne namontovanými ochrannými prvkami a nemeňte na stroji nič čo by mohlo ovplyvniť bezpečnosť práce.
- Stroj neprispôbujte a jeho časti nemeňte.
- Stroj nestriekajte vodou (nebezpečenstvo úrazu el. prúdom).
- Stroj nenechávajte na daždi a taktiež ani počas dažďa nepracujte.
- Stroj uložte na suchom mieste a nie v dosahu detí.
- Stroj vypnite a odpojte zo siete pri
 - opravách
 - údržbe a čistení
 - odstraňovaní porúch
 - preverovaní prípojných vedení, či nie sú zapletené alebo poškodené
 - transporte
 - opustení stroja (i krátkodobo)



- nastavovanie
- Kontrolujte stroj z hľadiska príp. poškodenia:
 - Pred každým začatím práce musia byť dôkladne prevedené ochranné prvky z hľadiska ich bezchybnej funkcie.
 - Skontrolujte či sú všetky pohyblivé časti funkčné, nelepia, nezadrhávajú sa a nie sú poškodené. Skontrolujte ich správne namontovanie. Tieto časti musia spĺňať podmienky bezchybnej prevádzky a tým bezpečný chod stroja.
 - Poškodené bezpečnostné prvky alebo iné časti musia byť prostredníctvom odbornej firmy opravené alebo vymenené (ak nie je v návode inak uvedené).
 - Poškodené alebo nečitateľné bezpečnostné samolepky na stroji je potrebné vymeniť.



Upozornenie na pohyblivé časti stroja!

- Pred začatím práce je nutné skontrolovať hydraulické potrubie a hadice
- Riziká vyplývajúce zo špecifického charakteru štiepaného dreva (napr. hrče, kmene nepravidelného tvaru atď.)



Elektrická bezpečnosť

- Vyhotovenie prípojného kábla podľa IEC 60245 (H 07 RN-F) s priečnym priemerom od najmenej (pri 400 V 3~) 5 x 1,5 mm² pri dĺžke kábla max. do 10 m.
- Nikdy nepoužívajte kábel dlhší ako 10 m. Dlhšie káble môžu spôsobiť výpadok prúdu. Motor nedosiahne svojho maximálneho výkonu, funkcia stroja je redukovaná.
- Zástrčky a spojovacie zásuvky na prípojných vedeniach musia byť z gumy, mäkkého PVC alebo iných termoplastových materiálov s rovnakou mechanickou pevnosťou alebo musia byť takýmto materiálom potiahnuté.
- Zástrčné zariadenie prípojného vedenia musí byť chránené proti striekajúcej vode.
- Pri kladení prípojného vedenia dbať na to, aby neprekážalo, nebolo stlačené, nebolo zalomené a spojenie so zásuvkou nebolo vlhké.
- Pri použití káblového bubna kábel úplne odviňte.
- Kábel nepoužívajte na účely, pre ktoré nie je určený. Chráňte kábel pred horúčavou, olejom a ostrými hranami. Nepoužívajte kábel na vytiahnutie zástrčky zo zásuvky.
- Kontrolujte pravidelne predlžovacie káble a vymeňte ich, ak sú poškodené.
- Nepoužívajte žiadne poškodené prípojné vedenia.
- Vonku používajte len pre toto použitie povolené

- a zodpovedajúco označené predlžovacie káble.
- Nepoužívať žiadne provizórne elektrické pripojenia.
- Ochranné zariadenia nikdy nepremosťovať alebo vyraďovať z prevádzky.



El. pripojenie resp. oprava el. častí stroja musia byť zverené koncesovanej elektrofirme alebo nášmu obchodnému oddeleniu. Dbajte na splnenie miestnych bezpečnostných predpisov a opatrení.



Opravy ostatných častí stroja vykonáva buď predajca, alebo ním poverená firma.



Používajte iba originálne náhradné diely. Použitie iných náhradných dielov môže viesť k úrazom alebo ku poškodeniu majetku. V týchto prípadoch sa výrobca vzdáva akejkoľvek zodpovednosti.

Pokyny na prepravu



Pred každým transportom prejdite so štiepacím klinom celkom nadol.

Pre transport uchopte štiepačku jednou rukou za držadlo a naklopte ju mierne smerom k sebe. V tejto polohe je možné štiepačku bez námahy premiestniť. Aby ste zabránili úniku oleja pri transporte, musíte odvzdušňovaciu skrutku pevne utiahnuť.

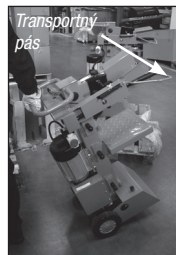

Umiestnenie stroja

Dbajte na to, aby pracovisko spĺňalo nasledujúce podmienky:

- protišmyková podlaha
- rovná podlaha
- eliminácia možnosti potknutia sa
- dostatok svetla

Stroj neprevádzkujte v blízkosti zemného plynu, benzínových výparov alebo ďalších tekutých látok, ktoré sú horľavé.

Uvedenie do prevádzky

- Ubezpečte sa, že stroj je kompletne zmontovaný podľa predpisov.
- Pred uvedením do prevádzky skontrolujte:
 - prípojný kábel či nie je poškodený alebo defektný (také káble sa nesmú použiť).
 - poškodenie prístroja (viď Bezpečná práca).
 - či sú všetky skrutky riadne zatiahnuté.
 - hydrauliku na prietok oleja.
 - stav oleja
- Transportná zátka sa musí pred uvedením do prevádzky nahraďiť meracím kolíkom oleja.

Transportná zátka

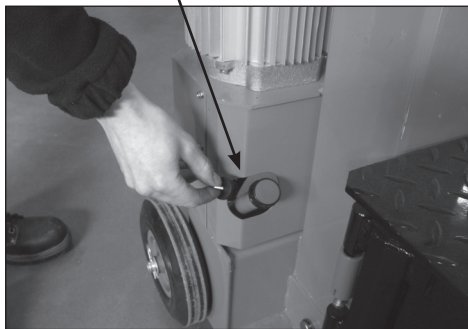

Odmerka oleja



i Ak nebude hydraulické zariadenie odvzdušnené, uzavretý vzduch poškodí tesnenie a spôsobí trvalé poškodenie štiepačky na palivové drevo.

i Pripojenie do siete

- Porovnajte napätie uvedené na typovom štítku stroja s napätím vo vašej sieti. Stroj pripojte k zodpovedajú- cemu napätiu do riadnej predpisovej zásuvky.
- Použite kábel s dostatočným prierezom.
- Pripojenie stroja vykonajte cez prúdový chránič s vylučovacím prúdom max. 30 mA.

i **Istenie:**
400 V 3~ > 16 A pomalé

i Zapnutie / Vypnutie

! Pred každým použitím zariadenia najskôr skontrolujte funkciu vypínacieho systému (zapnutím a vypnutím).

Nepoužívajte žiadne prístroje, pri ktorých sa nedá spínač zapínať a vypínať. Poškodené spínače sa musia dať opraviť alebo vymeniť do servisu.



Zapnutie
Prístroj sa zapne stlačením zeleného gombíka.

Vypnutie
Prístroj sa vypne stlačením červeného gombíka.

i **Istenie proti opätovnému rozbehu pri výpadku prúdu (vypínač pri nulovom napätí)**

Pri výpadku prúdu sa prístroj automaticky vypne. Nové zapnutie sa vykoná opätovným stlačením zeleného gombíka.

i Štiepačka palivového dreva s 400 V 3~

Dbajte na smer otáčania motora (viď šípka na motore), pretože ak sa točí motor nesprávnym smerom poškodzuje to olejové čerpadlo.

- ▶ Zapnite motor, štiepačací klin automaticky zájde do najvyššej polohy.
- ▶ Pokiaľ sa štiepačací klin v najvyššej polohe už nachádza: uchopte obe ovládacie páky a zatlačte ich smerom nadol, štiepačací klin zájde nadol.
- ▶ Pokiaľ sa štiepačací klin po rozbehu motora nepohybuje, tak motor vypnite a zmeňte smer otáčania.

Smer otáčania môžete zmeniť tak, že zasuniete skrutkovač do príslušnej štrbiny v príruke zástrčky a ľahkým tlakom pohybom doľava alebo doprava nastavíte správny smer otáčania.



i Hydraulika

- Stroj nikdy nespúšťajte ak hrozí nebezpečenstvo prostredníctvom hydraulikkej kvapaliny.
- Ubezpečte sa, že stroj a pracovné miesto sú čisté bez olejových škvŕn. Nebezpečenstvo pošmyknutia a nebezpečenstvo ohňa.
- Pravidelne kontrolujte množstvo hydraulického oleja v nádrži (viď kapitola o údržbe a starostlivosti).

i **Obsah nádrže: ca. 9,5 l**

Práce so štiepačkou palivového dreva

- Štiepačku obsluhuje iba 1 osoba.
- Štiepačku môžu obsluhovať iba osoby staršie ako 18 rokov, ktoré boli dokonale oboznámené s návodom a všetkými bezpečnostnými pokynmi.
- Pri práci vždy noste ochranné okuliare, ochranu uší, rukavice a riadny pracovný oblek.
- Nikdy neštiepajte poľená, ktoré obsahujú cudzorodé predmety (kov).
- Rozštiepané poľená predstavujú nebezpečný pracovný priestor. Nebezpečenstvo potknutia, pošmyknutia alebo pádu. Udržiavajte pracovisko upratané.
- Pri zapnutom stroji nepribližujte ruky k pohyblivým častiam stroja. Dodržiavajte bezpečnú vzdialenosť od poľena, posunovača a štiepacieho klina.
- Štiepajte iba poľená, ktoré majú max. dĺžku 1300 mm.
- i** Skontrolujte pred štiepaním, či je štiepačací stĺpik dostatočne namazaný, aby mohol bez problémov zachádzať a vychádzať.

Čo môžem štiepať?

Velkosť štiepaného dreva (polena).

Dĺžka: max. 1300 mm

Priemer: min. 120 – max. 400 mm

Priemer polena je odporúčajú pretože:

– Tenké drevo je ťažké štiepať ak má viac výrastkov alebo ak sú drevené vlákna príliš silné.

– Silnejšie drevo (viac ako 400 mm) sa dá štiepať ak je bez výrastkov a drevené vlákna sú hladké a rovno vedené.

Neštiepajte zelené polená (čerstvé). Suché uskladnené drevo rozštiepate jednoduchšie a nebudete mať problémy s častým „zaseknutím“ dreva ako pri vlhkom polene. Pri štiepaní dreva krížovým klinom nie je odporúčané štiepanie starého, preschnutého dreva, pretože je veľmi odolné štiepaniu vlákien a uchytenie tohto klinu je tak veľmi namáhané.

Obsluha

Práca obojručne

 Neobsluhujte štiepačku dreva nikdy vo dvojici.

 Nikdy neblokujte ovládacie úchytky (napínacie lišty).

1. Prístroj sa zapne stlačením zeleného gombíka. Počkajte niekoľko sekúnd pokiaľ motor dosiahne svojich otáčok a pokiaľ sa natlakuje hydraulika.

 Pri štiepačke palivového dreva s trojfázovým motorom (400 V 3~) dbajte na smer chodu motora, pretože zlý smer otáčania pri prevádzke motora poškodzuje olejové čerpadlo.

 Pri teplotách nižších ako -5°C nechajte štiepačku dreva bežať aspoň 15 min. naprázdno, aby sa mohol zohriať olej.

2. Položte kmeň na stôl štiepačky.



 Materiál určený na štiepanie spracovávajú výhradne iba v smere vlákien.

3. Pridržte kmeň napínacími lištami.

4. Stlačte obe ovládacie rukoväte súčasne nadol.

> Štiepací klin zide nadol a rozštiepi kmeň.

5. Uvoľnite obe ovládacie rukoväte, štiepací klin zájde späť do svojej východzej polohy.

 Ak uvoľníte len jednu ovládaciu úchytku, zostane štiepací klin stáť.

Špeciálne pokyny na štiepanie

• Príprava:

Pripravte na štiepanie polená, ktoré zodpovedajú vopred uvedeným rozmerom a dbajte aby boli polená rovno (kolmo) narezané. Poleno vkladajte do štiepačky tak, aby pre Vás nevzniklo žiadne nebezpečenstvo.

• Prestavenie výšky zdvihu

Pri kratších kusoch dreva môžete pracovný výkon zvýšiť skrátením spätného chodu štiepacieho klina.

1. Postavte kmeň na štiepací stôl a prejdite štiepacím klinom stlačením oboch ovládacích úchytiiek smerom nadol až cca na 2 cm ku kmeňu.

2. Uvoľnite jednu ovládaciu rukoväť, aby štiepací klin zostal stáť v tejto pozícii.

3. Vypnite prístroj a vytiahnite vidlicu zo zásuvky.

4. Pustite druhú ovládaciu úchytku.

5. Zkraťte spätný chod na tyči umiestnenej na strane uchytením zaisťovacej skrutky v potrebnej výške.



Nastavenie výšky stola

Horná poloha dosky stola pre kmene do 590 mm.
Stredná poloha štiepací stôl pre kmene do 900 mm.
Spodná poloha sokel pre kmene do 1325 mm.

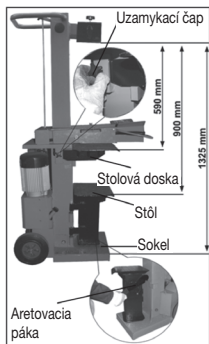

1. Polená do 590 mm štiepajte na doske stola. Zajistite pracovný stôl pomocou uzamykateľného čapu (tento uzamykateľný čap musí úplne zapadnúť do otvoru v pracovnom stole).
2. Polená do 900 mm štiepajte na štiepací nôž. Vytiahnite stolnú dosku von.
3. Polená do 1325 mm postavte na sokel. Zatlačte aretovaciu páku smerom nadol a pootočte stôl na stranu.

• Zloženie štiepacieho kríža

1. Povoľte zaistovaciu skrutku.
2. Štiepací kríž nastavte do požadovanej polohy. (Hviezdicová skrutka je umiestnená nad vývrtom v štiepacom klíne.)
3. Zaistovaciu skrutku opäť utiahnite. Počas štiepania stále kontrolujte úplné dotiahnutie skrutky.

• Štiepanie krátkého dreva:

1. Horná poloha dosky stola.
2. Postavte poleno na pracovnú dosku štiepačky.
3. Pridržte kmeň upevňovacími lištami.

i Drevo na štiepanie spracovávejte iba v smere vláken.

• Štiepanie dlhého dreva:

1. Stredná poloha pracovného stola alebo dolná poloha sokla.
2. Zložte štiepací kríž. Pre dlhé klaty nemožno používať!
3. Postavte poleno na stôl alebo na sokel štiepačky.



i Možné poruchy pri štiepaní dlhého dreva: Štiepané drevo nie je celkom rozštiepené, pevne zvisera štiepací klin a pri spätnom chode sa zdvíha aj kmeň. V takovom prípade postupujte takto:

1. Vypnite stroj.
2. Podľa dĺžky polena nastavte stolovú dosku alebo stôl do pracovnej polohy.
3. Zapnite stroj a pokračujte v štiepaní.

! Nikdy neskúšajte štiepať 2 ks dreva v jednom pracovnom kroku.

! Nikdy poleno v priebehu pracovného kroku nesnažte sa uvoľniť (neopravovať jeho polohu, alebo ho nahradzovať iným).

i Nikdy poleno, ktoré očividne nejde rozštiepať neskúšajte prinútiť ku štiepaniu tým, že budete dlhšie (viac sekúnd) tlačiť na ovládacie rukoväte. To môže viesť k poškodeniu motora. Umiestnite kmeň opäť na stôl a opakujte štiepanie, alebo odložte kmeň nabok.

Ako uvoľniť zaseknuté poleno v stroji.

Existuje nebezpečenstvo, že uzlované drevo sa pri štiepaní zasekne.

1. Vypnite stroj a vytiahnite vidlicu zo zásuvky.
2. Nesnažte sa uvoľniť zaklieštené kmene rukami.
3. Zaseknuté poleno opatrne drevnou tyčou pohybom sem a tam uvoľnite.

! Zaseknutý kmeň nikdy neuvolňujte pomocou kladiva.

! Nikdy zaseknutý kmeň nevyrezávajte pilou.

! Nežiadajte ďalšiu osobu o pomoc.

• Ukončenie práce

- ▶ Zájďte štiepacím klinom do spodnej polohy (v zasunutom stave).
- ▶ Pustite ovládaciu úchytku.
- ▶ Vypnite stroj a potom vytiahnite vidlicu zo zásuvky.
- ▶ Vykonajte kroky opísané v kapitole údržba a starostlivosť

Údržba a starostlivosť o stroj

Pred týmito prácami vždy odpojiť stroj zo siete (vytiahnutím vidlice zo zásuvky).

! Pri týchto prácach vždy noste ochranné rukavice.

i Dbajte na dodržanie nasledujúcich krokov, aby funkcie stroja boli zachované.

- Po skončení práce stroj riadne vyčistite.
- Odstráňte všetky zvyšky živice.
- Štiepací stĺpik pravidelne natierajte tukom alebo ekologickým olejom v rozprašovači.
- Preverte množstvo oleja resp. olej vymeňte.
- Kontrolujte pravidelne hydraulické hadice a hadicové spoje z hľadiska ich tesnosti a pevnosti.

Naostrenie štiepacieho klina

Po dlhšom čase prevádzky prístroja, ak príde ku zníženiu štiepacieho výkonu alebo v prípade ľahkej deformácie ostria štiepacieho klinu príbrúste alebo ho naostríte jemným pilníkom (odstráňte zvyšky).

Ostrenie hrany

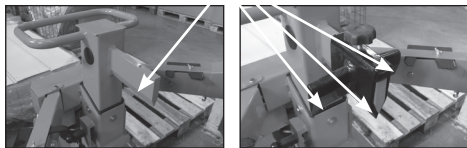

Ako skontrolovať stav oleja?

1. Štiepací stĺpik musí byť zasunutý.
2. Odmerku vytiahnite.
3. Očistite odmerku a tesnenie.
4. Čistú odmerku opäť zasunite do otvoru až nadoraz.
5. Odmerku opäť vytiahnite.

☞ ak leží hladina oleja medzi oboma označeniami, je oleja v stroji dostatok.

☞ ak je hladina oleja pod dolnou ryskou, je potrebné olej doplniť. Použite čistý lievnik.

6. Skontrolujte tesnenie. Nesmie byť poškodené.



7. Čistú odmerku vsuňte opäť do otvoru.



Kedy je potrebné olej vymeniť?

Prvý olej je potrebné vymeniť po 50 pracovných hodinách a potom po každých 500 pracovných hodinách.

Výmena oleja: vykonávajte v dvoch ľudoch

1. Štiepací stĺpik musí byť v zasunutom stave.
2. Pripravte stôl v hornej polohe.
3. Nádobu (najmenej 10 l obsah) postavte pod stroj.
4. Odskrutkujte výpustný uzáver, aby mohol vytečť olej.
5. Opäť nasadte tesnenie a vložte vypúšťaciu zátku.
6. Pomocou čistého lievika vlejte nový hydraulický olej (ca. 9,5 l).
7. Očistite odmerku a tesnenie.
8. Preskúšajte tesnosť. Ak je tesnenie poškodené musí byť vymenené.
9. Čistú odmerku vsuňte opäť do otvoru.

Starého oleja sa zbavte podľa zákona (zberné miesto). Je zakázané starý olej vylievat do pôdy alebo zmiešať s odpadom.

Hydraulický olej

Pre stroj odporúčame nasledujúce oleje:

► Mogul HM22, ISO VG 22, alebo porovnateľné

Iné oleje nepoužívať. Použitie iného oleja negatívne ovplyvňuje funkciu hydraulického cylindra.

Skladovanie

Skladujte štiepačku na uzatvorenom suchom a rovnom mieste. Prístroj musí byť uložený mimo dosahu nepovolovaných osôb, najmä je potrebné ho chrániť pred prístupom detí.

Záruka

Prosíme, prečítajte a rešpektujte priložené záručné prehlásenie a jeho podmienky.

Technické dáta

Typ	Powerlog 10t	Hydraulický olej (max.)	10 litrov
Sila na štiepacom klinu	100 kN (10 t) ± 10 %	Hydraulický tlak	21,4 MPa (214 bar)
Dĺžka polena max.	1300 mm	Výkon motora	P1 4,0 kW (S6-40%)
Priemer polena	min. 120 mm – max. 400 mm	Pripojenie do elektrickej siete	400 V 3~ 50 Hz, 16 A pomalá
Dĺžka zdvihu klinu	≈ 515 mm	Rozmery	Hĺbka 580 x Šírka 530 x Výška 1530 mm
Rýchlosť pri chode vpred	ca. 0,05 m/sek.	Hmotnosť	ca. 175 kg
Rýchlosť pri spätnom chode	ca. 0,25 m/sek.		

Možné poruchy

Porucha	Možná príčina	Odstránenie
Poleno nie je rozštiepené (slabý výkon)	▶ zlá poloha polena	▶ opäť vložte pootočené poleno do stroja
	▶ poleno prekračuje rozmery	▶ použite odporúčaný rozmer
	▶ štiepací klin neštiepi	▶ naostríte štiepací klin, skontrolujte, či nie je ostrie tupé alebo či na ňom nie sú vruby
	▶ malý tlak oleja	▶ kontrola stavu oleja. Ak po doplnení nedôjde k zlepšeniu, obráťte sa na odbornú firmu.
	▶ uvoľňovacie tyčové ústrojenstvo je ohnuté (nedôjde k úplnému stisnutiu hydraulického páky)	▶ nechajte tyčové ústrojenstvo nastaviť výrobcem alebo ním autorizovanou firmou
	▶ použitie kábla nad 10 m alebo kábla s malým prierezom vodičov	▶ použite predpísaný kábel
Pohyb štiepacieho stĺpika nadol je nerovnomerný alebo stĺpik silno vibruje	▶ vzduch v systéme	▶ kontrola oleja
	▶ Štiepací stĺpik nie je dostatočne namazaný tukom alebo olejom	▶ Namažte štiepací stĺpik tukom alebo nasťriekajte olejom v rozprašovači. Ak nejde porucha takto odstrániť, obráťte sa na odb. firmu.
Štiepací stĺpik sa nezasúva	▶ porucha v hydraulickom systéme	▶ autorizovaný servis
Motor nabehne, ale nedôjde k pohybu štiepacieho stĺpika	▶ chybný smer otáčania motora	▶ skontrolujte smer otáčania motora na trojfázový prúd: zmeňte smer otáčania motora
Motor sa nerozbehne	▶ porucha v el. pripojení	▶ kontrola istenia
	▶ trojfázový motor beží na 2 fázy	▶ nechajte elektrikárom skontrolovať poistku a prívod
	▶ porucha prívodného kábla	▶ výmena kábla
	▶ porucha motora	▶ autorizovaný servis



POWER LOG 10t

Mountfield a.s.
Mirošovická 697
251 64 Mnichovice
Czech Republic