

# **Dolphin D2002 PLUS**



# Obsah

## 1. Popis zariadenia

1.1 Všeobecné údaje

1.2 Technické údaje

## 2. Použitie a prevádzka

2.1 Použitie

2.2 Umiestnenie

2.3 Spustenie do prevádzky

2.3.1. Rukoväť s plavákmi

2.3.2. Keфы Wonder Brush

2.3.3. Transformátor

2.4 Údržba

2.4.1. Návod na vybratie a vyčistenie filtračného vrečka

2.4.2. Opakované odstraňovanie nečistôt z pohyblivých častí vysávača

2.4.3. Kábel

2.4.4. Údržba kief Wonder Brush

2.5 Dôležité upozornenia

## 3. Záruka

3.1 Záručné podmienky

3.2 Informácie o zabezpečení servisu a náhradných dielov

## 4. Návod na zloženie vozíka Caddy

## 5. Návod na použitie diaľkového ovládača

## 6. Záručný list

# 1. Popis zariadenia

## 1.1 Všeobecné údaje

Automatický vysávač dna a stien bazénu DOLPHIN D2002 Plus je určený na odstránenie nečistôt zo dna a stien v plaveckých bazénoch. Vysokovýkonný a jemný filter s plochou takmer 1m<sup>2</sup> a filtračnými schopnosťami 50 µm prefiltruje 18 m<sup>3</sup> vody za hodinu. Toto zariadenie odstráni nečistoty zo dna a stien bazéna, čo sa prejaví na kvalite vody a na nižšej spotrebe používaných chemikálií, najmä chlóru.

DOLPHIN má zabudovaný mikroprocesor so samoprogramovacou schopnosťou. Ten mu už po krátkom kontakte s bazénom umožní vybrať čistiaci cyklus, ktorý je najvhodnejší pre tvar a veľkosť vášho bazéna. Vysávač sa pohybuje po jeho dne podľa princípov Brownovho pohybu.

Toto zariadenie nie je vhodné, pre používanie osobami (vrátane detí), ktorých fyzická, zmyslová či mentálna nespôsobilosť, alebo nedostatok skúseností a znalostí bráni v jeho bezpečnom používaní.

## 1.2 Technické údaje

Primárne napätie :	230 V / 50 Hz
Sekundárne napätie :	29 V DC
Hmotnosť bez kábla :	10,7 kg
Max. pracovná teplota :	32 °C
Min. pracovná teplota :	18 °C
Maximálna rýchlosť pohybu :	900 m/hod
Teoretická čistiaca rýchlosť :	350 m <sup>2</sup> /hod
Min. prefiltrovaný objem vody :	18 m <sup>3</sup> /hod
Skladovacie teploty :	5°C- 45°C, nie na priamom slnku
IP transformátora:	IP 64
IP motorovej jednotky :	IP 68

# 2. Použitie a prevádzka

## 2.1 Použitie

Vysávač dna a stien bazénu DOLPHIN D2002 je vhodný pre všetky typy plaveckých bazénov s dĺžkou do 12 m.

## 2.2. Umiestnenie

Vysávač DOLPHIN je položený na vozíku Caddy. Súčasťou vozíka je nízkonapäťový transformátor (1). Vozík s nízkonapäťovým transformátorom umiestnite pod strechu do suchého prostredia, do vzdialenosti najmenej 3 m od bazéna (obr. A).

Pred zapojením do elektrickej siete si overte, či prístroj, zásuvka alebo kábel nie je poškodený a či ochrana zodpovedá STN. Používajte len pôvodný transformátor dodávaný s vysávačom.

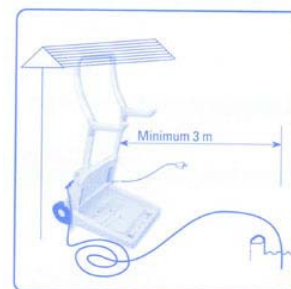

Obr. A

## 2.3. Spustenie do prevádzky

- a) Umiestnite vozík Caddy dostatočne ďaleko od bazéna (podľa bodu 2.2 a podľa STN).
- b) Preneste DOLPHIN k bazénu.
- c) Rozmotajte kábel.
- d) Pomaly ponárajte DOLPHIN do vody tak, aby všetok vzduch mohol vyjsť cez hornú časť vysávača (obr. B).
- e) Presvedčte sa, že DOLPHIN je na dne bazéna a kefy smerujú ku dnu.
- f) Zapojte kábel (4) do transformátora.
- g) Zapojte transformátor do zásuvky, zapnite DOLPHIN vypínačom na transformátore.

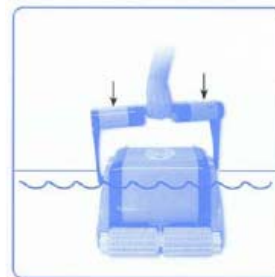

Obr. B

**Upozornenie: Nikdy nezapínajte DOLPHIN na suchu – tesnenie motora čerpadla sa môže vážne poškodiť. Tým stratíte nárok na bezplatnú opravu!**

- h) DOLPHIN D 2002 sa automaticky vypne po uplynutí naprogramovaného čistiaceho cyklu. Ak by ste chceli vykonať ďalší čistiaci cyklus, vypnite transformátor minimálne na 30 sekúnd, vyberte filtračný vak, vyčistite ho a vložte späť do vysávača. Potom môžete čistiaci cyklus zopakovať. Na vysávači DOLPHIN D2002 Plus je možné naprogramovať čistiaci cyklus v dĺžke 2, 3 a 4 hodiny.
- i) V čase čistenia bazéna DOLPHINom sa v ňom nekúpte! (Nebezpečenstvo zasiahnutia elektrickým prúdom!)
- j) Používajte vysávač pri teplote vody 18 - 32 °C a dodržiavajte parametre kvality vody v súlade s vyhláškou 72/2008 Z. z.!

### 2.3.1. Rukoväť a plaváky

DOLPHIN má otočnú rukoväť s plavákmi (Obr. C). Je upevnená v drážkach na oboch stranách tela vysávača. Aby ste dosiahli optimálne vyčistenie, zafixujte rukoväť s plavákmi v jednej z uhlopriečných polôh v hornej časti vysávača. Polohu rukoväte meňte po každom použití vysávača, vyhnite sa tým namotaniu kábla a jeho následnému poškodeniu.

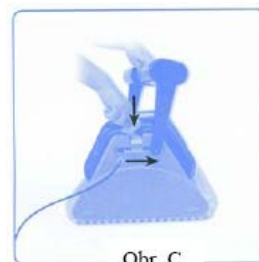

Obr. C

Obr. C

### 2.3.2. Kefy Wonder Brush

Na čistenie bazénov s keramickým obkladom, bazénov s extrémne hladkým povrchom stien alebo bazénov, ktoré nespĺňajú ktorúkoľvek podmienku na bezchybné použitie vysávača, je potrebné dokúpiť k vysávaču špeciálne kefy Wonder Brush (zázračné kefy). Tieto kefy mu umožnia pohybovať sa po stenách aj v takýchto nepriaznivých podmienkach.

Ak máte vysávač s kefami Wonder Brush, po vložení vysávača do bazéna je potrebné počkať cca 5 – 10 minút, kým kefy nasiaknu vodou. To, že sú správne nasiaknuté, poznáte podľa toho, že zmäknú po celej svojej dĺžke. Až keď sa vysávač úplne ponorí na dno, môžete ho zapnúť tak, ako sa uvádza v kapitole 2.3.

Pri výmene kief z PVC za kefy WonderBrush je potrebné upraviť na tele vysávača Dolphin záružky!

### 2.3.3. Transformátor

V prednej časti transformátora napájania je umiestnená kontrolka **Full filter bag indicator**, ktorá indikuje plné filtračné vrečko – orientačne, kontrolka **Delay indicator** – indikátor odloženého štartu a **Reset button** – tlačidlo pre reset.

Kontrolka **ON/Off** - pri zapnutí vypínača začne kontrolka blikať, potom zostane svietiť  
- zhasne po ukončení čistiaceho procesu

- Kontrolka **Full filter bag indicator** - je zhasnutá počas normálnej činnosti
- začne blikať, keď je filter zanesený a potrebuje vyčistiť
  - svieti, keď je filter upchatý a potrebuje opraviť

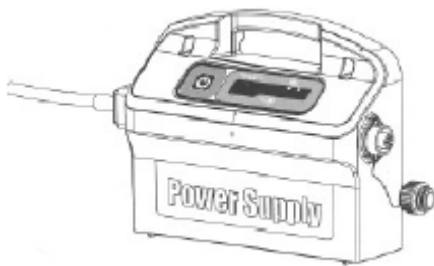

Indikátor odloženého štartu

Kontrolka plného filtračného vrečka - orientačná



Kontrolka ON/Off

- zapnuté/vypnuté



Reset

## 2.4. Údržba

Nenechávajte DOLPHIN trvalo v bazéne!

Po skončení práce vypnite transformátor, odpojte prístroj od siete a ťahom za kábel si pritiahnite DOLPHIN k stene bazénu. Keď je už vysávač na hladine, uchopte ho za rukoväť s plavákmi (obr. D) a pomaly ho vyťahujte z vody.



Obr. D

**Nikdy nevyťahujte DOLPHIN von z vody ťahaním za kábel!**

Aby vám bola uznaná záruka, je potrebné, aby zariadenie absolvovalo pravidelné preventívne prehliadky v servise (ide o platenú službu). Prehliadku je nutné absolvovať najneskôr 1/2 roka od uvedenia do prevádzky, alebo po skončení letnej sezóny vo vonkajších bazénoch. Je povinnosťou užívateľa kontaktovať servis a telefonicky, alebo písomne si dohodoriť termín preventívnej prehliadky. Dopravu do servisu si zákazník hradí na svoje náklady.

**Upozornenie:** Vysávač DOLPHIN uchovávajte v pôvodnom vozíku v čase, keď ho práve nepoužívate. Umiestnite ho v dostatočnej vzdialenosti od zdrojov tepla a slnečného žiarenia, pri teplote 5 – 45 °C (obr. E). Inak by mohlo dôjsť k jeho poškodeniu!

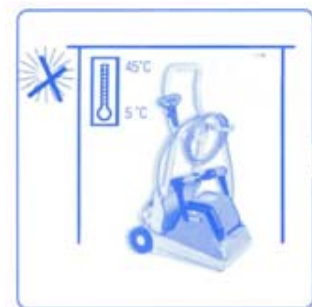

Obr. E

### 2.4.1. Návod na vybratie a vyčistenie filtračného vrečka

- 1) Vypnite transformátor a odpojte prístroj zo siete.
- 2) Vyberte vysávač z vody (viď kapitola 2.4.) a položte ho na chrbát. Uvoľnite zaistovacie západky tela vysávača (obr. F) a vyberte odsávanie (6) a filtračné vrečko (8).
- 3) Vyberte filtračné vrečko z veka a dôkladne ho vystriekajte hadicou (obr. G), alebo ho vypláčajte vo vode. Filtračné vrečko sa môže občas opraviť v práčke bežným programom na pranie syntetických tkanín (do 30 °C) **bez použitia pracích prostriedkov**.
- 4) Vložte späť filtračné vrečko (plstnatou stranou dovnútra). Nášivka má byť na vonkajšej strane vrečka (obr. H).

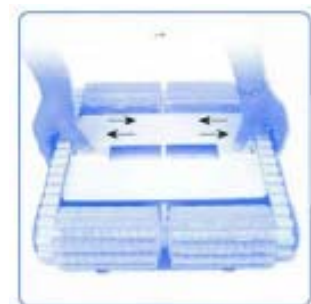

Obr. F

5) Umiestnite odsávanie do vysávača a upevnite ho zaist'ovacími západkami (obr. F). Ak máte problémy zasunúť odsávanie späť na svoje miesto, zrejme ste zle nasadili filtračné vrečko.



Obr. G



Obr. H



Obr. I

## 2.4.2. Opakované odstraňovanie nečistôt z pohyblivých častí vysávača

Podľa potreby, ale minimálne raz týždenne, je potrebné vysávač dôkladne prehliadnuť a vyčistiť. Skontrolujte horný otvor vysávača, aby ste si overili, či vrtuľku (145) neblokujú nečistoty (žuvačky, leukoplasty a pod.) alebo vlasy. Kryt vrtuľky sa dá vybrať (13) pomalým otáčaním proti smeru hodinových ručičiek a možno ju očistiť (obr. I). Popritom nezabudnite ručne odstrániť špinu, ktorá sa nahromadila medzi pásmi (11) a na valčekoch (15). Potom vystriekajte vysávač čistou vodou.

## 2.4.3. Kábel

Pri nesprávnom používaní vysávača DOLPHIN sa kábel môže zamotať. Aby ste tomu predišli, zmeňte pri každom novom čistiacom cykle polohu rukoväte (obr. C).

**Upozornenie: Kábel je potrebné pravidelne kontrolovať, či nie je poškodený! Pred vložením Dolphina do vody kábel poriadne rozmotajte a po vytiahnutí Dolphina z vody ho navite na držiaky kábla.**

## 2.4.4. Údržba kief Wonder Brush

Po vytiahnutí vysávača z bazéna vyčistíte kefy Wonder Brush (vystriekajte tlakovou vodou). Manuálnym otáčaním valcov vyčistíte celý obvod kief. Ak zanedbáte údržbu po každom použití, dôjde k zníženiu príľnavosti kief ku dnu a stenám bazéna.

**Upozornenie: Kefy Wonder Brush nesmú vyschnúť a zatvrdnúť nevyčistené, pretože môže dôjsť k ich trvalému poškodeniu!**

## 2.5. Dôležité upozornenia

- Nikdy neuvádzajte do chodu DOLPHIN na suchu – zariadenie sa môže vážne poškodiť a vy stratíte nárok na bezplatnú opravu!
- Kúpať sa v bazéne počas jeho čistenia DOLPHINom nie je dovolené. (Hrozí nebezpečenstvo úrazu zasiahnutím elektrického prúdu!)
- Používajte vysávač pri teplote vody 18 – 32 °C.
- Kefy Wonder Brush nesmú vyschnúť a zatvrdnúť nevyčistené, pretože môže dôjsť k ich trvalému poškodeniu!

- e) Hneď po vytiahnutí vysávača z bazéna vyčistite filtračný vak (vystriekajte vodou, alebo vyperte). Ak ho necháte s nečistotami uschnúť, stane sa nepoužiteľným, pretože stratí svoju filtračnú schopnosť.
- f) Vysávač DOLPHIN nechajte na vozíku aj keď ho momentálne nepoužívate. Umiestnite ho v dostatočnej vzdialenosti od zdrojov tepla a mimo dosahu slnečných lúčov, pri teplote 5 – 45 °C (obr. EH). V opačnom prípade by sa mohol poškodiť !
- g) Aby bola zabezpečená maximálna účinnosť čistenia, nechajte si opotrebované súčiastky vymeniť odborníkmi v servise firmy BAZENSERVIS – Ing. Jiří Kubec.
- h) Ak sa v bazéne denne používajú sypké chemikálie, odporúčame na ich dávkovanie používať automatický dávkovač, aby sa zamedzilo tvorbe usadenín. DOLPHIN nezapínajte, kým sa nerozpustia všetky chemikálie – mohol by sa upchať filtračný vak. Používajte výlučne chemikálie, ktoré sú určené na úpravu bazénovej vody! Vysávač nesmie nasáť koncentrované chemikálie, ani s nimi prísť do kontaktu.
- i) Zariadenie je určené na to, aby pracovalo vo vode, ktorej kvalita zodpovedá smernici 72/2008 Z. z. „ O podrobnostiach o požiadavkách na kvalitu vody kúpalísk, vody na kúpanie a jej kontrolu a na kúpaliská“.
- j) Je potrebné si uvedomiť, že vysoké alebo nízke teploty, veľké dávky chemikálií, alebo používanie vysávača v zariadeniach so slanou či termálnou vodou (alebo vodou, ktorá inak nezodpovedá parametrom 72/2008 Z. z.), skracaie životnosť niektorých jeho dielov (napr. pásov, kief a pod.). Po použití vysávača v bazéne so slanou alebo termálnou vodou je nutné prístroj poriadne vystriekať prípadne opláchnuť čistou/pitnou vodou.
- k) Škatuľu, v ktorej vám bol DOLPHIN dodaný, si nechajte pre prípad záručnej alebo pozáručnej opravy. Na opravu pošlite vysávač vždy v tejto originálnej škatuli (vrátane transformátora, bez odsávania, filtračného vrečka a vozíka).

## 3. Záruka

### 3.1. Záručné podmienky

Pri dodržiavaní spôsobu používania, aký je uvedený v tejto dokumentácii, garantujeme, že si výrobok udrží počas celej záručnej doby vlastnosti, ktoré stanovujú príslušné technické normy, technické údaje v kapitole 1 tohto dokumentu a to počas 24 mesiacov odo dňa prevzatia zariadenia objednávateľom. Záruka 24 mesiacov sa nevzťahuje na komponenty s nižšou životnosťou, ako je uvedená záručná doba, napr. na ktorékoľvek ložiská, PVC a WB kefy, pásy, filtračné vrecká, batérie atď.

Ak sa vyskytne počas záručnej doby chyba, ktorú nespôsobil užívateľ ani neodvratná udalosť (napr. živelná pohroma) a ak to nie je chyba komponentu so životnosťou nižšou, ako je uvedená záručná doba, bude zariadenie opravené bezplatne za predpokladu, že:

- od dátumu prevzatia do dátumu reklamácie neuplynulo viac ako 24 mesiacov,
- pri obsluhu boli dodržiavané podmienky, ktoré sú uvedené v tomto dokumente,
- zariadenie bolo riadne udržiavané v súlade s podkapitolou 2.4.,
- sa s výrobkom používal len pôvodný transformátor,
- zariadenie nebolo násilne mechanicky poškodené, v diaľkovom ovládači nebola vlhkosť (nesmie sa namočiť)
- na výrobku neboli vykonané žiadne úpravy, opravy ani že sa s ním neoprávnene manipulovalo
- zariadenie nebolo spustené na sucho (pre taký prípad je vysávač vybavený pamäťou),
- nebol vymenený prívod tohto zariadenia (výmenu musí urobiť výhradne odborník autorizovaného servisu firmy Ing. Jiří Kubec – BAZENSERVIS) .

### 3.2. Informácie o zabezpečení servisu a náhradných dielov

Adresa pre záručný a pozáručný servis :

BAZENSERVIS - Ing. Jiří Kubec

Čapkova 538

517 21 Týniště nad Orlicí

Tel.: +420 494 372 010

Fax: +420 494 372 009

Mob: +420 606 737 847

+420 604 737 847

Náklady, spojené s dopravou zariadenia do servisu a späť, hradí užívateľ výrobku.



## 4. Návod na zloženie vozíka Caddy

Pri skladaní vozíka Caddy postupujte podľa nasledovných obrázkov:

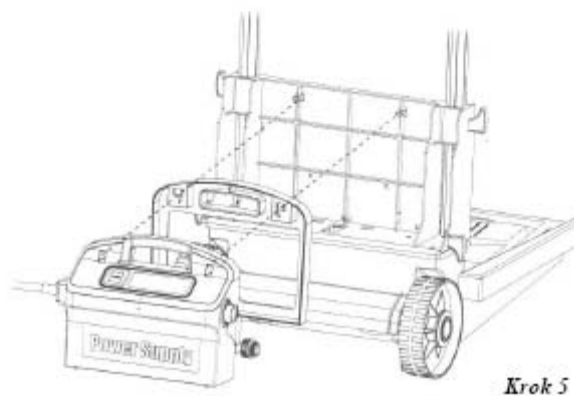
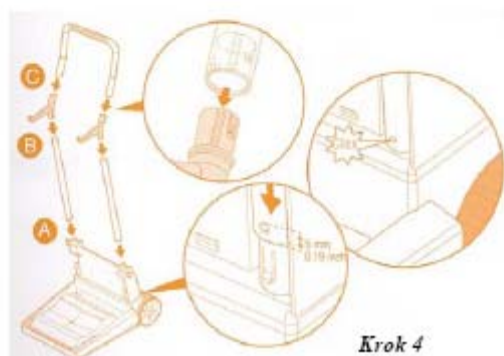
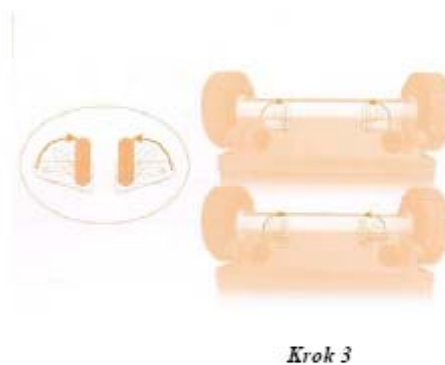
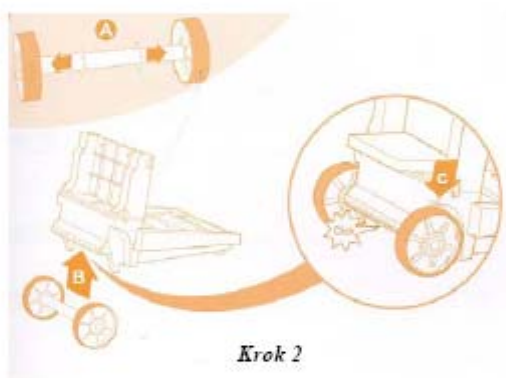
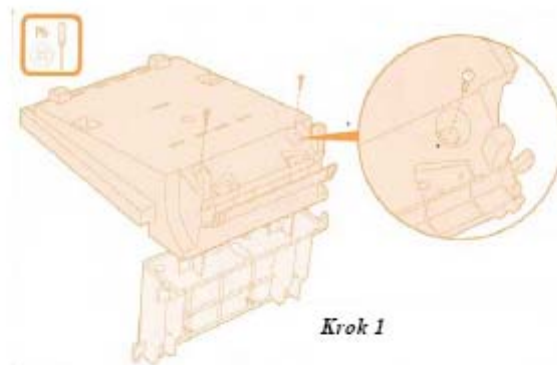

## 5. Návod na použitie diaľkového ovládača

Dolphin Plus môže čistiť Váš bazén dvoma spôsobmi:

### **1/ Automatické čistenie**

V režime automatického čistenia si Dolphin volí sám trasu čistenia a pomocou samoučinného programu sa prispôbuje veľkosti a tvaru bazéna.







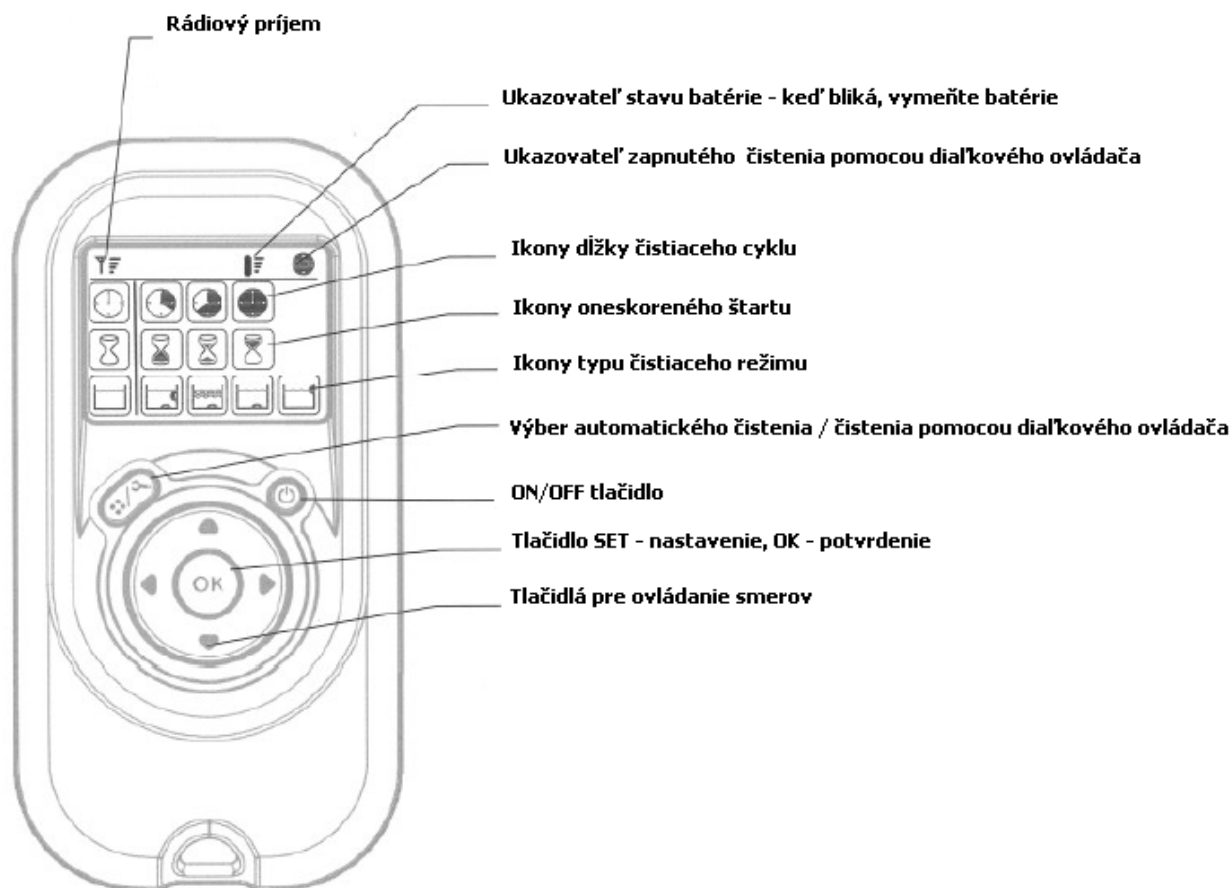





### **2/ Čistenie diaľkovým ovládačom**

Pomocou diaľkového ovládača môžete ľubovoľne nastavovať parametre čistenia.

Pokiaľ nemeníte parametre alebo ste stratili diaľkový ovládač, bude Dolphin pracovať podľa posledných nastavených parametrov.



## Význam jednotlivých ikon diaľkového ovládača:

				
Ikony čistiaceho cyklu	Čistiaci cyklus 2 hodiny	Štandardný čistiaci cyklus 3 hodiny	Čistiaci cyklus 4 hodiny	
				
Ikony oneskoreného štartu	Okamžitý štart	Oneskorený štart o 1 hodinu	Oneskorený štart o 2 hodiny	
				
Ikony typu čistiaceho cyklu	Štandardné čistenie	Čistiaci cyklus Ultra Clean	Čistiaci cyklus Iba dno	Čistiaci cyklus Iba steny

Dolphin D2002 Plus ukončí čistenie bazéna, keď:

- 1/ skončí čistiaci cyklus
- 2/ navolíte režim diaľkového ovládania
- 3/ bola zistená technická chyba – preťaženie motora, prehriatie atď.
- 4/ vysávač bol dlhšie ako 10 sekúnd v prevádzke „na suchu“

**Pozor! Diaľkový ovládač nie je vodotesný, je iba odolný voči striekaniu vody. Nikdy ho neponárajte do vody!**

### Parametre – nastavenia

#### Čistiaci režim / Clean mode:

**Standard / štandard** - nastavenie pre štandardné čistenie bazéna

**Ultra Clean / Ultra čistenie** – pomalší pohyb vysávača na dôkladnejšie vyčistenie

**Floor only / Iba dno** - vysávač čistí len dno

**Walls only / Iba steny** – vysávač čistí len steny

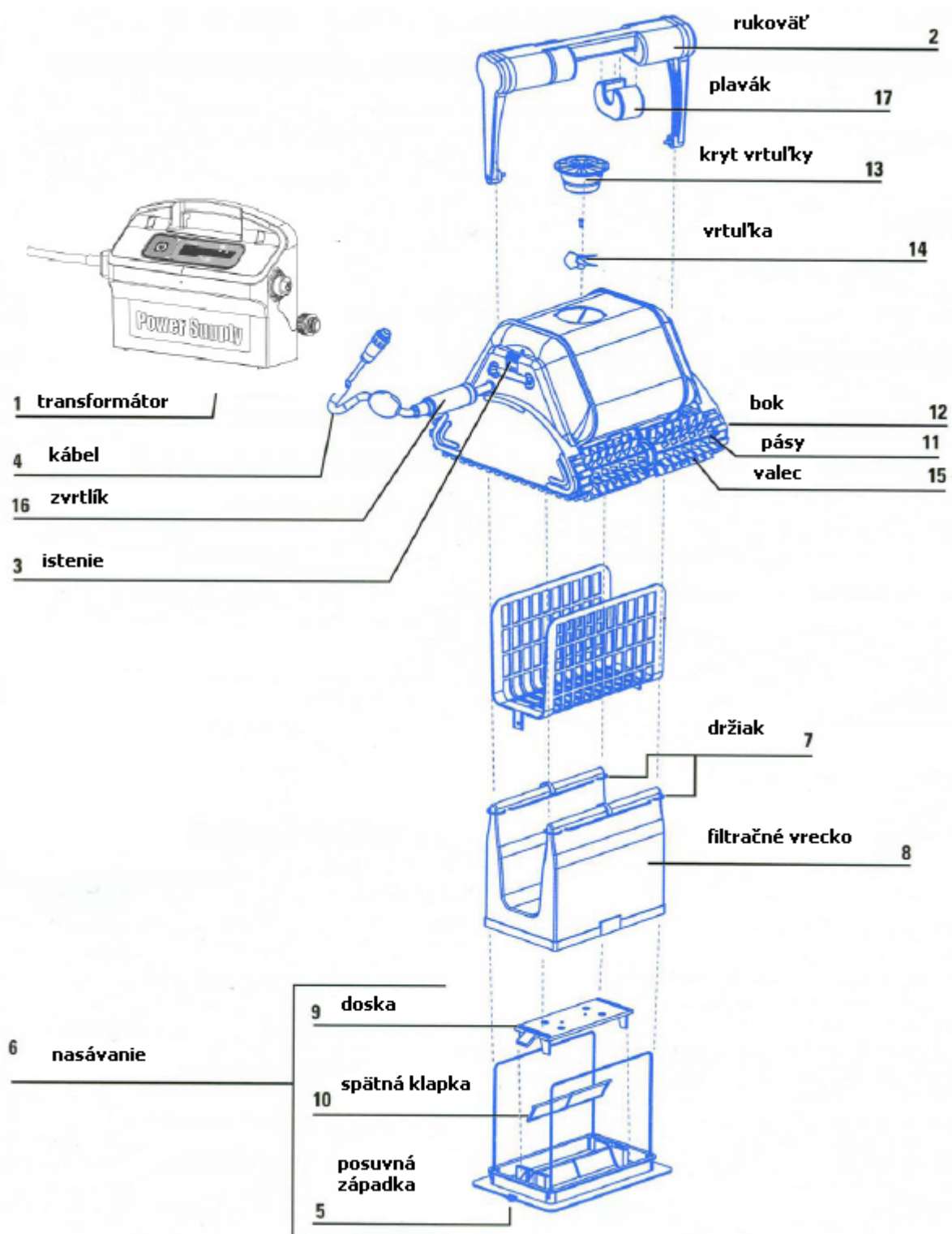



# BAZENSERVIS®

*Zkušenosti, na které se můžete spolehnout!*

## ZÁRUČNÝ LIST

### OSVEDČENIE O KVALITE A KOMPLETNOSTI VÝROBKU

Typ výrobku : **Dolphin D 2002 Plus**  
Výrobné číslo : .....  
Dátum predaja : .....  
Záručná doba : 24 mesiacov

Výrobok bol pred odoslaním z firmy dôkladne preskúšaný a predajca zodpovedá za jeho vlastnosti podľa stanovených technických podmienok a podmienok bezpečnosti práce. Predajca sa zároveň zaväzuje vykonávať prípadné záručné opravy podľa záručných podmienok.

Záruka sa nevťahuje na diely, ktorých životnosť je kratšia ako 24 mesiacov – napr. ložiská, kefy, filtračné vrecká, batérie atď. Pravidelná kontrola a prípadná výmena dielov, ktorých životnosť je kratšia ako 24 mesiacov, bude vykonávaná za úhradu.

Záruka zaniká v týchto prípadoch:

- nebol predložený správne vyplnený originál záručného listu a doklad o kúpe výrobku,
- sú poškodené alebo odstránené výrobné čísla na zariadení
- výrobok nebol odovzdaný na záručnú opravu v pôvodnom obale, vrátane celého príslušenstva dodávaného k reklamovanému výrobku,
- výrobok bol používaný v rozpore s užívateľským a inštalačným návodom,
- vada vznikla neprípustným zásahom do výrobku (vrátane zásahu a úprav neautorizovaným servisom),
- poškodenie bolo spôsobené vonkajšími vplyvmi napr. znečistením, nadmernou teplotou, živelnou pohromou, trvalým prepätím, kolísavým napájacím napätím, zásahom výboja elektriny a pod.,
- výrobok je mechanicky poškodený vinou používateľa.

Neoddeliteľnou súčasťou záručného listu je používateľský a inštalačný návod.

V prípade vady nás kontaktujte na nižšie uvedenej adrese.

ing. Jiří Kubec - BAZENSERVIS  
Čapkova 538  
517 21 Týniště nad Orlicí

.....  
razítko a podpis

Ing. Jiří Kubec - BAZENSERVIS tel.: 494 37 20 10, fax: 494 37 20 09  
Čapkova 538 mobil: 606 737 847, 604 737 847  
517 21 Týniště nad Orlicí e-mail: [info@bazenservis.cz](mailto:info@bazenservis.cz) [www.bazenservis.cz](http://www.bazenservis.cz)

IČO: 14525241  
DIČ: CZ6301212214  
KB Týniště nad Orlicí č.ú. 156344571/0100

Podnikateľ je zapsán u MÚ – Živnostenský odbor v Týništi nad Orlicí pod č.j.816/94.