

MTF

Návod na použitie elektro bicykla

FOLD 1.0



Pre radosť z **každ**ej jazdy!

www.mountfield.sk

BATÉRIA: SAMSUNG CELL 13Ah

MOTOR: zadný nábojový BAFANG 250W 36V

MTF
E-BIKES

PREDSLOV

Vážení užívateľa,

Ďakujeme, že ste si zakúpili elektro bicykel MTF! Aby bolo zabezpečené optimálne fungovanie Vášho nového elektro bicykla MTF, starostlivo si pred jeho použitím prečítajte informácie o výrobku. Pomocou podrobného popisu Vás v nasledujúcom texte informujeme o všetkých podrobnostiach (vrátane inštalácie prístroja, nastavenia a bežného používania displeja) súvisiace s použitím elektro bicykla. Tento návod Vám tiež pomôže riešiť prípadné nejasnosti a chyby.

Zapamätajte si, že elektro bicykel a predovšetkým jeho batéria si vyžadujú pravidelnú údržbu a vhodné skladovanie.

Prehlásenie o zhode

Všetky použité elektrokomponenty sú podľa platných a požadovaných noriem vždy samostatne označené symbolom CE.



Výrobca elektro bicyklov MTF

Mountfield a.s., Mirošovická 697, 251 64 Mnichovice

ČO JE ELEKTRO BICYKEL

Elektro bicykel je klasický bicykel doplnený o elektrický pohon, ktorý pomáha pri jazde. Funkcia motora je aktivovaná šľapaním, ktoré je snímané špeciálnym senzorom umiestneným v šľapacom strede. Na elektro bicykli teda musíte stále šľapať, motor Vám len pomáha. Elektro bicykel môžete uviesť do pohybu tiež pomocou ovládacieho tlačidla či akcelerátora, avšak len do maximálnej povolenej rýchlosti, teda 6km/h (napr. na asistenciu pri chôdzi).

Maximálna rýchlosť elektro bicykla s asistenciou motora je 25km/h s toleranciou 10% (pri dosiahnutí tejto rýchlosti sa motor vypne a vy šľapete ďalej ako na bežnom jazdnom bicykli). Keď Vám dôjde batéria alebo máte motor vypnutý, môžete na elektro bicykli ako na bežnom jazdnom bicykli ísť bez akéhokoľvek odporu. Na elektro bicykel, ktorý svojimi vlastnosťami zodpovedá európskej norme EN 15194-1 sa z hľadiska zákona o prevádzke na cestných komunikáciách pozerá, ako na bežný bicykel, tzn., že môžete jazdiť na cyklo cestách, nepotrebuje vodičské oprávnenie a prilba je povinná pre deti do veku 15 rokov všade a u dospelých pri jazde mimo obce.

VŠEOBECNÉ INFORMÁCIE

Vami zakúpený elektro bicykel je vhodný pre jazdu v ľahkom teréne s tvrdým podkladom a na asfaltové cesty. Je možné používať ho aj na štrkových a lesných cestách.

Elektro bicykel využíva motorovú asistenciu a bez zvýšenej námahy užívateľa dosahuje rýchlosť až do 25km/hod. Elektro bicykel môže byť využívaný aj ako klasický bicykel bez asistencie elektro motora.

Elektro bicykle sú klasifikované ako štandardné jazdné bicykle, preto sa môžu používať bez vodičského oprávnenia.

ŠPECIFIKÁCIA ELEKTRO BICYKLA

Rám kolesa	zliatina alu 6061
Vidlica:	ZOOM L/O
Prehadzovačka:	SHIMANO Tourney RD-TY300D 7 sp.
Řadenie:	SHIMANO SL-TX50 7 rychlostí
Brzdy:	TEKTRO
Ráfy:	20", dvoustěnné
Plášte:	CST
Motor:	BAFANG 36V/250W, zadný nábojový
Batéria:	Li-ion, 36V / 13Ah
Dojazd:	100km*
Doba nabíjania:	7hod - nabíječka 2A (vybitá baterie)
Maximálna nosnosť:	podľa normy CE 120Kg
Hmotnosť elektro bicykla:	21,5 kg včetně baterie

* dojazd elektro bicykla je závislý na nastavení stupňa motorovej asistencie, hmotnosti jazdca a profilu trate

DÔLEŽITÉ INFORMÁCIE - PREDTÝM AKO VYRAZÍTE

MECHANICKÉ NASTAVENIE ELEKTRO BICYKLA

Rám: Pravdepodobne ste si už vybrali správnu veľkosť rámu s pomocou Vášho predajcu.

Sedlo a sedlovka: Sedlo je možné nastaviť tromi spôsobmi - výška, posunutie vpred alebo vzad, uhol.

Výška sedla: Posadíte sa na bicykel a postavte sa na pedále s jednou nohou v spodnej polohe. Pri optimálnej výške sedla by mala táto noha byť mierne pokrčená v kolene. Vysoko nastavené sedlo spôsobuje nadmerné zaťaženie chrbta a nadmerné natahovanie nohou, rovnako ako bokov. Nízko nastavené sedlo spôsobuje námahu kolien a stehenných svalov. Výšku sedla nastavíte pomocou rýchlopínaka (matice) na konci sedlovej rúrky.

Upozornenie: Na sedlovke je drážkou vyznačená maximálna prípustná výška jej vytiahnutia. Nikdy nenastavujte sedlovku nad túto drážku! Zabráňte tým poškodeniu rámu bicykla alebo sedlovky a prípadnému úrazu!

Nastavenie sedla vpred a vzad: Sedlo je možné nastaviť do bližšej alebo vzdialenejšej polohy od riadidiel. Vzdialenosť od riadidiel nastavíte pomocou skrutky v zámku sedla. Po jeho povolení posuňte sedlo vpred alebo vzad na drôtových vzperách a skrutku dotiahnite. Platí pravidlo – pokiaľ sedíte na bicykli a máte obidve nohy na pedáloch, pričom meraná noha je vpred, mala by zvislo prechádzať kolenom a súčasne stredom pedála.

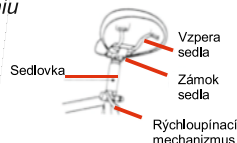

Riadidlá a predstavce: Upozornenie: Na predstavci je vyznačená maximálna prípustná výška pre jeho vytiahnutie. Nikdy nenastavujte predstavce nad túto rysku! Zabráňte tým poškodeniu predstavca a nebezpečenstvu prípadného zlomenia alebo vylomenia a z toho vyplývajúceho úrazu!

Nosiče batožiny a nákladu: Bicykel je vhodný pre montáž nosiča alebo detskej sedačky. Pokiaľ si dovybavíte svoj bicykel nosičom, berte na vedomie, že rám je konštruovaný na celkovú nosnosť 120kg, teda jazdec plus náklad. Preváženie príliš ťažkých nákladov by mohlo spôsobiť poškodenie.

KONTROLA PRED JAZDOU A PO JAZDE

Dĺžka životnosti rámu alebo komponentu je ovplyvnená konštrukciou a použitým materiálom, rovnako ako údržbou a intenzitou používania. Pravidelné kontroly u kvalifikovaného odborníka by sa mali stať samozrejmosťou. Týmto spôsobom je možné včas predísť mnohým technickým problémom. Následky môžu byť v mnohých prípadoch katastrofálne. Vy ste zodpovední za kontrolu bicykla pred každou jazdou.

Predtým ako vyrazíte: Otestujte bicykel tak, že ho zdvihnete asi 10 cm nad zem a pustíte. Tým zistíte, či je všetko dostatočne dotiahnuté. Potom vykonajte nasledujúcu rýchlu kontrolu :

1. Kolesá a plášte: Skontrolujte, či sú kolesá vycentrované, či nie sú povolené špice vo výplete alebo či nechýbajú. Prekontrolujte rýchlopínacie skrutky v nábojoch kolies, tlak v plášťoch, opotrebovanosť plášťov. Skontrolujte maximálny tlak v plášti pre bežné plášte a galusky podľa nižšej hodnoty maxim. Tlaku v plášti odporúčené na ráfiku alebo na plášti. .

2. Brzdy: Stisnite obidve brzdové páky a tlačte bicykel vpred. Brzdové gumičky by mali stisnúť prevodník ráfika, by mal stisnúť prevodník ráfika, avšak brzdové páky by sa nemali dotýkať riadidiel. Preverte, či nie sú lanká rozštiepené alebo neprirodzene pretočené. Lanká sa po určitej dobe vyťahujú a brzdové gumičky opotrebovávajú, preto je potrebné brzdy pravidelne nastavovať, opotrebené súčasti včas vymeniť. .

3. Riadenie a reťaz: Reťaz pravidelne čistíte a mažete prípravkami na to určenými. Časom dochádza k natiahnutiu reťaze, jej výmena je potrebná. Vyťahovaná alebo poškodená reťaz môže veľmi vážne poškodiť prevodníky a pastorky. Pri jazde voľte prevody, pri ktorých sa čo možno najmenej križi reťaz pozdĺžne s osou (viď obrázok č.3), tzn. u menších prevodníkov voľte väčšie kolieska pastorkov (ľahšie prevody), naopak pri veľkom prevodníku voľte menšie kolieska pastorkov (ťažšie prevody).

4. Rám: Ohnutý alebo prasknutý rám bezodkladne vymeňte. V žiadnom prípade sa nepokúšajte samostatne rám narovnávať alebo opravovať. Poškodenie rámu prekonzultujte so svojim predajcom elektro bicykla MTF.

PRAVIDLÁ BEZPEČNEJ JAZDY

Všetci cyklisti sa musia riadiť základnými pravidlami bezpečnej jazdy na pozemných komunikáciách stanoveným všeobecne záväznými právnymi predpismi. Určité pravidlá platia aj pre jazdu v teréne.

Vždy noste cyklistickú prilbu!

Oblečenie: Správne cyklistické oblečenie môže zlepšiť zážitok z jazdy. Špeciálne funkčné oblečenie môže tiež zvýšiť Vašu bezpečnosť - výrazné farby a reflexné materiály zlepšia Vašu viditeľnosť. Veľmi praktické sú cyklistické rukavice. Dajte si pozor na nosenie voľného oblečenia, najmä nohavice sa ľahko zamotajú do reťazky. Odporúčame značkové oblečenie MTF, ktoré nájdete na www.mountfield.sk.

Pravidlá pre jazdu na verejných komunikáciách: Základným pravidlom je správať sa rovnako ako pri riadení motorového vozidla. Cyklista je plnohodnotným účastníkom cestnej premávky.

Nočná jazda: Ak budete jazdiť v noci, je nevyhnutné Váš bicykel vybaviť osvetlením, ak nie je obsahom základného vybavenia. Dôležitým doplnkom nočnej jazdy je oblečenie z reflexných materiálov.

Jazda v nepriaznivom počasi: Kolesá pre jazdu pri zníženej viditeľnosti musia byť vybavené zariadením pre svetelnú signalizáciu a osvetlením podľa platnej vyhlášky.

TECHNIKA JAZDY A NASTAVENIE ELEKTRO BICYKLA

Po prvej jazde odporúčame prezrieť obidve brzdy, menič a prešmykovač, možno bude potrebné dotiahnutie a dodatočné nastavenie. .

Riadenie: Na riadidlách máte prehadzovačku, ktorá slúži na ovládanie zadného meniča. Neskúšajte radiť, ak nešliapete pedálmi dopredu. Je veľmi dôležité uvoľniť tlak na pedále počas radenie, toto uvoľnenie umožní reťazi hladký prechod medzi jednotlivými prevodmi a tiež zníži možnosť ohnutia reťaze alebo poškodenie meniča a prešmykovača.

Chodidlá: Priehlavok by mal byť na osi pedála. Špeciálna obuv pre MTF uľahčuje a zefektívňuje šliapanie.

Trup: Udržujte trup voľne, v prirodzenej polohe. Naklonenie dopredu približne na 45 stupňov je zvlášť účinné, pretože umožní silným stehenným svalom lepšie pracovať.

Pozícia v sedle: Nezostávajúce stále v rovnakej pozícii. Posuňte sa dozadu za sedlo, zvýšite tým silu a udržite dobre zadné koleso pri zemi v strmých zjazdoch. Pri ťažkých výjazdoch sa oprite o riadidlá a sadnite si na špičku sedla, aby ste udržali kontakt zadného kolesa s terénom.

OSTATNÉ ODPORÚČANIA

Použitie vozíka za kolesom alebo príviesného vozíka

Vozík je určený na prevážanie detí po chodníkoch, málo frekventovaných verejných komunikáciách a cestičkách s rovným povrchom za bieleho dňa. Používajte ho v súlade s uvedenými limitmi.

Ak to neohrozuje nijako deti vo vozíku, môžete v úložných priestoroch na to určených prevážať aj náklad.

Ak chcete detský vozík použiť pri zhoršenej viditeľnosti, napríklad pri súmraku alebo v tme, rozhodne odporúčame použiť sadu svetiel zodpovedajúcu bezpečnostným normám.

Neodporúčané použitie

Vozík neodporúčame používať akýmkoľvek iným ako vyššie určeným spôsobom.

Odporúčiť nie je možné predovšetkým prevážanie zvierat spolu s ľuďmi, jazdu po nerovnom teréne mimo cesty, používanie vozíka na komerčné účely alebo na jeho preťažovanie, jazdu neprimerane vysokou rýchlosťou a neodborné vykonávanie opráv či úprav.

Výrobca nenesie zodpovednosť za škody vzniknuté v dôsledku použitia vozíka, ktoré neodporučil. Také použitie je vždy na vlastné nebezpečenstvo užívateľa.

Nosnosť jazdca plus vozíka nesmie prekročiť 120 kg.

UPOZORNENIE

Pri použití a údržbe môže vzniknúť špecifické zachytenie odevu alebo častí tela.

Možné národné právne požiadavky sa môžu v jednotlivých krajinách líšiť.

IDENTIFIKÁCIA ELEKTROBICYKLA

Na ráme elektrobicykla je uvedené výrobné číslo vo forme MTFYYZZZXXX, v rámci ktorého

MTF je obchodná značka výrobcu;

YY je modelový rok výroby;

ZZZ je model rámu;

XXX je výrobné číslo rámu.

ÚDRŽBA ELEKTRO BICYKLA A KOLIES - MECHANICKÁ ČASŤ

MONTÁŽ A DEMONTÁŽ KOLIES

Je veľmi dôležité, aby ste správne pochopili princíp rýchlopínacích mechanizmov. Rýchlopínacia skrutka umožňuje veľmi jednoduchú a rýchlu montáž a demontáž kolies bez akýchkoľvek nástrojov. Páku rýchlopínacej skrutky je vhodné zatiahnuť smerom k vidlici.

Pred vlastnou demontážou kolies je potrebné uvoľniť lanká oboch brzd.

BRZDY

Upozornenie: *Pred každou jazdou starostlivo skontrolujte správnu funkciu celého brzdového systému. Ak je akákoľvek časť poškodená, na bicykli nejazdite.*

Pravá brzdová páka ovláda zadnú brzdú a ľavá brzdová páka ovláda prednú brzdú.

Prehľad brzdového systému: Brzdový systém sa skladá z brzdovej páky, brzdovej čeluste, lanka a bowdeny.

Brzdová páka: by mala byť vždy pevne pripojená k riadidlám.

Pri stisnutí by sa nemala nikdy dotknúť riadidiel. Ak sa tak stane, je potrebné dotiahnuť lanko brzdy.

Brzdová čelusť sa skladá z dvoch ramien. Pravidelne kontrolujte, či je brzdová čelusť správne vycentrovaná.

Ak nie, prenechajte prácu odborníkovi. Každý cyklista by mal byť schopný vykonať aspoň základné nastavenie brzd. Väčšie opravy, ako napr. dotiahnutie a výmenu lanka alebo výmenu brzdových doštičiek, zverte odbornému servisu. Správna funkcia brzd tiež závisí na stave samotných kolies. Pokiaľ majú kolesá vôľu alebo sú pokrivené a poskakujú pri roztočení do strán, nahor a nadol, bude ich potrebné nastaviť prípadne vycentrovať. Centrovanie kolies nie je jednoduché - obráťte sa na odborníka. Ak sú brzdové kotúče pokrivené alebo inak poškodené je nevyhnutné ich vymeniť. Časom tiež dôjde k opotrebeniu brzdových doštičiek a je potrebné ich vymeniť. Hlučnosť brzd môže byť spôsobená nevhodným nastavením.

Lanká a bowdeny pravidelne kontrolujte. Všimnite si, či nie sú lanká rozštiepené, bowdeny ohnuté alebo prasknuté.

Upozornenie: *Manipulácia s nastavením výšky riadidiel môže mať vplyv na nastavenie brzd!*

RADENIE

Radiaci systém sa skladá z meniča a radiaciach páčok, popr. Otočných rukovätí, lankových ťahov a reťaze. Súčasťou prešmykovača sú pružiny. Radte len ak sú pedále v pohybe vpred. Nikdy sa nepokúšajte zaradiť bez šliapania alebo dokonca pri pohybe vzad. Nepokúšajte sa nikdy zaradiť silou. Nikdy nepokladajte bicykel na pravú stranu, mohlo by dôjsť k poškodeniu meniča.

Ak je prehadzovanie pomalé, obtiažne alebo hlučné, alebo dochádza k padaniu reťaze alebo jej drhnutiu o rôzne časti bicykla, je potrebné nastavenie.

Reťaz prenáša silu z pedálov na zadné koleso a patrí medzi najviac namáhané komponenty na bicykli. Je veľmi dôležité udržiavať reťaz čistú a premazanú. Pred každým mazaním je potrebné reťaz starostlivo vyčistiť.

Piesok a drobné nečistoty, ktoré sa na reťaz prilepia počas jazdy, znižujú jej životnosť. Správna a pravidelná údržba významne predlžuje životnosť pastorkov, prevodníkov, meniča a prešmykovača. Namáhaním sa reťaz časom tzv. vyťahne a je nutné ju vymeniť. Ak nevymeníte reťaz načas, môže dôjsť k poškodeniu prevodníka a pastorkov. *Pravidelné premeranie reťaze u Vášho mechanika je nutné!*

ODPRUŽENÁ VIDLICA

Základným predpokladom dobrej funkcie je čistota vidlice. Dbajte na to, aby viditeľné časti vidlice boli čisté.

Pokiaľ má vidlica nastaviteľný chod – tlmenie, tuhosť a zdvih, budete o tom pri kúpe bicykla informovaní technikom a bude vám vysvetlený postup pri používaní.

Niektoré modely vidlíc majú možnosť zmeny tuhosti, ktorá vyžaduje výmenu niektorých častí vidlice. Túto činnosť prenechajte vždy autorizovanému servisu.

DOTIAHNUTIE VŠETKÝCH SKRUTIEK BICYKLA

Predstavec, riadidlá, brzdové páky, košík na fľašu, skrutka sedlovej núrky, skrutky brzdových čelustí, skrutky objímky prešmykovača a skrutky prehadzovačky – nikdy neprekračujte odporúčané ťahovacie momenty uvádzané priamo na jednotlivých komponentoch – predovšetkým pri karbónových komponentoch a dieloch môže dôjsť k ich nezvratnému poškodeniu.

Stav šliapacieho stredy

Skontrolujte úplnosť a dotiahnutie jednotlivých skrutiek prevodníka. Hlavne skrutky, ktorá drží kľuku na osi. Ak sa uvoľní kľuka na osi je **IHNED** potrebné chybu napraviť, pretože aj krátka jazda s „voľnou“ kľukou môže byť príčinou nenávratného znehodnotenia kľúk. Rovnakým spôsobom je potrebné kontrolovať aj dotiahnutie pedálov v kľuke.

TABUĽKA UŤAHOVACÍCH MOMENTOV JEDNOTLIVÝCH KOMPONENTOV

Komponent	Skrutkové spojenie	* Nm
Kľuky	Upevňovacia skrutka kľuky (so štvorhrannou hlavou, bez maz.)	34 - 44
	Upevňovacia skrutka kľuky (mazaný octalink)	35 - 50
	Skrutka reťazového kolesa	8 - 11
Stredové zloženie	Utesnená kazeta v puzdre	49 - 69
	Miska a poistný krúžok	49 - 78
Pedále	Os	34
Boty	Skrutky kufrov	5 - 8
	Kolík	4
Brzdy	Upevňovacia skrutka pre montáž k rámu (V-brzdy)	5 - 9
	Otočný čap (čelustové brzdy)	8 - 10
	Upevňovacia skrutka lanka	6 - 8
	Upevňovacia skrutka brzdových doštičiek	5 - 7
	Upevňovacia skrutka na vloženie obloženia brzdových doštičiek	1 - 2
Prehadzovačka (zadný menič prevodov)	Montážna skrutka (skrutka úchytu)	8 - 10
	Upevňovacia skrutka lanka	4 - 6
	Skrutka klietky s kladkami	3 - 4
Prešmykovač (predný menič prevodov)	Montážna skrutka (skrutka úchytu)	5 - 7
	Upevňovacia skrutka lanka	5 - 7
Páčka brzdy a meniča	Montážna skrutka držiaka (imbus)	6 - 8
	Montážna skrutka držiaka (skrutkovač)	2,5 - 3
	Montážna skrutka zarážky (rám) – skrutkovač	1,5 - 2
	Upevňovacia skrutka radenia	2,5
Náboj	Rýchlopínacia páčka	9 - 12
	Matica pre nastavenie ložiska rýchlopínacieho náboja	10 - 25
Voľnobežný náboj	Upevňovacia skrutka voľnobežky	35 - 49
	Upevňovacia skrutka matice voľnobežky	35 - 44
	Poistný krúžok bloku reťazového kolesa	29 - 49

* podľa technickej dokumentácie a propagačných materiálov výrobcov komponentov.

Komponent	Skrutkové spojenie	Nm
Predstavec	Zaťahovacia skrutka riadidiel (M5)	10-12
	Zaťahovacia skrutka riadidiel (M6)	14-16
	Rozovierací kónus predstavca	19,6
	Aheadset na upevnenie vidlice (M5)	10-12*
	Aheadset na upevnenie vidlice (M6)	14-16*
Sedlová rúrka	Sedlová skrutka (systém dvoch skrutiek) M5/M6	9-11
	Sedlová skrutka (systém jednej skrutky) M7/M8	16-19
	Upnutie sedla	12
Košík na fľašu	Skrutky	5

* Okrem vidlic s karbónovým stĺpikom – riadte sa pokynmi výrobcu.

DEFEKTY, PEDÁLE, NÁBOJE

Defekty: K defektu môže dôjsť kedykoľvek. Je vhodné neustále so sebou vozit' materiál na opravu. Po demontáži kolesa a jeho vypustení zložte jednu stranu plášt'a z ráfika. Je vhodné použiť špeciálne montážne páky. Malé defekty je možné opraviť na mieste podľa návodu zo sady na opravu defektov. Väčšie defekty je nutné riešiť výmenou celej duše.

Pedále: Právý a ľavý pedál majú odlišný smer závitú, z tohto dôvodu je nutné namontovať správny pedál do správnej kľuky. Pedále bývajú spravidla označené písmenami L a R.

Bicykle vybavené nášlapnými pedálmi vyžadujú dodatočnú údržbu. Mali by byť udržiavané v čistote a pravidelne premazávané. Kvalitná starostlivosť sa prejaví v lepšej funkcii a dlhšej životnosti.

Náboje: Pohybom kolies do strán skontrolujte, či nie sú náboje uvoľnené. Ak sa náboj vzhľadom k osi pohybuje, je nutné dotiahnutie a nastavenie. Obráťte sa na profesionálneho mechanika.

ČISTENIE, MAZANIE A SKLADOVANIE

Čistenie: Pre zachovanie dokonalej funkcie je veľmi dôležité udržiavať bicykel čistý. Špina a prach poškodzujú najmä pohyblivé časti, jedná sa o reťaz, pastorok, menič a ráfiky. Ak jazdíte v bahnitom teréne, je nutné bicykel očistiť po každej jazde.

Nevhodné na čistenie bicykla sú vysokotlakové vodné čističe. Voda sa môže dostať do ložísk, vysoký tlak je schopný odstrániť mazacie oleje a vazelínu. Ručné čistenie bicykla je vždy lepšie. Nikdy neutierajte bicykel bez predchádzajúceho navlhčenia vodou, inak dôjde k odreniu laku a povrchu komponentov.

Mazanie: Venujte pozornosť všetkým pohyblivým dielom bicykla, najmä retiazke. *Mazacie prostriedky určené pre automobily a motocykle nie sú vhodné pre použitie na bicykel.*

Menič príliš nepremazávajú. Pri použití veľkého množstva mazacieho prostriedku dochádza k priliepaniu špiny a prachu.

Vyvarujte sa nanieseniu mazacieho prostriedku na ráfiky, brzdové botky.

Vhodné je občas premazať otočné čapy brzdových pák a čelusti.

Premazanie ťahov (laniek a bowdenov), nábojov, hlavového zloženia, šliapacieho streda a pedálov je vhodné prenechať skúsenému mechanikovi. Tieto komponenty je nutné celé rozobrať, vyčistiť, premazať, znovu zložiť a nastaviť.

Skladovanie: Nie je vhodné bicykel ponechávať pod vplyvom poveternostných zmien. Chráňte ho pred dažďom, snehom a slnkom. Pri skladovaní na dlhšiu dobu bicykel zaveste, zabránite tak poškodeniu plášťov.

HARMONOGRAM ÚDRŽBY

Do jedného mesiaca po kúpe a jazde na elektro bicykli MTF (po prejení cca 200 km) ho odovzdajte k vykonaniu garančného nastavenia Vášmu predajcovi. Presvedčte sa tak o správnej funkcii všetkých komponentov. Ak jazdíte často a hlavne v ťažkom teréne, postupujte podľa nasledujúceho harmonogramu údržby:

Po každej jazde: skontrolovať - funkčnosť brzd, radenie, ľahkosť otáčanie kolies, riadidiel, šliapacieho streda, rýchlopínacej skrutky.

Každý týždeň alebo po cca 200 km: tlak v pneumatikách, vycentrovanie ráfikov kolies, dotiahnutie všetkých skrutkových spojov, dotiahnutie strmeňa a kotúča v prípade kotúčových brzd, premazanie reťaze.

Každý mesiac: umyť, osušiť a nakonzervovať bicykel, vykonať dôkladnú celkovú inšpekciu, skontrolovať preťaženie reťaze kalibrom (od 700 km), vyťahanú reťaz vymeniť, vyčistiť reťaz, skontrolovať opotrebenie dezénu a poškodenie bokov pneumatík, opotrebenie brzdových gumičiek, únik oleja pri odpruženej olejovej vidlici, upnutie sedla, rýchlopínacích skrutiek sedlovky a kolies, premazať čapy brzd, brzdových pák, meniče a ústie bowdenov, vyčistiť a premazať vnútorné nohy odpruženej vidlice na stieracími krúžkami.

Každé 3 mesiace: skontrolovať dotiahnutie matic a skrutiek, premazať sedlovú rúrku a predstavec

Každých 6 mesiacov: vykonať celkový servis v odbornom servise

VAROVÁNIE:

Bicykel, rovnako ako všetky mechanické diely, podlieha opotrebeniu a vysokému mechanickému namáhaniu. Rôzne materiály a súčiastky môžu reagovať na opotrebenie alebo na únnavové namáhanie rôznymi spôsobmi. Ak je projektovaná životnosť dielov prekročená, môže náhle zlyhať a prípadne spôsobiť zranenie jazdca. Akákoľvek forma trhlin, rýh alebo zmena zafarbenia na veľmi namáhaných miestach naznačuje, že bola dosiahnutá životnosť súčiastok a je potrebné ju vymeniť.

Upozornenie: Používajte len originálne náhradné diely na súčasti, ktoré sú kritické z hľadiska bezpečnosti.

SYSTÉM ELEKTRO BICYKLA

Aktivácia pomocou PAS senzoru umiestneného pri šliapacom

strede. Motor elektro bicykla sa zapne po cca 1/4 otočení

šliapacích klúkov. Vypne sa opäť po 1-2sek. pri prerušení šliapania.

Motor sa odpája pri dosiahnutí rýchlosti 25km/hod. Týmto vyhovuje všetkým európskym normám a jedná sa stále o bicykel.

Elektro bicykel je vybavený LED panelom, ktorý elektro pohon ovláda. Je tu voľba z 5-tich stupňov intenzity výkonu (asistencie).

LED panel tiež obsahuje funkciu „6km/h – peší asistent“. Pri tomto režime ide bicykel rýchlosťou 6km/h bez pedálovej asistencie.

Peší asistent pomáha pri tlačení alebo rozjazde. Funkcia nie je určená pre stálu jazdu.

Voliteľné jazdné programy:

- 1-2 nízka motorová asistencia
- 3 stredná motorová asistencia
- 4-5 vysoká motorová asistencia

6Km/h peší asistent

Bicykel ide sám rýchlosťou 6km/h a pomáha pri rozjazde alebo tlačení. Táto funkcia nie je určená pre stálu jazdu!

INFORMÁCIE O BATÉRII

Li-ion batérie majú veľmi nízke samočinné vybíjanie. Od prvého nabitia, je potrebné batériu udržiavať stále v jej pracovnom cykle (vybíjanie/nabíjanie), takže aj keď elektro bicykel napríklad v zimnom období nepoužívate, je potrebné batériu minimálne jedenkrát za 4 týždne nabiť.

Odporúčame na začiatku používanie vykonať jeden plný nabíjací cyklus (vybitie/nabítie). Následne je možné nabíjať batériu kedykoľvek. Maximálnu kapacitu dosiahne po cca 5-10 nabíjaniach.

Batériu udržiavajte v nabitom stave a nabíjajte vždy po jazde, nie až pred nasledujúcou jazdou.

Li-ion batérie sú 100% recyklovateľné. Batériu môžete odovzdať na ktoromkoľvek zbernom mieste alebo priamo u predajcu.

Životnosť batérie je podľa miery používania okolo 600 - 800 nabíjacích cyklov.

Batérie sa nabíjajú pomocou priloženej nabíjačky 230/240V, doba nabíjania je cca 5 – 7

hodín. Pri nabíjaní môže batéria zostať v bicykli, prípadne môže byť aj vybratá.

Batériu skladujte v suchých priestoroch pri izbovej teplote bez priameho slnečného žiarenia.

Nikdy nevystavujte batériu dlhodobo teplote pod 0°C a naopak extrémne vysokým teplotám nad 30°C.

FAKTORY OVLYVŇUJÚCE DOJAZD ELEKTRO BICYKLA

Dojazdovú vzdialenosť elektro bicykla nie je možné presne stanoviť, pretože je ovplyvnená mnohými faktormi.

1. **Valivý odpor pneumatík.** Pri elektro bicykloch MTF sú použité pneumatiky s nízkym valivým odporom a zvýšenou odolnosťou proti defektu. Dôležité je tiež správne nahustenie pneumatík. Takže pokiaľ budete mať na elektro bicykli napríklad podhustené pneumatiky, tak sa vám dojazd skrúti.
2. **Hmotnosť elektro bicykla.** Čím nižšiu hmotnosť elektro bicykel má, tým má väčší dojazd.
3. **Stav batérie.** Záleží, či bola batéria pred jazdou plne nabitá. Je potrebné tiež počítať s tým, že čím vyšší počet vybíjacích cyklov má batéria za sebou, tým má menšiu kapacitu.
4. **Profil a povrch trasy.** Čím väčšie prevýšenie, horší povrch a prudší kopec zdolávate, tým je kratší dojazd.
5. **Režim jazdy.** Záleží, ktorý z režimov jazdy máte pri jazde nastavený.
6. **Plynulosť jazdy.** Čím viac brzdíte alebo sa rozbiehate, tým je kratší dojazd.
7. **Odpor vzduchu.** Záleží, či idete na bicykli s nízkym rámom vo vzpriamenej polohe alebo idete na športovejšom bicykli a máte sedlo nastavené v rovnakej výške ako riadidlá.
8. **Sila vetra.** Čím silnejší vietor máme v chrbte, tým je dlhší dojazd a naopak.
9. **Hmotnosť jazdce a nákladu.** Čím väčšia hmotnosť, tým kratší dojazd.
10. **Vonkajšia teplota.** Čím nižšia teplota, tým je menšia kapacita batérie.



NABIJAČKA

Konektor pre pripojenie batérie

Zástrčka do el. siete 230/240



Nabíjačka je vhodná len na dobíjanie Li-ion batérie.

Nikdy nenabíjajte batériu vo vonkajšom prostredí a pri extrémnych teplotách pod bodom mrazu alebo nad 30°C.

V prípade poškodenia nabíjačky alebo prívodného kábla, nikdy nepripájajte do el. siete. Skladujte v suchom chladnom prostredí bez prístupu slnka.

DEMONTÁŽ BATÉRIE

Na vybratie batérie z rámu elektro bicykla postupujte podľa nasledujúcich inštrukcií:

1. Vložte kľúč do zámku a otočte ním, aby sa zámok uvoľnil.
2. Následne môžete batériu vysunúť/zasunúť.

NABÍJANIE BATÉRIE

Li-ion batérie majú veľmi nízke samočinné vybíjanie. Od prvého nabitia je potrebné batériu udržiavať stále v jej pracovnom cykle (vybíjanie/nabíjanie), takže aj keď elektro bicykel napríklad v zimnom období nepoužívate, je potrebné batériu minimálne jeden krát za 4 týždne nabiť.

Odporúčame na začiatku používania vykonať jeden plný nabíjací cyklus (vybitie/nabítie). Následne je možné nabíjať batériu kedykoľvek.

Li-ion batérie sú 100% recyklovateľné. Batériu môžete odovzdať na ktoromkoľvek zbernom mieste alebo priamo u predajcu.

Životnosť batérie je podľa miery použitia okolo 600 – 800 nabíjacích cyklov.

Batéria sa nabíja pomocou priloženej nabíjačky 230/240V, doba nabíjania je cca 5 – 7 hodín. Batériu je možné nabíjať v elektro bicykli alebo ak batériu vyberiete z bicykla. Ak budete batériu nabíjať nainštalovanú na bicykli, elektro pohon musí byť vypnutý.

Pripojte nabíjačku k batérii a až potom k sieťovému napätiu. Sieťový prívod musí vyhovovať technickým údajom pre prístroj.

Ako náhle je nabíjačka pripojená do el.siete, rozsvieti sa červená LED dióda na nabíjačke, ktorá signalizuje zahájenie procesu nabíjania.

Nabíjanie sa zastaví automaticky, keď je batéria celkom nabitá. Stav nabitia signalizuje zelená LED dióda.

Nabíjačku najskôr odpojte od el.siete, následne od batérie. Doba nabíjania je max. 5 – 7 hodín.

Batériu je možné nabíjať aj pri vybratí z rámu. V tomto prípade najskôr vyberte batériu a pre prvou jazdou sa uistite, že je batéria celkom nabitá.

Batéria je celkom nabitá, ak svietia všetky svetlá na stupnici znázorňujúcej nabitie batérie.

Stupnica ovládača na riadidlách je len orientačné znázornenie stavu nabitia batérie.

Na presnejšie ukázanie stavu nabitia slúži indikátor na batérii. Ak svieti len posledné svetlo, je potrebné batériu nabiť. Ak je kapacita batérie príliš nízka, motor prestane mať hladký chod a môže bežať prerušovane (trhane).

V tomto prípade je potrebné vypnúť systém elektro pohonu. Potom pokračujte v jazde bez motorovej asistencie a zaistite nabitie batérie. Keď batériu nabijete, môžete opäť elektro pohon využiť.

DÔLEŽITÉ

Pred opustením Vášho elektro bicykla na verejnom mieste vždy batériu zamknite a kľúč si vezmite so sebou. Predídete tak nebezpečenstvu odcudzenia batérie.

OVLÁDANIE ELEKTROPOHONU (LED PANEL)

Elektrické parametre

- Napájanie batérie 36V
- Menovitý prevádzkový prúd 10 mA
- Maximálny prevádzkový prúd 30 mA
- Zvodový prúd pri vypnutí <1uA
- Maximálny výstup prúd k regulátoru 50mA
- Prevádzková teplota -20 °C~ 60 °C
- Skladovacia teplota -30 °C~ 70 °C

Obrázok a rozmery displeja

Obrázok a rozmery displeja (jednotka: mm)

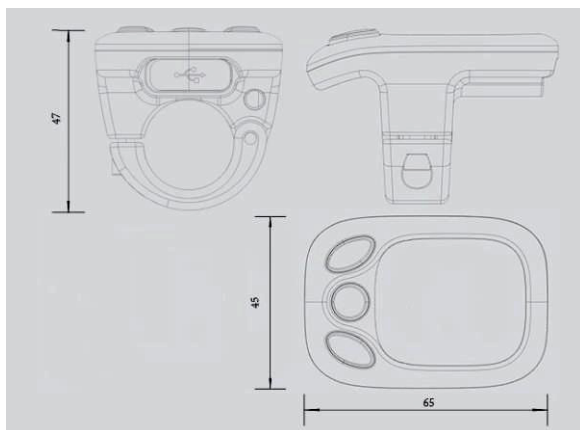

OVLÁDANIE



Funkcie a ovládanie displeja

Zhrnutie funkcií displeja

Tento displej poskytuje množstvo funkcií, ktorými môžete elektro bicykel ovládať.

- Aktuálny stav nabitia batérie
- Úroveň pomoci elektromotora
- Asistent chôdze
- Možnosť zapnutia a vypnutia svetla (podsvietenie displeja)

Popis Funkcií jednotlivých tlačidiel

K dispozícii sú tlačidlá ( ,  , ) ktoré na displeji plnia nasledujúce funkcie **MODE**, **hore** a **dole**.

Všeobecná obsluha

Zapnutie a vypnutie elektro bicykla

Na zapnutie podržte tlačidlo **MODE** po dobu 2 sekúnd.

Rovnakým spôsobom opäť podržte tlačidlo **MODE** po dobu 2 sekúnd a systém elektro bicykla sa vypne. Pri vypnutí systém elektro bicykla je unikajúci prúd menší ako 1 uA.

Ak bude elektro bicykel v nečinnosti po dobu dlhšiu ako 10 minút, systém elektro bicykla sa automaticky vypne.

Zapnutie / Vypnutie osvetlenia

Ak chcete zapnúť svetlo na displeji elektro bicykla, podržte tlačidlo **hore**  po dobu 2 sekúnd. Súčasne sa Vám na displeji rozsvieti kontrolka signalizujúca rozsvietenie svetla a displej sa podsvieti.

Rovnakým spôsobom opäť podržte tlačidlo **hore**  po dobu 2sekúnd a svetlo sa vypne.

Asistent chôdze

Pre aktiváciu pešieho asistenta, podržte tlačidlo **dolu** , elektro bicykel sa rozbehne do rýchlosti 6 km/h.

Funkciu asistenta chôdze vypnete, uvoľnením tlačidla.

Funkcia Asistent chôdze sa môže používať len pre tlačenie elektro bicykla.

!Pozor! Pri použití Asistenta chôdze hrozí nebezpečenstvo poranenia, ak nemá zadné koleso kontakt so zemou.

Voľba úrovni asistencie (PAS)

Úroveň pomoci označuje výstupný výkon motora. Východzia hodnota je "1".

Stisnite tlačidlo **hore / dole** pre možnosť nastavenia asistencie elektromotora, východzia sila sa pohybuje od stupňa "0" na úroveň "5". Ak nebudete chcieť využiť asistenciu elektro motora je úroveň PAS "0". Úroveň PAS "1" je minimálny výkon. Úroveň PAS "5" je maximálny výkon.

Indikátor aktuálneho stavu batérie

Päť diód na ukazovateli stavu nabitia batérie predstavujú kapacitu batérie. Ak je batéria celkom nabitá, svietia štyri zelené diódy. Ak sa rozsvieti posledná led dióda na červeno, je kapacita batérie prázdna (dojazd minimálny) a je potrebné batériu opäť nabiť.

SCHÉMA ZAPOJENIA

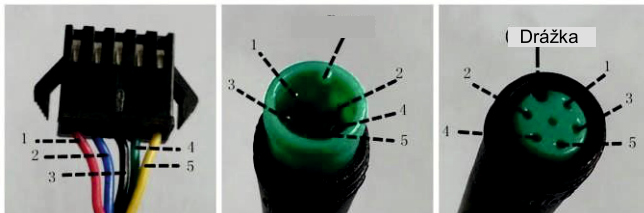

Zapojenie displeja

Zapojenie adaptéra

Prepínač elektroinštalácie

Červený kábel (1):	Anóda (24/36V)
Modrý kábel (2):	Napájaci kábel k radiacej jednotke GND
Čierny kábel (3):	RxD (radiaca jednotka - panel)
Zelený kábel (4):	DxD (panel - radiaca jednotka)
Žltý kábel (5):	

Význam chybových hlásení

Kód chyby	Popis chyby
21	Chyba komunikácie
22	Ochrana regulátora
23	Chyba motora
24	Chyba halovej sondy
25	Chyba bízď
30	Abnormálna komunikácia

POZNÁMKY

! UPOZORNENIE !

Nikdy neponárajte batériu, nabíjačku alebo ostatné elektro súčiastky do vody (akýchkoľvek kvapalín). Nenechávajte batériu vo vlhkom prostredí. Skladujte vždy v suchom priestore.

Pravidelná údržba elektro bicykla zabezpečuje dlhú životnosť. Údržba zahŕňa čistenie, mazanie a správne nastavenie príslušenstva.

Vždy udržiavajte všetky komponenty čisté. Ak budete bicykel umývať vodou – vždy pred umývaním vyberte batériu z bicykla.

Po každej jazde odporúčame bicykel osušiť, predovšetkým všetky elektrické súčiastky.

Batériu nikdy nevkładajte do vody. Čistite suchou handričkou bez použitia saponátu.

V prípade, že budete elektro bicykel používať v zimnom období, vždy po jazde očistíte kontakty batérie od soli a vlhkosti.

Pred jazdou vždy kontrolujte správne dotiahnutie všetkých skrutiek, matíc, šliapacieho stredy, funkčnosť brzd a tlak v pneumatikách.

Údržbu bicykla vykonávajte v pravidelných intervaloch, zaistíte tak dlhú životnosť výrobku.

Nelikvidujte batériu svojpomocným rozoberaním – hrozí nebezpečenstvo požiaru, výbuchu, úrazu elektrinou a môžu sa tiež uvoľniť toxické látky.

Batériu a elektro bicykel skladujte na chladnom, suchom mieste mimo dosahu slnečného svetla a zdroja tepelného žiarenia. .

Batériu neskladujte pri teplotách pod bodom mrazu a v extrémne vysokých teplotách nad 30°C.

BEZPEČNOSTNÉ VAROVANIE

Nedodržanie bezpečnostných upozornení môže mať za následok škodu na vašej či inej osobe, vašom majetku alebo majetku druhých.

Vždy sa riadte bezpečnostným upozornením, aby ste sa vyvarovali nebezpečenstvu požiaru, úrazu elektrickým prúdom a poraneniu.

Pred použitím výrobku si dôkladne prečítajte návod na obsluhu elektro bicykla.

Pred jazdou vždy overte, či nie sú niektoré spoje uvoľnené alebo poškodené. Skontrolujte funkčnosť brzd a tlak v pneumatikách.

V prípade poškodenie elektronických dielov, vyhľadajte odborný servis.

Výrobca ani dovozca nie je zodpovedný za náhodné či následné škody ani za poškodenie vzniknuté priamo alebo nepriamo použitím tohto výrobku.

! UPOZORNENIE !

Informácia k likvidácii elektrických a elektronických zariadení



Uvedený symbol na výrobku alebo v sprievodnej dokumentácii znamená, že použité elektrické alebo elektronické výrobky nesmú byť likvidované spoločne s komunálnym odpadom. Za účelom správnej likvidácie výrobku, odovzdajte výrobok na určených zberných miestach, kde budú zadarmo prijaté.

Správnu likvidáciu tohto produktu pomôžete zachovať cenné prírodné zdroje a napomáhate prevencii potenciálnych negatívnych dopadov na životné prostredie a ľudské zdravie, čo by mohli byť dôsledky nesprávnej likvidácie odpadov.

Ďalšie podrobnosti si vyžiadajte od miestneho úradu alebo najbližšieho zberného miesta. Pri nesprávnej likvidácii tohto druhu odpadu môžu byť v súlade s národnými predpismi udelené pokuty.

RIEŠENIE PROBLÉMOV

- 1. Ak je dojazd bicykla malý aj napriek tomu, že je plne nabitá batéria**
Overte, či je správny tlak v pneumatikách.
Vonkajšia teplota je pod bodom mrazu. V tomto prípade obmedzte používanie motorovej asistencie. Silný protivietor, veľké zaťaženie na bicykli kvôli prudkému stúpaniu. Obmedzte motorovú asistenciu. Batéria môže byť príliš stará a je nutné ju vymeniť.
- 2. Motor nereaguje aj keď je systém zapnutý**
Overte, či nie je chybný kábel od batérie.
Spínač na brzdovej páke nefunguje, skontrolujte káblové kontakty a funkciu spínača.
- 3. Bicykel nereaguje na nastavenie LED panela. Nejde na maximálny výkon.**
Batéria zrejme nebude dostatočne nabitá, je nutné ju nabiť.
Regulátor výkonu je chybný a je nutné ho vymeniť. Prípadne môžu byť prerušené kontakty medzi batériou a motorom.
- 4. Nabíjačka nenabíja batériu**
Overte, či je nabíjačka správne pripojená do el. siete.
Káble nabíjačky môžu byť poškodené a je nutné vymeniť nabíjačku. Nabíjačka je poškodená a je nutné ju vymeniť.
Články batérie sú chybné, je nutné vymeniť batériu.

ZÁRUKA ELEKTRO BICYKLA

Postup pri reklamáci

- Reklamáciu elektro bicykla alebo batérie uplatňujte vždy u svojho predajcu.
- Pri uplatnení reklamácie predložte **doklad o kúpe, prípadne aj záručný list so zapísaným výrobným číslom rámu alebo batérie** a uveďte dôvod reklamácie a presný popis chyby.

Záručné podmienky

24 mesiacov na komponenty elektro bicykla – vzťahuje sa na výrobné chyby a chyby materiálu mimo bežné opotrebenie používaním.

6 mesiacov na životnosť batérie – menovitá kapacita batérie neklesne pod 70% svojej celkovej kapacity v priebehu 6 mesiacov od predaja elektro bicykla.

Nárok zo záruky zaniká

- Uplynutím záručnej doby.

ZÁRUČNÝ LIST

(Pre účely reklamácie stačí predajný doklad – pokladničný doklad)

Model elektro bicykla:

Meno zákazníka:

Výrobné číslo rámu:

Adresa zákazníka:

Výrobné číslo batérie:

Dátum predaja:

Pečiatka a podpis predajcu

Dátum garančnej prehliadky:

.....



ES PREHLÁSENIE O ZHODE

Tu a týmto prehlasujeme my,

Mountfield a.s.
Mirošovická 697
251 64 Mnichovice

na vlastnú zodpovednosť, že výrobky

Elektrobicykle radu:

GRAND, TOUR, FOLD, ROAD, CROSS, MOUNT, HILL

zodpovedajú príslušným základným bezpečnostným a zdravotným požiadavkám ES-smerníc:

2006/42/ES; 2014/30/EU; 2011/65/EU.

Na stanovenie zhody boli použité nasledovné normy:

ČSN EN 15194:2018

Archivácia technických podkladov:

Mountfield a.s., Technický odbor, Všechnomy 56, CZ-251 63 Strančice

Mnichovice, 18.12.2018

A handwritten signature in black ink, appearing to read 'Jana Moravová', is written over a solid horizontal line.

Jana Moravová, generálna riaditeľka Mountfield a.s.

Li-ion akumulátorová batéria / nabíjačka

Všeobecné pokyny na použitie a upozornenia

1. Batéria:

- Neskratujte kladný a záporný kontakt batérie (napr. drôtom).
- Nikdy sa nepokúšajte nabiť poškodenú batériu.
- Nenabíjacia batéria sa nesmie nabíjať.
- Nesprávne použitie môže viesť k prehriatiu, výbuchu alebo samozápalu a spôsobiť ťažké poranenia.
- Pri preprave alebo skladovaní musí byť batéria vhodne zabalená a chránená pred skratom medzi kontaktmi.
- Rozsah prípustných teplôt pre nabíjanie akumulátorovej batérie je medzi 0° a 45 °C a pre vybíjanie medzi -20° a 45 °C.
- Povolená vlhkosť v prevádzkovom stave batérie: menšia ako 80% RH
- Udržujte batériu mimo dosah detí.
- Batériu neprepichujte, nerozbíjajte a chráňte ju pred iným mechanickým poškodením.
- Batériu chráňte pred vodou a vlhkosťou.
- Batériu nerozoberajte a nič na nej nemeňte. Batéria je vybavená rôznymi bezpečnostnými zariadeniami. Pri poškodení jedného z týchto bezpečnostných zariadení môže dôjsť k prehriatiu, výbuchu alebo samozápalu akumulátorovej batérie.
- Batériu nepokladajte do blízkosti otvoreného ohňa, pece a iných zdrojov tepla. Batériu chráňte pred priamym slnečným žiarením a ak je slnečné počasie, nenechávajte ju ani nepoužívajte v aute.
- Ak nie je batéria dlhšiu dobu používaná, je potrebné ju vybrať z bicykla a uskladniť.
- Batériu nabíjajte pri izbovej teplote. Inak sa môže batéria vážne poškodiť alebo sa môže znížiť jej životnosť. Batériu nenabíjajte v blízkosti kyselín a ľahko zápalných materiálov.
- Batéria a nabíjačka sa počas procesu nabíjania zahrievajú. Toto je normálne a nepovažujte to za poruchu.
- Pokiaľ sa pri nabíjaní/vybíjaní objaví nezvyčajný zápach, prehriatie, zmeny farby alebo tvaru alebo iné abnormality, ihneď prerušte používanie akumulátorovej batérie.

2. Nabíjačka:

- Na nabíjačku nikdy nič nepokladajte.
- Nikdy nabíjačku nerozoberajte alebo neopravujte.
- Nabíjačku nikdy nepripájajte ani neodpájajte mokrými rukami.
- Nezapájajte nabíjačku počas búrky.
- Na nabíjanie akumulátorovej batérie používajte len nami dodanú nabíjačku. Nepoužívajte iné nabíjačky na nabíjanie batérie.
- Nepohybujte nabíjačkou a batériou počas nabíjania.
- Nepoužívajte nabíjačku v nadmerne prašnom a vlhkom prostredí.
- Nepoužívajte nabíjačku počas priameho slnečného svitu.
- Nabíjačku používajte len v dobre vetranom priestore.



Chráňte životné prostredie! Batéria a elektrozariadenia sa nesmú likvidovať spoločne s domovým/komunálnym odpadom. Opatrovaný prístroj / batériu, je potrebné odovzdať na zbernom mieste, ktoré sa zaoberá ekologickou likvidáciou odpadu. Pred odovzdaním batérie sa odporúča zaizolovať jej kontakty napr. lepiacou páskou.

Technické údaje

Vid' typový štítok batérie / nabíjačky.

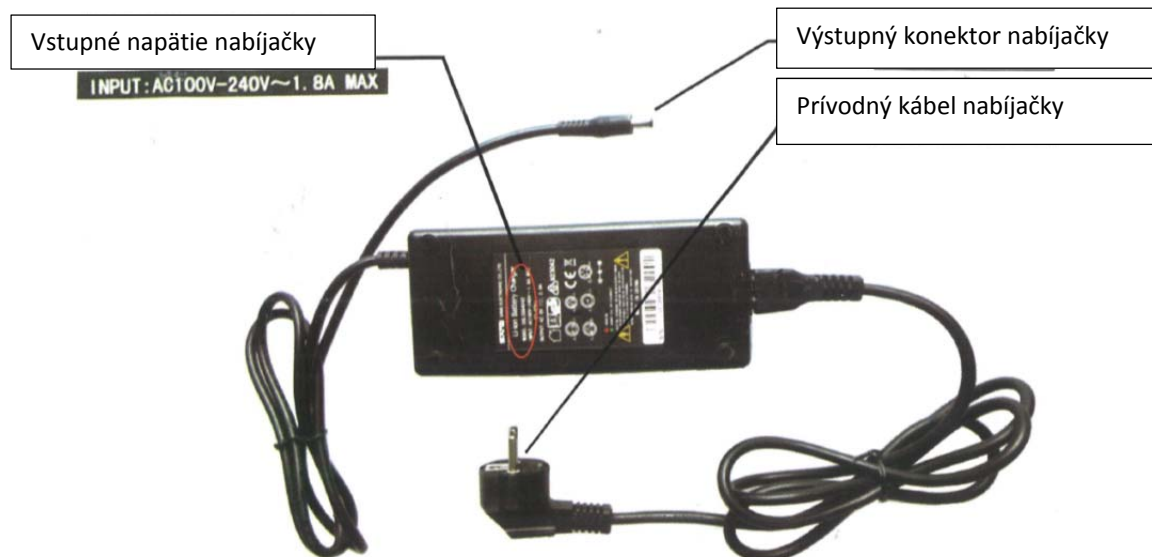

Postup nabíjania batérie

1. Pripojte batériu k nabíjačke konektorom výstupu z nabíjačky tak, aby bol konektor do batérie pevne zasunutý.
2. Po zasunutí vidlice prívodného kábla nabíjačky do zásuvky sa červenou rozsvieti LED dióda a tá sa po úplnom nabití zmení na zelenú (popis stavu nabitia sa môže líšiť podľa modelu dodanej nabíjačky).
3. Keď je batéria plne nabitá (svetlo svieti zelenou), vyťahnite vidlicu zo zásuvky a až potom odpojte konektor nabíjačky od batérie. Prerušenie procesu nabíjania batérie ju nijako nepoškodzuje.

Skladovanie, údržba, preprava

1. Pokiaľ je potrebné batériu uskladniť na dlhšiu dobu, mala by byť udržiavaná približne na 50% stupňoch nabitia (alebo nabíjať ju 2-3 hodín po použití) a mala by byť umiestnená na suchom a dobre vetranom mieste. Batéria by mala byť pravidelne nabíjaná na 2-3 hodiny každé dva mesiace.
2. Batéria a nabíjačky by mali byť uložené na suchom a dobre vetranom mieste, mali by ste sa pri nich vyhnúť styku s korozívnymi látkami a mali by byť v dostatočnej vzdialenosti od nadmerného tepla a otvoreného ohňa.
3. Podmienky skladovania batérie a nabíjačky: okolitá teplota: 0 – 35°C, vlhkosť okolia: menšia ako 65%RH
4. Pri skladovaní by mala byť nabíjačka odpojená od batérie aj od elektrickej siete.
5. Batéria aj nabíjačka by mali byť pri preprave zabalené v škatuli, chránené pred nárazmi, vibráciami alebo pred vodou. Môžu byť prepravované automobilmí, vlakmi, loďami, lietadlami aj inak.

Odstraňovanie porúch

Porucha	Príčina	Odstránenie
Batéria nemá napätie	Batéria nie je zapnutá	Zapnite batériu
	Batéria je vybitá	Nabite batériu
	Výstupné vedenie nie je pripojené k batérii	Zapojte vedenie od batérie podľa inštrukcií v manuály
LED indikátor nesvieti	Nesprávne spojenie vidlice so zásuvkou	Pripojte poriadne vidlicu do sieťovej zásuvky.
Batéria sa nenabíja	Nesprávny kontakt výstupného konektora nabíjačky	Skontrolujte výstupný konektor z nabíjačky, či je poriadne pripojený do batérie
	Zásah ochrany pred prebitím batérie	Batéria môže byť normálne použitá.

V prípade akýchkoľvek dotazov alebo iných problémov kontaktujte svojho predajcu.

Prajeme Vám veľa spokojných kilometrov na Vašom novom elektro bicykli!

Váš tím MOUNTFIELD



MTF

Mountfield a.s.
Mirošovická 697, 251 64 Mnichovice, IČO: 25620991
Tel.: +420 327 777 111

Návod na použitie elektro bicykla MTF je predajca zo zákona povinný priložiť ku každému výrobku