

ELECTRIC PATIO BISTRO® 240 Outdoor Electric Barbecue

MODEL NUMBERS

15601860	15601864
15601860-C1	15601864-C1
15601860-C2	15601864-C2
15601860-C3	15601864-C3
15601860-C4	15601864-C4

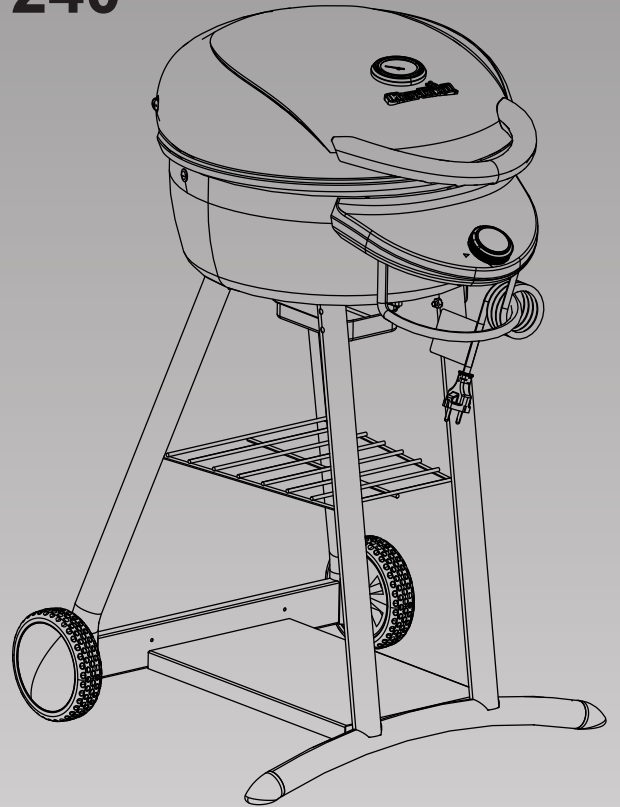

- | | | |
|------|------|--|
| (IE) | (GB) | Operating Instructions, 2-4 |
| (CH) | (FR) | Mode d'emploi, 5-7 |
| (AT) | (CH) | (DE) Betriebsanweisungen, 8-10 |
| (CH) | (IT) | Istruzioni per l'uso, 11-13 |
| (LU) | (BE) | (NL) Gebruiksaanwijzingen, 14-16 |
| | (SE) | Användning, 17-19 |
| | (FI) | Käyttöohjeet, 20-22 |
| | (ES) | Instrucciones de funcionamiento, 23-25 |
| | (PT) | Instruções para Operação, 26-28 |
| | (DK) | Brugsanvisning, 29-31 |
| | (NO) | Instruksjoner for bruk, 32-34 |
| | | Instrukcje obsługi, 35-37 |
| | (IS) | Notkunarleðbeiningar, 38-40 |
| | (RO) | Manual de operatii, 41-43 |
| | (CZ) | Návod k obsluze, 44-46 |
| | (SK) | Návod na obsluhu, 47-49 |

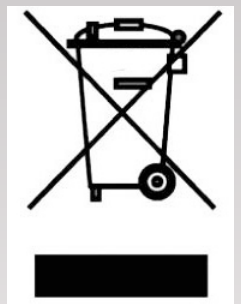

FOR OUTDOOR USE ONLY

For outdoor use only.
Do not use indoors or for commercial cooking.
Use appliance only in well-ventilated space.

CONSUMER:

Keep this manual for future reference.

INSTALLER/ASSEMBLER:

Leave this manual with consumer.

It is the responsibility of the assembler/owner to assemble, install and maintain barbecue.



WARNING



This instruction manual contains important information necessary for the safe use of the appliance.

Read and follow all safety statements, assembly instructions, and use and care directions before attempting to assemble and cook. Failure to follow all manufacturer's instructions could result in serious personal injury and/or property damage.

This appliance complies with technical standards and safety requirements for electrical appliances.

Extension Cord Use and Safety

- For best barbecue performance use of extension cord is not recommended.

If you must use an extension cord for your safety:

- Use only outdoor type cord rated for 10 amperes.
- Use the shortest length extension cord required. Do not connect 2 or more extension cords together.
- Keep connections dry and off ground.
- Do not let cord hang over edge of table top or other items where it can be pulled by children or tripped over.

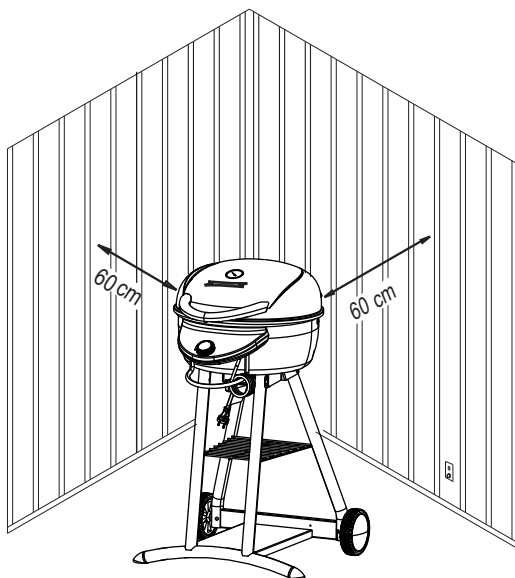

Keep barbecue 60 cm away from walls and rails.



WARNING



ELECTRIC SHOCK POSSIBLE

This appliance is rated for :220-240 Volts - 50/60HZ, Power Output 2200 W

Connect only to socket-outlet having an earthing ground and protected by circuit breaker with a rated fault operating current (RCD) having a maximum rating of 30 mA.

Regularly inspect power cord sign of damage or wear. Do not use if cord is damaged.

Supply cord must be replaced by a special cord or assembly available for the manufacturer or its service agent.

Replace damaged part(s) only with Char-Broil supplied replacement parts. Do not attempt to repair damaged parts.

In case of fire turn controller to OFF position, unplug barbecue from outlet and allow fire to burn out. Do not use water to put out a fire in this or another electrical appliance.

To avoid the possibility of burns be sure barbecue is cool before removing and/or cleaning electric controller and heating element.

Do not modify this product.

Use appliance only as specified in this manual.

Do not use in a traffic area where tripping over the cord is possible.

This appliance can be used by children aged from 8 years and above and persons with reduced physical sensory or mental capabilities or lack of experience and knowledge if they have been given supervision or instruction concerning use of the appliance in a safe way and understand the hazards involved. Children shall not play with the appliance. Cleaning and user maintenance shall not be made by Children without supervision.



This product must not be disposed together with domestic waste. This product has to be disposed at an authorized place for recycling of electrical and electronic appliances. By collecting and recycling waste you help save natural resources, and make sure the product is disposed in an environmental friendly and healthy way.

IMPORTANT SAFEGUARDS

When using electrical appliances, basic safety precautions should always be followed including the following:

READ ALL INSTRUCTIONS

- Do not touch hot surfaces with unprotected hands. Use handles and knobs provided for operation.
- To protect against electrical shock, do not immerse cord, plugs, controller or heating element in water or any other liquid.
- Do not leave appliance unattended.
- Close supervision is necessary when any appliance is used by or near children. Keep children and pets away from the appliance at all times.
- This appliance is not a toy.
- Never leave barbecue unattended when ON.
- Unplug from outlet when not in use and before moving or cleaning.



SAVE THESE INSTRUCTIONS

EN

IMPORTANT SAFEGUARDS

(Continued)

- Allow to cool before putting on or taking off parts.
- Do not operate any appliance with a damaged cord or plug or after the appliance malfunctions or has been damaged in any manner.
- The use of accessory attachments not recommended by the appliance manufacturer may cause injuries. Use only accessory attachments recommended by manufacturer.
- Do not let cord hang over edge of table or counter, or touch hot surfaces.
- Do not use appliance for other than intended use. This appliance is not intended for and should never be used as a heater.
- To prevent barbecue from being splashed or falling into water, do not use barbecue within 3 meters of a pool, pond or other body of water.
- Keep barbecue and electric controller dry and out of rain at all times.
- Keep electric plugs off ground and dry.
- Do not use water or other liquid spray to clean product without first unplugging electric controller and removing heating element.
- **DO NOT USE CHARCOAL.** A charcoal fire will result and the barbecue is not designed for charcoal. The fire will create an unsafe condition and damage the barbecue.
- Fuel, such as charcoal briquettes, is not to be used with appliance, or any other liquid.
- This appliance will be hot during and after use. Use insulated oven mitts or gloves and long-handled barbecue utensils for protection from hot surfaces or splatter from cooking liquids.
- Do not use or store gasoline, kerosene or other flammable liquids within 7 meters of this barbecue when in use. Keep appliance area clear and free from materials that burn.
- Do not move the appliance when in use.
- When cooking, the appliance must be on a level, stable surface in an area clear of combustible material.
- The use of alcohol, prescription or non-prescription drugs may impair the consumer's ability to properly assemble or safely operate the appliance.
- To avoid electrical shock disconnect electric cord and remove electric controller before removing heating element and cleaning barbecue. Never immerse electric controller or heating element in any liquid.
- Do not use this appliance on the same circuit as other high powered appliances.

	CAUTION	
<ul style="list-style-type: none">• Putting out grease fires by closing the lid is not possible. This appliance is well ventilated for safety reasons.• Do not leave appliance unattended while burning off food residue. If appliance has not been regularly cleaned, a grease fire can occur that may damage the product.		

Use and Care of Your Barbecue

Before first use of barbecue:

- Remove all packaging and sale labels from the barbecue. Do not use sharp tools to remove stickers.
- Wash cooking grate with warm soapy water, rinse and dry thoroughly.

Before each use of barbecue:

- Use barbecue only on a firm and level surface to prevent tipping over.
- To prevent household circuit breakers from tripping, keep electric controller dry and do not use other electrical products on the same circuit.
- Check grease tray to make sure it is empty and is mounted under the drain hole.
- For stick-free cooking, apply a thorough coating of vegetable oil or vegetable oil based spray to the cooking grate.

Turn barbecue on:

- Ensure electrical controller is turned fully counterclockwise to the off position.
- Plug power supply cord into a properly grounded, RCB protected outlet. If extension cord must be used refer to "Extension Cord Use and Safety". Turn knob clockwise. Indicator light should come on.

Preheating the barbecue:

- Keep lid closed. Preheat for searing, 15-20 minutes with controller set to **HIGH**.

Turn barbecue Off:

- Turn controller knob fully counterclockwise to **OFF** position.
- Unplug cord from outlet.

Barbecuing:

- For best results, cook with the lid closed to hold in heat and provide complete cooking.
- Temperature gauge on the lid indicates approximate cooking temperature inside the barbecue.
- Controller setting for various foods are dependant upon outdoor conditions and personal cooking preferences.
- The grease tray must be inserted into appliance and emptied after each use.
- Clean barbecue often, preferably after each cookout. If a bristle brush is used to clean any of the barbecue cooking surfaces, ensure no loose bristles remain on cooking surfaces prior to barbecuing. It is not recommended to clean cooking surfaces while barbecue is hot.

Controlling grease fires:

- To aid in controlling grease fires use the following precautions:
- Keep barbecue free from grease; chance of fire is greatly increased by grease buildup.
- Trim excess fat off meat and use less fatty cuts of meat to reduce chance of grease fires.
- If flare-up occurs during cooking reduce controller setting and close lid.
- If flare-up continues turn controller to **OFF** position and unplug the power cord.
- Clean the porcelain bowl under the heating element at least once a season, more often with heavy use.

Cleaning your barbecue:

- Excess build up of burned grease and food particles will reduce the barbecue's cooking performance. To obtain optimum performance.
- Clean the porcelain bowl and frame at least once a season, more often with heavy use.
- Using a mild detergent or hot soapy water, moderately scrub surface of the lower porcelain bowl with a plastic or brass bristle brush.
- Clean cooking grates regularly with warm soapy water or a baking soda and water solution. Use non-abrasive scouring powder for stubborn stains. If a bristle brush is used to clean any of the barbecue cooking surfaces, ensure no loose bristles remain on cooking surfaces prior to barbecuing. It is not recommended to clean cooking surfaces while barbecue is hot.
- Clean porcelain lid and body with a non-abrasive cleaner.
- Do not use abrasive oven cleaners, steel wool or metal brushes to clean porcelain grates or barbecue body. They will damage the finish.
- Do not use sharp or pointed tools to clean barbecue.

Cleaning the heating element bracket:

- The element bracket may be cleaned with a damp cloth using a mild detergent or hot soapy water.
- Dry electrical controller and heating element before use.

Storing your Barbecue:

- Clean cooking grate.
- Store barbecue in weather protected area or under barbecue cover when not in use.

Troubleshooting

Problem	Possible Cause	Prevention/Solution
barbecue not heating	<ul style="list-style-type: none">• Controller turned to OFF position.• No power.• Faulty controller or heating element.	<ul style="list-style-type: none">• Turn controller knob to setting HIGH.• Check for tripped household circuit breakers or RCB. Reset or replace if necessary.• Try a known, working appliance in the outlet.• Try a different outlet, preferably on a different circuit.• Replace controller or heating element.
Circuit breaker trips or fuse blows	<ul style="list-style-type: none">• Power surge.• Another appliance plugged into same circuit as barbecue.• Moisture or water in controller or electrical connections.• Damaged cord or electrical connections.	<ul style="list-style-type: none">• Turn controller to OFF position before plugging into electrical outlet.• Do not use other electrical appliances on the same circuit.• Keep controller and all electrical connections dry. Do not operate unit when raining.• Replace damaged controller or extension cord.
barbecue will not cook properly	<ul style="list-style-type: none">• Lid of barbecue is left open.• Insufficient preheat or temperature set too low.• Inappropriate extension cord.• Excessive buildup on porcelain bowl.	<ul style="list-style-type: none">• Close lid on barbecue while cooking.• Preheat 15-20 minutes. Increase controller setting.• Replace with appropriately rated cord (16 amps).• Clean lower porcelain bowl.
Flare-ups	<ul style="list-style-type: none">• Excess fat in meat.• Excessive cooking temperature.• Grease build up.	<ul style="list-style-type: none">• Trim fat from meat before barbecuing.• Adjust (lower) temperature as needed.• Clean barbecue.
Controller indicator light is not lit.	<ul style="list-style-type: none">• Normal controller cycling.• No power.• Faulty controller.	<ul style="list-style-type: none">• Increase knob setting or wait for light to cycle on.• See "barbecue not heating".• Replace controller or heating element.
Persistent grease fire	<ul style="list-style-type: none">• Grease trapped by food build up.	<ul style="list-style-type: none">• Turn controller knob to the OFF position. Keep lid on and let fire burn out. After barbecue cools, clean insulation bowl.• Do not apply water to fire. Personal injury may result.

SAVE THESE INSTRUCTIONS

POUR UNE UTILISATION EN EXTÉRIEUR UNIQUEMENT

Pour une utilisation en extérieur uniquement.
Ne pas utiliser en intérieur ou à des fins commerciales.
Utiliser seulement dans des zones bien ventilées.

CLIENT :

Conservez ce manuel pour référence ultérieure.

INSTALLATEUR :

Remettez ce manuel au client.
Il relève de la responsabilité de l'installateur/du propriétaire d'assembler, d'installer et d'entretenir le barbecue.

⚠

AVERTISSEMENT

⚠

Ce manuel contient des informations importantes qui sont nécessaires pour une utilisation sûre de cet appareil. Lisez et respectez toutes les avertissements de sécurité, instructions de montage et d'utilisation et soins avant de tenter de l'assembler et de l'utiliser. Le fait de ne pas suivre toutes les instructions du fabricant peut entraîner de graves blessures et/ou des dommages matériels.

L'appareil est en conformité avec les normes techniques et les exigences de sécurité applicables aux équipements électriques.

Utilisation d'une rallonge et sécurité

- Pour de meilleures performances, l'utilisation d'une rallonge n'est pas recommandée.

Si vous devez utiliser une rallonge, pour votre sécurité :

- Utilisez uniquement une rallonge adaptée à un usage extérieur ayant une intensité nominale de 10 ampères.
- Utilisez une rallonge de longueur la plus courte qui soit. Ne connectez pas 2 rallonges ou plus ensemble.
- Maintenez les connexions au sec et hors du sol.
- Ne pas laisser la rallonge pendre sur le bord de la table ou d'autres éléments pour éviter que des enfants ne tirent dessus ou ne trébuchent dessus.

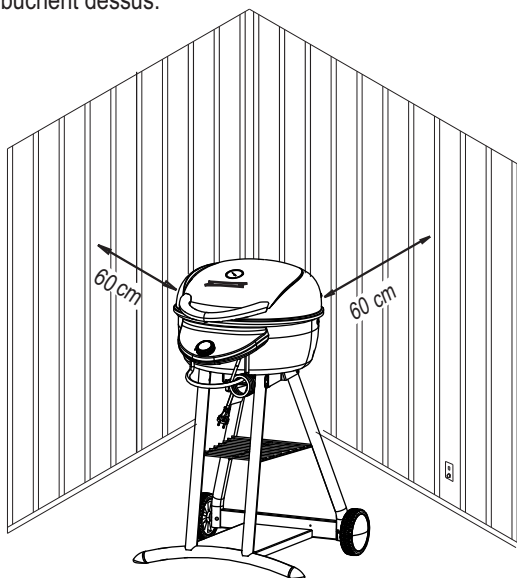

Maintenez une distance de 60 cm entre le barbecue et des murs ou des rambardes.

CONSERVEZ CES INSTRUCTIONS

⚠

AVERTISSEMENT

⚠

CHOC ÉLECTRIQUE POSSIBLE

Cet appareil est classé pour : 220-240 V - 50/60 Hz, puissance de sortie 2200 W

Effectuez le branchement dans une prise de courant ayant une masse mise à la terre et protégée par un coupe-circuit présentant une protection contre des courants excessifs d'une capacité nominale de 30 mA.

Inspectez régulièrement le cordon d'alimentation pour détecter des signes de détérioration ou d'usure. N'utilisez pas le cordon d'alimentation s'il est endommagé.

Le cordon d'alimentation doit être remplacé par un cordon spécial ou un dispositif assemblage disponible auprès du fabricant ou de son représentant.

Remplacez les pièces endommagées uniquement avec des pièces de rechange fournies par Char-Broil. Ne tentez pas de réparer les pièces endommagées.

En cas de départ de feu, tournez le contrôleur en position d'arrêt, débranchez le barbecue de la prise et attendez que le feu s'éteigne. N'utilisez pas d'eau pour éteindre un incendie dans cet appareil électrique ou tout autre.

Pour éviter la possibilité de brûlures, assurez-vous que le barbecue est refroidi avant de retirer et/ou de nettoyer le contrôleur électrique et l'élément chauffant.

Ne modifiez pas ce produit.

Utilisez l'appareil uniquement comme spécifié dans ce manuel. Ne l'utilisez pas dans une zone de trafic où quelqu'un risque de trébucher sur le cordon d'alimentation.

Cet appareil peut être utilisé par des enfants âgés de 8 ans et plus ainsi que par des personnes ayant des capacités sensorielles ou intellectuelles réduites ou un manque d'expérience et de connaissances s'ils sont surveillés ou conseillés quant à l'utilisation de l'appareil en toute sécurité, en comprenant les risques impliqués.

Les enfants ne doivent pas jouer avec l'appareil. Le nettoyage et l'entretien ne doivent pas être effectués par des enfants sans surveillance.



Ce produit ne doit pas être jeté avec les déchets ménagers. Ce produit doit être mis au rebut dans un endroit autorisé pour le recyclage des appareils électriques et électroniques. Par la collecte et le recyclage des déchets, vous aidez à économiser les ressources naturelles, et vous assurez que le produit est éliminé dans un environnement sûr et sain.

RECOMMANDATIONS IMPORTANTES

Lorsque vous utilisez des appareils électriques, des précautions de sécurité de base doivent toujours être suivies, dont les suivantes :

LISEZ TOUTES LES INSTRUCTIONS

- Ne touchez pas les surfaces chaudes avec des mains non protégées. Utilisez les poignées et les boutons fournis pour son fonctionnement.
- Pour vous protéger des risques d'électrocution, ne placez pas le cordon, les fiches, le contrôleur ou l'élément chauffant dans de l'eau ou tout autre liquide.
- Ne laissez pas l'appareil sans surveillance.
- Une surveillance attentive est nécessaire lorsque ce produit est utilisé à proximité d'enfants ou par eux. Maintenez à tout moment les enfants et les animaux éloignés de l'appareil.
- Ce produit n'est pas un jouet.
- Ne jamais laisser le barbecue sans surveillance lorsqu'il est en marche.
- Débranchez de la prise lorsque vous ne l'utilisez pas, et avant de le déplacer ou de le nettoyer.

RECOMMANDATIONS IMPORTANTES

(suite)

- Laissez refroidir avant d'ajouter ou de retirer des pièces.
- Ne pas faire fonctionner d'appareil avec une prise ou un cordon d'alimentation endommagé, après qu'il ait présenté un dysfonctionnement ou s'il est endommagé d'une quelconque manière.
- L'utilisation d'accessoires non recommandés par le fabricant de l'appareil peut provoquer des blessures. Utilisez uniquement les accessoires de fixation recommandés par le fabricant.
- Ne pas laisser le cordon pendre sur le bord de la table ou du bar, ou toucher des surfaces brûlantes.
- Ne pas utiliser l'appareil à des fins différentes de celles prévues. Cet appareil n'est pas destiné à chauffer et ne doit jamais être utilisé dans ce but.
- Pour empêcher un barbecue d'être éclaboussé ou de tomber à l'eau, ne pas l'utiliser à moins de 3 mètres d'une piscine, d'un bassin ou d'une autre étendue d'eau.
- Maintenez le barbecue et le contrôleur électrique au sec et protégés de la pluie à tous moments.
- Gardez les fiches électriques hors du sol et au sec.
- Ne pas utiliser d'eau ou un autre liquide en pulvérisation pour nettoyer le produit sans débrancher d'abord le contrôleur électrique et retirer l'élément de chauffage.
- **NE PAS UTILISER DE CHARBON.** Un feu de charbon se produira et le barbecue n'est pas conçu pour le charbon de bois. Le feu va créer une situation dangereuse et endommager le barbecue.
- Du carburant, comme des briquettes de charbon, ne doit pas être utilisé avec l'appareil, ce qui s'applique aussi à tout autre liquide.
- Cet appareil sera chaud pendant et après utilisation. Utilisez des maniques ou des gants ainsi que des ustensiles à barbecue comportant un long manche pour vous protéger des surfaces chaudes ou des éclaboussures de liquides durant la cuisson.
- Ne pas utiliser ou stocker d'essence, de kérosène ou d'autres liquides inflammables dans un rayon de 7 mètres autour de ce barbecue lors de l'utilisation. Maintenez l'espace où sera utilisé l'appareil dégagé d'objets et de matériaux pouvant brûler.
- Ne déplacez pas l'appareil lorsque vous l'utilisez.
- Au moment de la cuisson, l'appareil doit être sur une surface plane et stable dans une zone ne comportant pas de matériaux combustibles.
- La consommation d'alcool, de médicaments avec ou sans ordonnance peut nuire à la capacité de l'utilisateur d'assembler correctement et d'utiliser en toute sécurité l'appareil.
- Pour éviter tout risque de choc électrique, déconnectez le cordon électrique et retirez le contrôleur électrique avant d'ôter l'élément chauffant et de nettoyer le barbecue. Ne jamais immerger le contrôleur électrique ou l'élément chauffant dans un liquide.
- N'utilisez pas cet appareil sur le même circuit que d'autres appareils consommant beaucoup d'électricité.



ATTENTION



- **Éteindre des feux de graisse en fermant le couvercle n'est pas possible. Cet appareil est bien ventilé pour des raisons de sécurité.**
- **Ne laissez pas l'appareil sans surveillance pendant que les résidus alimentaires se consomment. Si l'appareil n'a pas été nettoyé régulièrement, un feu de graisse peut se produire et endommager le produit.**

Utilisation et entretien de votre barbecue

Avant la première utilisation du barbecue :

- Retirez tous les emballages et les étiquettes du barbecue. N'utilisez pas d'objet pointu pour retirer les autocollants.
- Lavez la grille de cuisson avec de l'eau chaude savonneuse, rincez et séchez soigneusement.

Avant chaque utilisation du barbecue :

- Utilisez le barbecue uniquement sur une surface ferme et plane pour empêcher le basculement.
- Pour éviter le déclenchement des fusibles, gardez le contrôleur électrique au sec et n'utilisez pas d'autres produits électriques sur le même circuit.
- Vérifiez que le bac à graisse est vide et qu'il est monté sous l'orifice de vidange.
- Pour cuire sans que les aliments n'adhèrent, appliquez une couche épaisse d'huile végétale ou un spray d'huile végétale sur la grille de cuisson.

Allumez le barbecue :

- Vérifiez que le contrôleur électrique est tourné complètement dans le sens antihoraire jusqu'à la position d'arrêt.
- Branchez le cordon d'alimentation à une prise avec mise à la terre. Si une rallonge doit être utilisée, reportez-vous à la section « Utilisation d'une rallonge et sécurité ». Tournez le bouton dans le sens horaire. Le voyant d'alimentation devrait s'allumer.

Préchauffage du barbecue :

- Gardez le couvercle fermé. Préchauffez durant 15-20 minutes avec le contrôleur réglé sur **⑤ HIGH (ÉLEVÉ)**.

Éteindre le barbecue :

- Tournez le bouton du contrôleur complètement vers la gauche en position **OFF** (d'arrêt).
- Débranchez le cordon de la prise de courant.

Cuisson au barbecue :

- Pour de meilleurs résultats, cuisez avec le couvercle fermé afin de maintenir la chaleur et d'obtenir une cuisson complète.
- L'indicateur de température sur le couvercle indique la température approximative de cuisson à l'intérieur du barbecue.
- La configuration du contrôleur selon les aliments dépend des conditions extérieures et des goûts personnels en matière de cuisson.
- Le bac à graisse doit être inséré dans l'appareil et vidé après chaque utilisation.
- Nettoyez souvent le barbecue, de préférence après chaque cuisson. Si une brosse est utilisée pour nettoyer les surfaces de cuisson du barbecue, assurez-vous qu'aucun poil lâche ne reste dessus avant de le réutiliser. Il n'est pas recommandé de nettoyer les surfaces de cuisson pendant que le barbecue est chaud.

Contrôler les feux de graisse :

- Pour mieux contrôler les feux de graisse, consultez les précautions suivantes :
- Maintenez le barbecue exempt de graisse. Les risques de départ de feu sont grandement accrus par l'accumulation de graisse.
- Coupez l'excédent de graisse de la viande et utilisez des morceaux moins gras pour réduire les risques de feux de graisse.
- Si une poussée de flamme se produit durant la cuisson, réduisez le réglage du contrôleur et fermez le couvercle.
- Si la poussée de flamme continue, tournez le contrôleur en position **OFF** (arrêt) et débranchez le cordon d'alimentation.
- Nettoyez le bol en porcelaine sous l'élément de chauffage au moins une fois par saison, plus souvent avec une utilisation intensive.

Nettoyage de votre barbecue :

- L'excès de graisse brûlée et les particules de nourriture réduiront les performances de cuisson du barbecue. Pour obtenir des performances optimales.
- Nettoyez le bol en porcelaine et le châssis au moins une fois par saison, plus souvent avec une utilisation intensive.
- Utilisez un détergent doux ou de l'eau chaude savonneuse, frottez modérément la surface du bol de porcelaine inférieur avec une brosse en plastique ou une brosse douce à poils de laiton.
- Nettoyez les grilles de cuisson régulièrement avec de l'eau chaude savonneuse ou une solution de bicarbonate de soude et d'eau. Utilisez une poudre à récurer non abrasive pour les taches tenaces. Si une brosse est utilisée pour nettoyer les surfaces de cuisson du barbecue, assurez-vous qu'aucun poil lâche ne reste dessus avant de le réutiliser. Il n'est pas recommandé de nettoyer les surfaces de cuisson pendant que le barbecue est chaud.
- Nettoyez le couvercle en porcelaine et le bâti à l'aide d'un produit de nettoyage non abrasif.
- N'utilisez pas de produits abrasifs nettoyants pour le four, de la laine d'acier ou des brosses métalliques pour nettoyer les grilles en porcelaine ou le bâti du barbecue. Ils risquent d'endommager la finition.
- N'utilisez pas d'outil tranchant ou pointu pour nettoyer le barbecue.

Nettoyage du support de l'élément de chauffage :

- Le support de l'élément peut être nettoyé avec un chiffon humide imprégné d'un détergent doux ou d'eau chaude savonneuse.
- Séchez le contrôleur électrique et l'élément chauffant avant de l'utiliser.

Stockage de votre barbecue :

- Nettoyez la grille de cuisson.
- Stockez le barbecue dans un endroit protégé des éléments, ou sous une bâche à barbecue lorsque vous ne l'utilisez pas.

Résolution des problèmes

Problème	Cause possible	Prévention/Solution
Le barbecue ne chauffe pas	<ul style="list-style-type: none">• Contrôleur en position OFF/ARRÊT.• Aucune alimentation• Contrôleur ou élément chauffant défectueux	<ul style="list-style-type: none">• Tournez le bouton du contrôleur sur HIGH/ÉLEVÉ.• Vérifiez la tension de déclenchement du disjoncteur ou des fusibles. Réinitialisez ou remplacez si nécessaire.• Essayez un autre appareil dont le fonctionnement a été vérifié dans la prise.• Essayez une autre prise, de préférence sur un circuit différent.• Remplacez le contrôleur ou l'élément chauffant.
Le disjoncteur ou un fusible saute	<ul style="list-style-type: none">• Surtension.• Un autre appareil est branché sur le même circuit que le barbecue.• De l'humidité ou de l'eau est présente dans le contrôleur ou les connexions électriques.• Cordon d'alimentation ou connexions électriques endommagés.	<ul style="list-style-type: none">• Tournez le contrôleur en position OFF/ARRÊT avant de le brancher à une prise électrique.• N'utilisez pas d'autres appareils électriques branchés sur le même circuit.• Gardez le contrôleur et toutes les connexions électriques au sec. Ne pas faire fonctionner l'unité lorsqu'il pleut.• Remplacez le contrôleur ou la rallonge en cas d'endommagement.
Le barbecue ne cuit pas correctement	<ul style="list-style-type: none">• Le couvercle du barbecue est laissé ouvert.• Insuffisance de préchauffage ou température réglée trop bas.• Rallonge inappropriée.• Accumulation excessive sur le bol de porcelaine.	<ul style="list-style-type: none">• Fermez le couvercle du barbecue pendant la cuisson.• Préchauffez pendant 15-20 minutes. Augmentez le réglage du contrôleur.• Remplacez par un cordon approprié (16 ampères).• Nettoyez le bol en porcelaine inférieure.
Poussées de flamme	<ul style="list-style-type: none">• Excès de graisse dans la viande.• Température de cuisson excessive.• Accumulations de graisse.	<ul style="list-style-type: none">• Éliminez le gras de la viande avant de la cuire.• Réglez (baissez) la température comme nécessaire.• Nettoyez le barbecue.
Le voyant du contrôleur n'est pas allumé.	<ul style="list-style-type: none">• Fonctionnement normal du contrôleur.• Aucune alimentation• Contrôleur défectueux.	<ul style="list-style-type: none">• Augmentez le réglage au moyen du bouton ou attendez que le voyant de fonctionnement s'allume.• Consultez la section « le barbecue ne chauffe pas ».• Remplacez le contrôleur ou l'élément chauffant.
Feu de graisse persistant	<ul style="list-style-type: none">• Graisse piégée par l'accumulation de nourriture.	<ul style="list-style-type: none">• Tournez le bouton du contrôleur sur la position OFF/ARRÊT. Gardez le couvercle fermé et laissez le feu brûler.• Après refroidissement du barbecue, nettoyez le bol d'isolation.• N'utilisez pas d'eau pour éteindre le feu. Il existe un risque de blessures.

CONSERVEZ CES INSTRUCTIONS

NUR IM FREIEN VERWENDEN

Nur im Freien verwenden.
Nicht im Haus oder für kommerzielle Zwecke verwenden.
Benutzen Sie das Gerät nur an gut belüfteten Orten.

VERBRAUCHER:

Bewahren Sie dieses Handbuch zum Nachlesen auf.

INSTALLATEURE/MONTEURE:

Geben Sie dieses Handbuch an den Verbraucher weiter.
Aufbau, Installation und Wartung des Grills liegen in der Verantwortung des Monteurs/Eigentümers.



WARNUNG



Diese Anleitung enthält wichtige Informationen, die für den sicheren Gebrauch des Geräts notwendig sind.

Lesen und befolgen Sie alle Sicherheitsangaben und Montageanweisungen. Nutzen und achten Sie auf alle Richtlinien, bevor Sie versuchen, das Gerät zu montieren und damit zu kochen bzw. zu grillen.

Bei Nichtbeachten der Herstelleranweisungen können ernsthafte Personen- oder Sachschäden entstehen.

Dieses Gerät ist konform mit den technischen Standards und Sicherheitsanforderungen für elektrische Geräte.

Verlängerungskabel Gebrauch und Sicherheit

- Für beste Grillergebnisse wird die Verwendung eines Verlängerungskabels **nicht** empfohlen.

Sollten Sie ein Verlängerungskabel zu Ihrer Sicherheit verwenden müssen:

- Verwenden Sie nur ein Kabel für den Gebrauch im Freien, das für 10 Ampere ausgelegt ist.
- Verwenden Sie ein Verlängerungskabel, das nur die benötigte Länge aufweist, und kein längeres. Verbinden Sie nicht 2 oder mehr Verlängerungskabel miteinander.
- Halten Sie die Anschlüsse trocken und führen Sie sie nicht über den Boden.
- Lassen Sie das Kabel nicht über den Tischrand oder andere Gegenstände hängen, wo Kinder daran ziehen oder Personen darüber stolpern könnten.

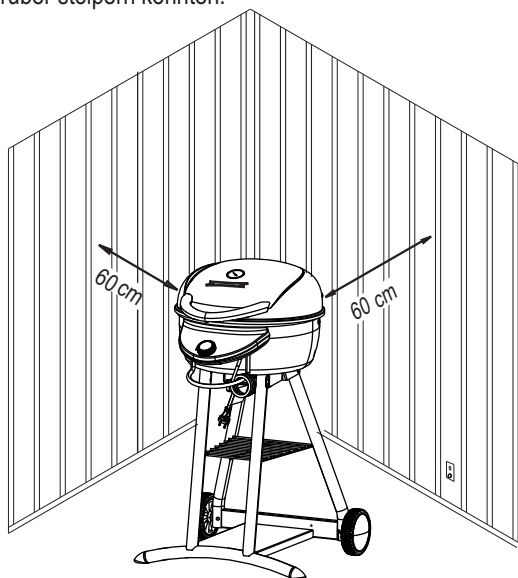

Stellen Sie den Grill in einem Abstand von 60 cm zu Wänden und Geländern auf.

BEWAHREN SIE DIESE ANLEITUNG AUF



Dieses Gerät ist ausgelegt für: 220-240 Volt - 50/60HZ, Ausgangsleistung 2200 W

Nur an eine Steckdose anschließen, die eine Erdung hat und von einem Schutzschalter gesichert und für eine Fehlerstromrate (RCD) von maximal 30 mA ausgelegt ist.

Prüfen Sie regelmäßig das Stromkabel auf Schäden oder Verschleiß. Benutzen Sie das Kabel nicht, wenn es beschädigt ist.

Wenn das Stromkabel beschädigt ist, muss es durch den Hersteller, seinen Kundendienst oder eine ähnlich qualifizierte Person ersetzt werden, um Gefährdungen zu vermeiden.

Ersetzen Sie beschädigte Teile nur mit originalen Ersatzteilen von Char-Broil. Versuchen Sie nicht, beschädigte Teile zu reparieren.

Im Brandfall drehen Sie den Regler auf OFF (AUS), ziehen das Stromkabel aus der Steckdose und lassen das Feuer ausbrennen. Benutzen Sie kein Wasser, um ein Feuer bei diesem oder einem anderen elektrischen Gerät zu löschen.

Um mögliche Brandwunden zu vermeiden, stellen Sie sicher, dass der Grill völlig abgekühlt ist, bevor Sie den elektrischen Regler und das Heizelement entnehmen oder reinigen. Modifizieren Sie dieses Produkt nicht.

Benutzen Sie das Gerät nur gemäß den hier gemachten Angaben. Benutzen Sie das Gerät nicht in einem Bereich, in dem Personen über das Stromkabel stolpern könnten.

Dieses Gerät kann von Kindern ab dem Alter von 8 Jahren und höher, sowie von Personen mit eingeschränkten körperlichen, geistigen oder sensorialen Fähigkeiten genutzt werden, oder auch von Personen, die nicht über ausreichende Erfahrung und Kenntnisse verfügen, wenn sie sich unter Aufsicht befinden oder hinsichtlich der sicheren Bedienung des Geräts angewiesen werden und die damit zusammenhängenden Gefahren verstanden haben.

Kinder dürfen nicht mit dem Gerät spielen, es ist kein Spielzeug. Die Reinigung und Wartung sollte von Kindern nicht ohne die Aufsicht eines Erwachsenen durchgeführt werden.



Dieses Produkt darf nicht über den gewöhnlichen Hausmüll entsorgt werden. Dieses Produkt muss über eine autorisierte Entsorgungsstelle für elektrische und elektronische Geräte entsorgt werden. Durch das Sammeln und Wiederverwerten von Abfällen, helfen Sie, die Umwelt zu schonen, und stellen sicher, dass das Produkt auf umweltfreundliche und unbedenkliche Weise entsorgt wird.

WICHTIGE SICHERHEITSHINWEISE

Beim Benutzen elektrischer Geräte sollten grundlegende Vorsichtsmaßnahmen befolgt werden, einschließlich der folgenden:



LESEN SIE ALLE ANWEISUNGEN

- Fassen Sie keine heißen Oberflächen mit ungeschützten Händen an. Verwenden Sie die für den Betrieb vorgesehenen Griffe und Knöpfe.
- Um einen Elektroschock zu vermeiden, tauchen Sie weder das Kabel noch die Stecker, den Regler oder das Heizelement in Wasser oder andere Flüssigkeiten.
- Lassen Sie das Gerät nicht unbeaufsichtigt.
- Sorgfältige Aufsicht ist unbedingt notwendig, wenn ein Gerät von Kindern oder in deren Nähe verwendet wird. Lassen Sie Kinder und Haustiere nicht in die Nähe des Geräts.
- Dieses Gerät ist kein Spielzeug.
- Lassen Sie den Grill nie unbeaufsichtigt, wenn dieser AN ist.
- Ziehen Sie den Netzstecker, wenn Sie das Gerät nicht verwenden oder bevor Sie es reinigen.

WICHTIGE SICHERHEITSHINWEISE

(Fortsetzung)

- Lassen Sie das Gerät vollständig abkühlen, bevor Sie Teile daraufstellen oder entfernen.
- Benutzen Sie kein Gerät, dessen Kabel oder Stecker beschädigt ist, oder das fehlerhaft funktioniert oder auf irgendeine Weise beschädigt wurde.
- Durch den Gebrauch von Zubehörteilen, die nicht vom Gerätehersteller empfohlen wurden, können Verletzungen entstehen. Nutzen Sie nur Zubehör, das vom Hersteller empfohlen wurde.
- Lassen Sie das Kabel nicht über den Tischrand oder andere Gegenstände hängen. Es darf keine heißen Oberflächen berühren.
- Benutzen Sie das Gerät für keinen anderen als den dafür vorgesehenen Zweck. Dieses Gerät ist nicht zum Heizen vorgesehen und sollte niemals als Heizgerät benutzt werden.
- Um zu vermeiden, dass der Grill mit Wasser bespritzt wird oder ins Wasser fällt, benutzen Sie diesen nicht innerhalb von 4 m von einem Schwimmbecken, Teich oder anderen Wasserquellen.
- Bewahren Sie den Grill und elektrischen Regler an einem trockenen Ort auf und setzen ihn keinem Regen aus.
- Elektrische Stecker sollten den Boden nicht berühren und trocken bleiben.
- Verwenden Sie kein Wasser oder andere flüssige Sprühmittel, wenn das Gerät noch am Strom angeschlossen und das Heizelement noch im Gerät ist.
- KEINE KOHLE ODER HOLZKOHLE BENUTZEN. Dies würde zu einem Kohlenfeuer führen, und der Grill ist nicht für Kohle geeignet. Feuer beschädigt das Gerät und es besteht darüber hinaus Brandgefahr.
- Brennstoffe, wie zum Beispiel Holzkohlebriketts, oder brennbare Flüssigkeiten dürfen nicht mit dem Gerät verwendet werden.
- Dieses Gerät wird während und nach dem Gebrauch sehr heiß. Verwenden Sie Ofenhandschuhe, Handschuhe und Grillutensilien mit langen Griffen zum Schutz vor heißen Oberflächen oder Spritzern von Kochflüssigkeiten.
- Verwenden oder bewahren Sie kein Benzin, Kerosin oder andere brennbare Flüssigkeiten innerhalb einer Reichweite von 7 Metern vom Grill auf, wenn dieser in Betrieb ist. Die Umgebung um das Gerät herum muss frei sein und es dürfen keine brennbaren Materialien in seiner Nähe aufgestellt werden.
- Bewegen Sie nicht das Gerät während des Gebrauchs.
- Während des Grillens bzw. Kochens muss das Gerät auf einer ebenen, stabilen Oberfläche und an einem Ort stehen, an dem sich keine brennbaren Materialien befinden.
- Der Gebrauch von Alkohol und verschreibungspflichtigen oder nicht verschreibungspflichtigen Arzneimitteln könnte die Fähigkeit des Verbrauchers beeinträchtigen, das Gerät richtig zu montieren oder es sicher zu bedienen.
- Um einen Elektroschock zu vermeiden, ziehen Sie den Netzstecker und entfernen Sie den elektrischen Regler, bevor Sie das Heizelement entnehmen und den Grill reinigen. Tauchen Sie niemals den elektrischen Regler oder das Heizelement in eine Flüssigkeit.
- Nutzen Sie dieses Gerät nicht zusammen mit anderen Hochleistungsgeräten am selben Stromkreis.

	ACHTUNG	
<ul style="list-style-type: none">• Brände von Speisefetten können unmöglich durch Schließen des Deckels gelöscht werden. Dieses Gerät ist aus Sicherheitsgründen gut belüftet.• Lassen Sie das Gerät nicht unbeaufsichtigt, während Essensrückstände abgebrannt werden. Wenn das Gerät nicht regelmäßig gereinigt wurde, kann ein Brand durch Speisefett entstehen, wodurch das Produkt beschädigt werden kann.		

Gebrauch und Pflege Ihres Grills

Vor dem ersten Gebrauch:

- Entfernen Sie die Verpackung und Verkaufsetiketten vom Grill. Verwenden Sie keine scharfen Werkzeuge, um Aufkleber zu entfernen.
- Waschen Sie den Rost mit warmem Seifenwasser ab, gut mit Wasser abspülen und abtrocknen.

Vor jedem Gebrauch:

- Verwenden Sie den Grill nur auf einer stabilen und ebenen Fläche, um ein Umkippen zu vermeiden.
- Um zu vermeiden, dass die elektrische Sicherung Ihres Hauses ausgelöst wird, sorgen Sie dafür, dass der elektrische Regler trocken bleibt und verwenden Sie keine anderen elektrischen Geräte über denselben Stromkreis.
- Überprüfen Sie die Fettauffangwanne, um sicherzustellen, dass diese leer ist und sich unterhalb des Auslaufs befindet.
- Um das Anbrennen und Anhaften von Lebensmitteln zu vermeiden, benetzen Sie den Rost mit Pflanzenöl oder einem Spray, das auf Pflanzenöl basiert.

Den Grill einschalten:

- Stellen Sie sicher, dass der elektrische Regler ganz gegen den Uhrzeigersinn auf OFF (AUS) gedreht wird.
- Stecken Sie den Netzstecker in eine ordnungsgemäß geerdete und über einen Schutzschalter gesicherte Steckdose. Sollten Sie ein Verlängerungskabel verwenden müssen, dann lesen Sie bitte den Abschnitt „Verlängerungskabel Gebrauch und Sicherheit“. Drehen Sie den Regler im Uhrzeigersinn. Die Kontrollleuchte sollte angehen.

Den Grill vorwärmen:

- Halten Sie den Deckel geschlossen. Zum scharfen Anbraten, vorwärmen: 15-20 Minuten mit dem Regler auf  **HIGH** (HOCH).
- Wenn die Kontrollleuchte ausgeht, wurde die maximale Temperatur für diese Reglereinstellung erreicht. Die Leuchte wird während des Betriebs an- und ausgehen.

Den Grill ausschalten:

- Drehen Sie den Regler gegen den Uhrzeigersinn auf **OFF**.
- Ziehen Sie den Netzstecker.

Grillen:

- Für die besten Ergebnisse, halten Sie den Deckel während des Kochens bzw. Grillens geschlossen, damit nicht unnötig Hitze verloren geht und ein optimaler Garpunkt erreicht wird.
- Das Temperaturmessgerät auf dem Deckel zeigt eine ungefähre Kochtemperatur im Grill an.
- Die Reglereinstellung für verschiedene Speisen hängt von den Umgebungsbedingungen im Freien und dem persönlichen Geschmack ab.
- Die Fettauffangwanne (falls mitgeliefert) muss in das Gerät eingefügt und nach jedem Gebrauch entleert werden.
- Reinigen Sie das Gerät oft, vorzugsweise nach jedem Gebrauch. Wenn eine Reinigungsbürste benutzt wird, um jegliche Kochoberflächen des Geräts zu reinigen, dann stellen Sie sicher, dass keine lockeren Borstenüberreste auf den Kochoberflächen vor dem Grillen zurückbleiben. Lassen Sie das Gerät vollständig abkühlen, bevor Sie die Kochoberflächen reinigen.

Brände durch Speisefett kontrollieren:

- Maßnahmen, die dabei helfen, Brände durch Speisefett vorzubeugen und zu kontrollieren:
- Sorgen Sie dafür, dass der Grill stets frei von Speisefett ist; Brandgefahr entsteht durch die Anhäufung von Speisefett.
- Entfernen Sie überschüssiges Fett vom Fleisch und benutzen Sie weniger fettige Fleischstücke, um die Möglichkeit für Brände durch Speisefett zu reduzieren.
- Sollte es dennoch zum gelegentlichen Auflodern während des Grillens kommen, stellen Sie den Regler zurück und schließen Sie den Deckel.
- Sollte das Auflodern dennoch andauern, drehen Sie den Regler auf **OFF** und ziehen Sie den Netzstecker.
- Reinigen Sie die Porzellanschüssel unter dem Heizelement mindestens einmal pro Grillsaison; bei regelmäßigem Gebrauch des Grills öfter reinigen.
- Im Brandfall das Gerät aus der Steckdose abstecken und das Feuer ausbrennen lassen. Halten Sie einen für Elektrogeräte und Fettbrand geeigneten Feuerlöscher griffbereit. Benutzen Sie kein Wasser, um ein Feuer an diesem oder einem anderen elektrischen Gerät zu löschen.

Den Grill reinigen:

- Überflüssiges, verbranntes Speisefett und Speiseüberreste schränken die Grilleistung ein. Für eine optimale Leistung:
- Reinigen Sie die Porzellanschüssel und den Rahmen mindestens einmal pro Grillsaison; bei regelmäßigem Gebrauch des Grills öfter reinigen.
- Benutzen Sie ein mildes Spülmittel oder heißes Seifenwasser, schrubben Sie die Oberfläche der unteren Porzellanschüssel mit einer Kunststoff- oder Messingbürste ab.
- Reinigen Sie den Grillrost regelmäßig mit warmem Seifenwasser oder einer Natron-Wasser-Lösung. Benutzen Sie nicht scheuernde Pulver für hartnäckige Flecken. Wenn eine Reinigungsbürste benutzt wird, um jegliche Kochoberflächen des Geräts zu reinigen, dann stellen Sie sicher, dass keine lockeren Borstenüberreste auf den Kochoberflächen vor dem Grillen zurückbleiben. Lassen Sie das Gerät vollständig abkühlen, bevor Sie die Kochoberflächen reinigen.
- Reinigen Sie den Porzellandeckel und -körper mit einem nicht scheuernden Reinigungsmittel.
- Verwenden Sie keine scheuernden Ofenreinigungsmittel, Stahlwolle oder Metallbürste, um den Porzellanrost oder das Grillgehäuse zu reinigen. Dadurch würde der Lack beschädigt.
- Verwenden Sie keine scharfen oder spitzen Gegenstände, um den Grill zu reinigen.

Die Halterung des Heizelements reinigen:

- Die Halterung kann mit einem feuchten Tuch, mildem Waschmittel oder heißem Seifenwasser gereinigt werden.
- Trocknen Sie den elektrischen Regler und das Heizelement vor dem Gebrauch.

Aufbewahrung des Geräts:

- Grillroste reinigen.
- Bewahren Sie den Grill an einem witterungsgeschützten Ort oder unter dem Grilldeckel auf, wenn dieser nicht gebraucht wird.

Fehlersuche		
Problem	Mögliche Ursachen	Verhinderung/Lösung
Grill heizt nicht	<ul style="list-style-type: none"> • Regler wurde auf OFF gedreht. • Kein Strom. • Fehlerhafter Regler oder fehlerhaftes Heizelement. 	<ul style="list-style-type: none"> • Drehen Sie den Regler auf 5 HIGH (HOCH). • Schauen Sie nach, ob der Schutzschalter bzw. die Sicherung Ihres Hauses ausgelöst wurde Stellen Sie diese/n zurück oder ersetzen Sie ihn/sie, falls notwendig. • Testen Sie ein Gerät im Freien, von dem Sie wissen, dass es funktioniert. • Testen Sie eine andere Steckdose, vorzugsweise auf einem anderen Stromkreis. • Ersetzen Sie den Regler oder das Heizelement.*
Schutzschalter wird ausgelöst oder die Sicherung brennt durch	<ul style="list-style-type: none"> • Stromstoß. • Ein weiteres Gerät wurde am selben Stromkreis wie der Grill angeschlossen. • Feuchtigkeit oder Wasser im Regler oder den elektrischen Verbindungen. • Beschädigte Kabel oder elektrische Verbindungen. 	<ul style="list-style-type: none"> • Drehen Sie den Regler auf OFF, bevor Sie den Stecker in die Steckdose stecken. • Verwenden Sie keine anderen elektrischen Geräte auf demselben Stromkreis. • Halten Sie den Regler und alle elektrischen Verbindungen trocken. Benutzen Sie die Einheit nicht bei Regen. • Ersetzen Sie beschädigte Regler.*
Der Grill grillt nicht ordnungsgemäß	<ul style="list-style-type: none"> • Grilldeckel wurde offen gelassen. • Unzureichend vorgewärmt oder Temperatur wurde zu niedrig eingestellt. • Ungeeignetes Verlängerungskabel. • Übermäßige Speisefettanhäufung auf Porzellanschüssel. 	<ul style="list-style-type: none"> • Schließen Sie den Deckel während des Grillens. • Wärmen Sie 15-20 Minuten vor. Erhöhen Sie die Reglereinstellung. • Ersetzen Sie das Kabel mit einem entsprechenden Kabel (16 Ampere). • Reinigen Sie die untere Porzellanschüssel.
Auflodern	<ul style="list-style-type: none"> • Überschüssiges Fett am bzw. im Fleisch. • Zu hohe Kochtemperatur. • Speisefettanhäufung. 	<ul style="list-style-type: none"> • Entfernen Sie Fett vom Fleisch vor dem Grillen. • Passen Sie die (niedrige) Temperatur nach Bedarf an. • Reinigen Sie den Grill.
Kontrollleuchte ist nicht an.	<ul style="list-style-type: none"> • Normaler Reglerkreislauf. • Kein Strom. • Fehlerhafter Regler. 	<ul style="list-style-type: none"> • Stellen Sie den Regler höher oder warten Sie bis die Kontrollleuchte angeht. • Lesen Sie „Grill heizt nicht“. • Ersetzen Sie den Regler oder das Heizelement.*
Beharrliches Speisefettfeuer	<ul style="list-style-type: none"> • Speisefett hat sich angehäuft. 	<ul style="list-style-type: none"> • Drehen Sie den Regler auf OFF (AUS). Lassen Sie den Deckel auf dem Grill und das Feuer ausbrennen. Nachdem der Grill abgekühlt ist, reinigen Sie die Isolierwanne. • Geben Sie kein Wasser auf offenes Feuer. Dies kann zu Körperverletzungen führen.

* Nur durch Elektro-Fachkräfte auszuführen.

BEWAHREN SIE DIESE ANLEITUNG AUF

SOLO PER USO ESTERNO

Solo per uso esterno.

Non utilizzare in ambienti interni o per la cottura commerciale.

Utilizzare l'apparecchio solo in uno spazio ben ventilato.

CONSUMATORE:

Conservare il manuale per riferimenti futuri.

INSTALLATORE/ASSEMBLATORE:

Lasciare il presente manuale al consumatore.

È responsabilità dell'assemblatore/del proprietario da assemblare, installare e mantenere il barbecue.



ATTENZIONE



Questo manuale contiene importanti informazioni necessarie per l'utilizzo sicuro dell'apparecchio.

Leggere e seguire tutte le istruzioni di sicurezza, le istruzioni di montaggio e le indicazioni di uso e manutenzione prima di assemblare e iniziare a cucinare gli alimenti.

Il mancato rispetto di tutte le istruzioni del fabbricante può causare gravi lesioni personali e/o danni alle cose.

Questo apparecchio è conforme alle norme tecniche e di sicurezza sugli apparecchi elettrici.

Utilizzo e sicurezza della prolunga

- Per ottenere le migliori prestazioni del barbecue si **sconsiglia** l'utilizzo di prolunghine.

Se è necessario utilizzare una prolunga per motivi di sicurezza:

- Utilizzare solo cavi per uso esterno con una potenza nominale di 10 A.
- Per la prolunga, utilizzare la lunghezza minore necessaria. Non collegare 2 o più prolunghine insieme.
- Mantenere le connessioni asciutte e fuori terra.
- Non lasciare il cavo pendente dal bordo del tavolo o di altri oggetti da cui possa essere tirato da bambini o su cui sia possibile inciampare.

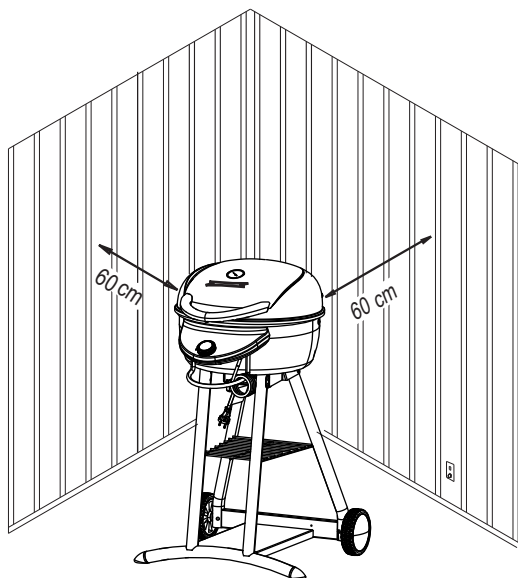

Tenere il barbecue a 60 centimetri di distanza da pareti e ringhiere.

CONSERVARE QUESTE ISTRUZIONI



ATTENZIONE



PERICOLO DI SCOSSE ELETTRICHE

Questo apparecchio è classificato per: 220-240 Volt - 50/60 Hz, Potenza di uscita 2200 W

Collegare solo a prese di corrente aventi una massa di terra e protette da un interruttore differenziale con una corrente di intervento di guasto nominale (RCD) di massimo 30 mA.

Controllare regolarmente che il cavo di alimentazione non presenti segni di danneggiamento o usura. Non utilizzare il cavo se danneggiato.

Il cavo di alimentazione deve essere sostituito con un cavo speciale o un assieme disponibile per il fabbricante o i centri di assistenza autorizzati.

Sostituire una o più parti danneggiate solo con le parti di ricambio Char-Broil fornite in dotazione. Non tentare di riparare le parti danneggiate.

In caso di incendio, ruotare il regolatore in posizione OFF (SPENTO), scollegare il barbecue dalla presa e lasciare spegnere le fiamme. Non utilizzare acqua per spegnere le fiamme su questo o altri apparecchi elettrici.

Per evitare la possibilità di ustioni, accertarsi che il barbecue sia raffreddato prima di rimuovere e/o pulire il regolatore elettrico e l'elemento riscaldante.

Non modificare questo prodotto.

Utilizzare l'apparecchio solo come specificato in questo manuale.

Non utilizzare in un'area trafficata dove sia possibile inciampare sul cavo.

Consentire l'utilizzo dell'apparecchio da parte di bambini di età pari o superiore a 8 anni e da persone con ridotte capacità fisiche, sensoriali o mentali o con nessuna esperienza e conoscenza del prodotto, solo dietro un'attenta supervisione o impartendo istruzioni dettagliate per un utilizzo sicuro dell'apparecchio e spiegando con cura i pericoli correlati all'apparecchio.

I bambini non devono giocare con l'apparecchio. Non consentire ai bambini di eseguire interventi di pulizia e manutenzione riservati all'utente, senza supervisione.



Non smaltire il prodotto tra i rifiuti domestici.

Smaltire il prodotto in un luogo autorizzato per il riciclaggio di apparecchi elettrici ed elettronici. La raccolta e il riciclaggio dei rifiuti contribuisce alla salvaguardia delle risorse naturali, pertanto, accertarsi che il prodotto sia smaltito nel rispetto dell'ambientale e della salute.

PRECAUZIONI IMPORTANTI

Quando si utilizzano apparecchi elettrici, adottare sempre le precauzioni di sicurezza, tra cui:



LEGGERE TUTTE LE ISTRUZIONI

- Non toccare le superfici calde con le mani non protette. Utilizzare i manici e le manopole previsti per il funzionamento.
- Per proteggersi dal pericolo di scosse elettriche, non immergere in acqua o altri liquidi il cavo, le spine, il regolatore o l'elemento riscaldante.
- Non lasciare l'apparecchio incustodito.
- Prestare una stretta sorveglianza durante l'utilizzo di qualsiasi apparecchio da parte dei bambini o con bambini nei pressi dell'apparecchio. Tenere i bambini e gli animali domestici lontano dall'apparecchio in ogni momento.
- Questo apparecchio non è un giocattolo.
- Non lasciare mai incustodito il barbecue quando è in posizione ON (ACCESO).
- Staccare l'apparecchio dalla presa quando non è in uso e prima di ogni spostamento o intervento di pulizia.

PRECAUZIONI IMPORTANTI

(Continua)

- Lasciare raffreddare prima di inserire o rimuovere qualsiasi parte.
- Non utilizzare l'apparecchio con il cavo o lo spina danneggiati o dopo un malfunzionamento o se danneggiati in qualsiasi modo.
- L'utilizzo di accessori non consigliati dal fabbricante possono causare lesioni. Utilizzare solo gli attacchi degli accessori consigliati dal fabbricante.
- Evitare che il cavo penda dal tavolo o dal piano di appoggio o che entri a contatto con superfici calde.
- Non utilizzare l'apparecchio per usi diversi da quello previsto. Questo apparecchio non è destinato per l'utilizzo come riscaldatore e non deve mai essere utilizzato come tale.
- Per evitare che il barbecue riceva schizzi di acqua o cada in acqua, non utilizzare il barbecue entro 3 metri di distanza da piscine, stagni o altro corpi d'acqua.
- Tenere il barbecue e il regolatore elettrico asciutti e al riparo dalla pioggia, in ogni momento.
- Tenere le prese elettriche fuori terra e asciutte.
- Non utilizzare acqua o altri liquidi spray per la pulizia del prodotto, senza avere prima scollegato il regolatore elettrico e rimosso gli elementi di riscaldamento.
- **NON UTILIZZARE CARBONE.** In caso contrario, il carbone si infiammerà e il barbecue non è progettato per funzionare a carbone. Il carbone infiammato crea una condizione di pericolo e danneggia il barbecue.
- Non utilizzare alcun combustibile sull'apparecchio, ad esempio le mattonelle di carbone, né qualsiasi altro liquido combustibile.
- Questo apparecchio sarà caldo durante e dopo l'uso. Utilizzare guanti da forno isolati o guanti da cucina e utensili per barbecue a manico lungo per garantire una protezione dalle superfici calde o dagli schizzi dei liquidi di cottura.
- Non utilizzare o conservare benzina, cherosene o altri liquidi infiammabili entro 7 metri di distanza dal barbecue quando è in uso. Mantenere l'area in cui è posizionato l'apparecchio sgombra e priva di materiali che potrebbero infiammarsi o bruciare.
- Non spostare l'apparecchio quando è in uso.
- Durante la cottura, l'apparecchio deve essere posizionato su una superficie piana e stabile in un'area priva di materiale combustibile.
- L'uso di bevande alcoliche, farmaci da prescrizione o da banco può compromettere la capacità dell'utilizzatore di assemblare correttamente o in sicurezza l'apparecchio.
- Per evitare scosse elettriche, scollegare il cavo elettrico e rimuovere il regolatore elettrico prima di rimuovere l'elemento riscaldante e iniziare la pulizia del barbecue. Non immergere il regolatore elettrico o l'elemento riscaldante in alcun liquido.
- Non utilizzare l'apparecchio sullo stesso circuito di altri apparecchi elettrici.

	ATTENZIONE	
<ul style="list-style-type: none">• Non è possibile spegnere eventuali parti di grasso in fiamme chiudendo il coperchio. Questo apparecchio è ben ventilato per motivi di sicurezza.• Non lasciare l'apparecchio incustodito mentre i residui di alimenti stanno bruciando. Se l'apparecchio non è stato regolarmente pulito, è possibile che il grasso si infiammi, con il rischio di danneggiare il prodotto.		

Utilizzo e manutenzione del barbecue

Prima di utilizzare il barbecue la prima volta:

- Rimuovere tutte le etichette di confezionamento e vendita dal barbecue. Non utilizzare strumenti affilati per rimuovere gli adesivi.
- Lavare la griglia di cottura con acqua calda e sapone, risciacquare e asciugare accuratamente.

Prima di ogni utilizzo del barbecue:

- Utilizzare il barbecue solo su una superficie solida e perfettamente orizzontale per evitarne il ribaltamento.
- Per evitare di far scattare gli interruttori differenziali dell'abitazione, accertarsi che il regolatore elettrico sia sempre asciutto e non utilizzare altri prodotti elettrici sullo stesso circuito.
- Controllare il vassoio raccogli grassi per accertarsi che sia vuoto e correttamente installato sotto il foro di scarico.
- Per una cottura senza spiedo, applicare uno spray a base di olio vegetale da cucina od olio vegetale per griglie di cottura su tutta la superficie.

Accensione del barbecue:

- Accertarsi che il regolatore elettrico sia ruotato completamente in senso antiorario in posizione OFF (SPENTO).
- Accertarsi che il cavo di alimentazione sia collegato e la presa protetta attraverso un interruttore differenziale. Se è necessario utilizzare una prolunga, fare riferimento alla sezione "Utilizzo e sicurezza della prolunga". Ruotare in senso orario. La spia luminosa si accende.

Preriscaldamento del barbecue:

- Tenere il coperchio chiuso. Preriscaldare il bruciatore per 15-20 minuti con il regolatore impostato su ⑤ HIGH (ALTO).

Spegnimento del barbecue:

- Ruotare la manopola del regolatore in senso antiorario in posizione OFF (SPENTO).
- Scollegare il cavo dalla presa di corrente.

Cottura sul barbecue:

- Per ottenere i migliori risultati, cuocere con il coperchio chiuso per mantenere il calore e fornire una cottura completa.
- L'indicatore di temperatura sul coperchio indica la temperatura approssimativa di cottura all'interno del barbecue.
- L'impostazione dei vari alimenti tramite il regolatore dipende dalle condizioni esterne e dalle preferenze di cottura personali.
- Il vassoio raccogli grassi deve essere inserito all'interno dell'apparecchio e svuotato dopo ogni grigliata sul barbecue.
- Pulire il barbecue regolarmente, preferibilmente dopo ogni cottura. Se si utilizza una spazzola a setole per la pulizia di tutti i piani di cottura del barbecue, accertarsi che eventuali setole allentate non rimangano sulle superfici di cottura prima di iniziare a grigliare. Non è consigliabile pulire le superfici di cottura mentre il barbecue è ancora caldo.

Controllo della combustione dei grassi:

- Per aiutare a controllare che i grassi non si infiammino, adottare le seguenti precauzioni:
- Tenere il barbecue privo di grassi; la possibilità che si infiammino è notevolmente maggiore in presenza di un accumulo di parti di grasso.
- Togliere il grasso in eccesso dai pezzi di carne e cuocere meno possibile tagli di carni particolarmente grassi in modo da ridurre il rischio che si infiammino.
- Se durante la cottura il grasso si infiamma, ridurre la temperatura impostata ruotando il regolatore e chiudere il coperchio.
- Se il grasso continua a infiammarsi, ruotare la manopola del regolatore in posizione OFF (SPENTO) e scollegare il cavo di alimentazione.
- Pulire la ciotola di porcellana posta sotto l'elemento riscaldante, almeno una volta a stagione e con maggiore frequenza in caso di utilizzo intenso.

Pulizia del barbecue:

- L'accumulo di residui di particelle di grasso e alimenti in eccesso bruciati riduce le prestazioni di cottura del barbecue. Per ottenere prestazioni ottimali:
- Pulire la ciotola di porcellana e il telaio almeno una volta a stagione e con maggiore frequenza in caso di utilizzo intenso.
- Utilizzando un detergente delicato o acqua calda e sapone, strofinare moderatamente la superficie della ciotola di porcellana posta sulla parte inferiore del barbecue, aiutandosi con una spazzola a setole di ottone o plastica.
- Pulire regolarmente le griglie di cottura con acqua tiepida e sapone o una soluzione di bicarbonato di sodio e acqua. Utilizzare detergenti in polvere non abrasivi per le macchie ostinate. Se si utilizza una spazzola a setole per la pulizia di tutti i piani di cottura del barbecue, accertarsi che eventuali setole allentate non rimangano sulle superfici di cottura prima di iniziare a grigliare. Non è consigliabile pulire le superfici di cottura mentre il barbecue è ancora caldo.
- Pulire il coperchio di porcellana e il corpo dell'apparecchio con un detergente non abrasivo.
- Non utilizzare detergenti abrasivi per forno, spugne di lana d'acciaio o spazzole metalliche per la pulizia delle griglie di porcellana o del corpo del barbecue. Ciò consentirà di non danneggiare la finitura.
- Non utilizzare strumenti affilati o appuntiti per la pulizia del barbecue.

Pulizia della staffa dell'elemento riscaldante:

- La staffa dell'elemento riscaldante può essere pulita con un panno inumidito con un detergente delicato o acqua calda e sapone.
- Asciugare il regolatore elettrico e l'elemento riscaldante prima dell'uso.

Conservazione del barbecue:

- Pulire la griglia di cottura.
- Conservare il barbecue in un'area protetta dalle intemperie o con il coperchio del barbecue in posizione quando non in uso.

Risoluzione dei problemi

Problema	Possibile causa	Prevenzione/Soluzione
Mancato riscaldamento del barbecue	<ul style="list-style-type: none">• Il regolatore è ruotato in posizione OFF (SPENTO).• Alimentazione assente.• Il regolatore o l'elemento riscaldante è difettoso.	<ul style="list-style-type: none">• Ruotare la manopola di regolazione sull'impostazione 5 HIGH (ALTO).• Controllare che gli interruttori domestici o gli interruttori differenziali non siano scattati. Resettare o sostituire, se necessario.• Provare a collegare alla presa un apparecchio funzionante.• Provare una presa diversa, preferibilmente su un circuito diverso.• Sostituire il regolatore o l'elemento riscaldante.
Scatto dell'interruttore differenziale o fusibile saltato	<ul style="list-style-type: none">• Picchi di tensione.• Un altro apparecchio è collegato all'impianto condiviso con il barbecue.• Presenza di umidità o acqua sul regolatore o sui collegamenti elettrici.• Cavo o collegamenti elettrici danneggiati.	<ul style="list-style-type: none">• Ruotare il regolatore in posizione OFF (SPENTO) prima di inserire la spina nella presa di corrente.• Non utilizzare altri apparecchi elettrici sullo stesso circuito.• Tenere asciutti il regolatore e tutti i collegamenti elettrici. Non utilizzare l'unità in caso di pioggia.• Sostituire il regolatore o la prolunga, se danneggiati.
Il barbecue non cuoce in modo corretto	<ul style="list-style-type: none">• Coperchio del barbecue lasciato aperto.• Preriscaldamento insufficiente o temperatura troppo bassa.• Prolunga inappropriata.• Accumulo eccessivo di residui nella ciotola di porcellana.	<ul style="list-style-type: none">• Chiudere il coperchio sul barbecue durante la cottura.• Preriscaldare per 15-20 minuti. Aumentare l'impostazione del regolatore.• Sostituire con un cavo nominale appropriato (16 A).• Pulire la ciotola di porcellana posta nella parte inferiore.
Fiammate	<ul style="list-style-type: none">• Carne con grasso in eccesso.• Temperatura di cottura eccessiva.• Accumulo di grasso.	<ul style="list-style-type: none">• Togliere il grasso dalla carne prima di grigliare.• Regolare la temperatura (inferiore), se necessario.• Pulire il barbecue.
La spia luminosa del regolatore non si accende.	<ul style="list-style-type: none">• Ciclaggio normale del regolatore.• Alimentazione assente.• Regolatore difettoso.	<ul style="list-style-type: none">• Aumentare l'impostazione della manopola o attendere che la spia luminosa si attivi.• Consultare la sezione "Mancato riscaldamento del barbecue".• Sostituire il regolatore o l'elemento riscaldante.
Combustione persistente dei grassi	<ul style="list-style-type: none">• Grassi intrappolati colati dagli alimenti.	<ul style="list-style-type: none">• Ruotare la manopola del regolatore su OFF (SPENTO). Tenere il coperchio in posizione e lasciare spegnere il fuoco.• Una volta che il barbecue si è raffreddato, pulire la ciotola di isolamento.• Non gettare acqua sul fuoco. Questa operazione può provocare lesioni personali.

CONSERVARE QUESTE ISTRUZIONI

UITSLUITEND VOOR GEBRUIK BUITENSHUIS

Uitsluitend voor gebruik buitenshuis.
Niet binnenshuis of voor commercieel koken gebruiken.
Gebruik het apparaat alleen in goed geventileerde ruimte.

CONSUMENT:

Bewaar deze handleiding voor toekomstig gebruik.

INSTALLATEUR/MONTEUR:

Laat deze handleiding bij de consument achter.

Het is de verantwoordelijkheid van de monteur / eigenaar om de barbecue te monteren, te installeren en te onderhouden.



WAARSCHUWING

Deze gebruiksaanwijzing bevat belangrijke informatie voor het veilig gebruik van het apparaat.

Lees zorgvuldig en volg alle veiligheidsinstructies, montage handleiding en gebruiks- en onderhoudsinstructies op voordat u begint met monteren en koken.

Het niet opvolgen van alle instructies van de fabrikant kan leiden tot ernstig persoonlijk letsel en / of materiële schade.

Dit apparaat voldoet aan de technische normen en veiligheidseisen voor elektrische apparaten.

Gebruik van Verlengsnoer en Veiligheid

- Voor optimaal gebruik van de barbecue wordt gebruik van een verlengsnoer afgeraden.

Indien u een verlengsnoer wilt gebruiken, voor uw persoonlijke veiligheid:

- Gebruik alleen een 10 ampère netsnoer geschikt voor buitenshuis.
- Gebruik het kortst mogelijke verlengsnoer. Verbind nooit 2 of meer verlengsnoeren met elkaar.
- Zorg ervoor dat de verbindingen droog en van de grond zijn.
- Laat het netsnoer nooit over over de rand van het tafelblad en dergelijke hangen waar kinderen eraan kunnen trekken of waarover gestruikeld kan worden.

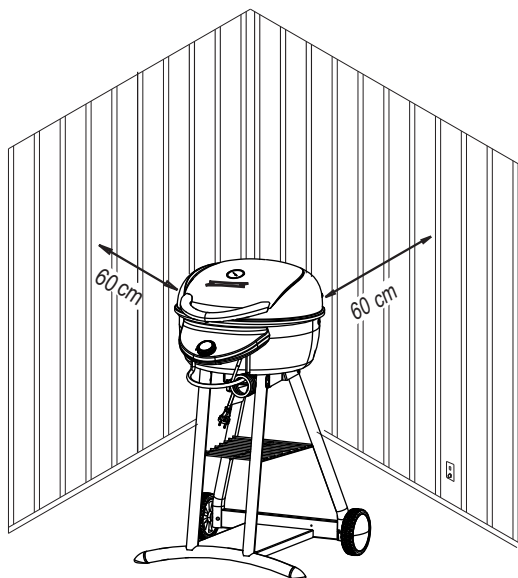

Zorg ervoor dat de barbecue minstens 60 cm van wanden en rails verwijderd is.

BEWAAR DEZE AANWIJZINGEN



WAARSCHUWING

KANS OF ELEKTRISCHE SCHOK

Dit apparaat is geschikt voor: 220-240 Volt - 50 / 60Hz, uitgangsvermogen 2200 W

Sluit uitsluitend aan op een geaard stopcontact en beschermd door een stroomonderbreker met een aardlekschakelaar van maximaal 30 mA.

Controleer het netsnoer regelmatig op beschadigingen of slijtage. Gebruik nooit wanneer het netsnoer beschadigd is. Het geleverde netsnoer dient vervangen te worden met een speciaal netsnoer of montage beschikbaar voor de fabrikant of zijn vertegenwoordiger.

Vervang het beschadigd onderdeel/beschadigde onderdelen uitsluitend met Char-Broil geleverde vervangingsonderdelen. Probeer nooit beschadigde onderdelen te repareren.

In geval van brand, draai de regelaar naar de UIT stand, koppel de barbecue los van het stopcontact en laat het vuur uitgaan. Gebruik nooit water om een brand in dit of een ander elektrisch apparaat te blussen.

Om de kans op brandwonden te voorkomen dient u de barbecue af te laten koelen voor het verwijderen en/of reinigen van de elektrische regelaar en het verwarmingselement.

Maak geen aanpassingen aan dit product.

Gebruik het apparaat uitsluitend zoals beschreven in deze handleiding.

Gebruik het nooit in een druk bezocht gebied waar struikelen over het netsnoer heel waarschijnlijk is.

Dit apparaat kan gebruikt worden door kinderen vanaf 8 jaar en personen met verminderde lichamelijke, zintuiglijke of verstandelijke vermogens of gebrek aan ervaring en kennis indien zij onder toezicht staan of geïnstrueerd worden betreffende het gebruik van het apparaat op een veilige manier en begrijpen wat de mogelijke gevaren zijn.

Laat kinderen nooit met het apparaat spelen. Laat kinderen uitsluitend onder toezicht het apparaat reinigen en onderhouden.



Dit product mag niet samen met huishoudelijk afval afgevoerd worden. Dit product dient te worden afgevoerd naar een erkende plaats voor de recycling van elektrische en elektronische apparaten. Door het verzamelen en recyclen van afval helpt u om natuurlijke hulpbronnen te bewaren, en zorgt u ervoor dat het product op een milieuvriendelijke en gezonde manier wordt verwijderd.

BELANGRIJKE VOORZORGSMATREGELEN

Bij gebruik van elektrische apparaten moeten altijd de standaard veiligheidsmaatregelen in acht genomen worden, waaronder:

LEES ALLE AANWIJZINGEN

- Raak nooit hete oppervlakken met blote handen aan. Gebruik de geleverde handgrepen en knoppen.
- Om elektrische schokken te voorkomen, stel netsnoer, stekkers, regelaar en het verwarmingselement nooit bloot aan water of andere vloeistoffen.
- Laat het apparaat nooit onbeheerd achter.
- Scherp toezicht is nodig wanneer een apparaat gebruikt wordt door of in de buurt van kinderen. Houd kinderen en huisdieren te allen tijde uit de buurt van het apparaat.
- Dit apparaat is geen speelgoed.
- Laat de barbecue nooit onbeheerd op de AAN stand achter.
- Trek de stekker uit het stopcontact als het niet in gebruik is en voordat het verplaatst of gereinigd wordt.

BELANGRIJKE VOORZORGSMAATREGELEN

(vervolg)

- Laat het apparaat afkoelen voordat u onderdelen toevoegt of verwijderd.
- Gebruik nooit een apparaat met een beschadigd netsnoer of stekker of indien het apparaat defect of op een andere wijze beschadigd is.
- Gebruik van accessoires die niet door de fabrikant van het apparaat worden aanbevolen kan letsel veroorzaken. Gebruik alleen accessoires die door de fabrikant aanbevolen worden.
- Laat het netsnoer niet over de rand van een tafel of aanrecht hangen of met hete oppervlakken in aanraking komen.
- Gebruik het toestel niet voor andere doeleinden dan het beoogd gebruik. Dit apparaat is niet bedoeld voor en mag nooit gebruikt worden als verwarming.
- Om te voorkomen dat er water op de barbecue spat of dat het in water valt, gebruik de barbecue nooit binnen een afstand van 3 meter van een zwembad, vijver of een andere waterpartij.
- Houd barbecue en elektrische regelaar te allen tijde droog en uit de regen.
- Zorg ervoor dat de elektrische stekkers van de grond en droog zijn.
- Gebruik uitsluitend water of een andere vloeistof om het product te reinigen nadat u eerst de elektrische regelaar heeft losgekoppeld en het verwarmingselement heeft verwijderd.
- **GEBRUIK GEEN HOUTSKOOL.** Houtskool veroorzaakt brand en de barbecue is niet ontworpen voor houtskool. Brand veroorzaakt een onveilige situatie en schade aan de barbecue.
- Brandstof, zoals houtskool briketten, of enige andere vloeistoffen dienen niet gebruikt te worden met het apparaat.
- Dit apparaat wordt warm tijdens en na gebruik.
- Gebruik geïsoleerde ovenwanten of handschoenen en barbecue gereedschap met lange stelen voor bescherming tegen hete oppervlakken of opspatten van kookvocht.
- Gebruik of bewaar nooit benzine, kerosine of andere brandbare vloeistoffen binnen 7 meter van deze barbecue tijdens gebruik. Houd de omgeving van het apparaat schoon en vrij van brandbare materialen.
- Het apparaat niet bewegen wanneer het in gebruik is.
- Tijdens koken dient het apparaat op een vlakke, stabiele ondergrond te staan uit de buurt van brandbaar materiaal.
- Het gebruik van alcohol, of voorgeschreven en vrij verkrijgbare geneesmiddelen kunnen het vermogen van de consument om het apparaat op juiste wijze te monteren en veilig te gebruiken beïnvloeden.
- Om elektrische schokken te voorkomen, ontkoppel het netsnoer en verwijder de elektrische regelaar voordat u het verwarmingselement verwijderd en de barbecue reinigt. Dompel de elektrische regelaar of het verwarmingselement nooit in een vloeistof.
- Gebruik dit apparaat niet op dezelfde stroomkring waarop andere apparaten met een hoog energieverbruik aangesloten zijn.

	WAARSCHUWING	
<ul style="list-style-type: none">• Een vetbrand uitmaken door de deksel te sluiten is niet mogelijk. Om redenen van veiligheid is dit apparaat goed geventileerd.• Laat het apparaat niet onbeheerd achter tijdens het afbranden van voedselresten. Indien het apparaat niet regelmatig wordt schoongemaakt, kan een vetbrand ontstaan wat het product kan beschadigen.		

Gebruik en Onderhoud van Uw Barbecue

Voordat de barbecue voor het eerst gebruikt wordt:

- Verwijder al het verpakkingsmateriaal en etiketten van de barbecue. Gebruik geen scherpe voorwerpen om stickers te verwijderen.
- Was het kookrooster met een warm sopje, spoel het af en droog het grondig.

Voor elk gebruik van de barbecue:

- Gebruik de barbecue uitsluitend op een stevige, vlakke ondergrond om kantelen te voorkomen.
- Om te voorkomen dat de stroomonderbrekers inschakelen, zorg ervoor dat de elektrische regelaar droog is en sluit geen andere elektrische apparaten op dezelfde stroomkring aan.
- Controleer of de vetopvangbak leeg en onder het afvoergat gemonteerd is.
- Om aanbakken te voorkomen, breng of spuit op het rooster een laag van plantaardige olie.

Inschakelen van de barbecue:

- Zorg ervoor dat de elektrische regelaar helemaal naar links gedraaid is naar de UIT stand.
- Steek de stekker in een geaard stopcontact. Als een verlengsnoer nodig is, raadpleeg dan "Gebruik verlengsnoer en Veiligheid". Draai de knop met de klok mee. Het lampje moet gaan branden.

Voorverwarmen van de barbecue:

- Houd de deksel gesloten. Voor bakken, verwarm voor. Houd de regelaar 15-20 minuten ingesteld op stand **5** HOOG.

Uitschakelen van de barbecue:

- Draai de regelaar knop helemaal naar links naar de **UIT** stand.
- Trek de stekker uit het stopcontact.

Barbecueën:

- Voor het beste resultaat, kook met de deksel gesloten om de hitte te behouden en voor volledig koken te zorgen.
- De temperatuurmeter op de deksel geeft bij benadering de kooktemperatuur binnen de barbecue aan.
- De instellingen voor de verschillende gerechten zijn afhankelijk van buitenomstandigheden en persoonlijke voorkeuren.
- De vetopvangbak moet in het apparaat zijn aangebracht en moet na elk gebruik geleegd worden.
- Reinig de barbecue vaak, bij voorkeur na elke gebruik. Als een borstel wordt gebruikt om een van de kookoppervlakken van de barbecue te reinigen, zorg er dan voor dat er geen losse borstelharen achterblijven voordat met het barbecueën begonnen wordt. Het is niet aan te raden om de kookoppervlakken te reinigen als de barbecue warm is.

Bestrijden van vetbranden:

- Voor het bestrijden van vetbranden, neem de volgende voorzorgsmaatregelen:
- Houd de barbecue vetvrij; er is een verhoogde kans op brand in geval van vetophoping.
- Verwijder overtollig vet van vlees en gebruik minder vet vlees om zo de kans op vetbrand te verminderen.
- Indien een steekvlam optreedt tijdens het koken, verlaag de kookstand en sluit het deksel.
- Als de steekvlam blijft, draai dan de regelaar naar de **UIT** stand en trek de stekker uit het stopcontact.
- Reinig de porseleinen kom onder het verwarmingselement ten minste één keer per seizoen en vaker bij intensief gebruik.

Het reinigen van uw barbecue:

- Overtollige opbouw van verbrand vet en voedseldeeltjes zal de kookprestaties van de barbecue verminderen. Om optimale prestaties te verkrijgen:
- Reinig de porseleinen kom en het frame ten minste één keer per seizoen, vaker bij intensief gebruik.
- Gebruik een mild schoonmaakmiddel of warm sopje, reinig het oppervlak van de onderste porseleinen kom met een plastic of staalborstel.
- Reinig kookroosters regelmatig met warm water en zeep of een oplossing van soda en water. Gebruik niet schurend poeder voor hardnekkige vlekken. Als een borstel wordt gebruikt om een van de kookoppervlakken van de barbecue te reinigen, controleer dan dat er geen losse borstelharen op de kookoppervlakken achterblijven voorafgaand aan het barbecueën. Het is niet aan te raden om de kookoppervlakken te reinigen terwijl de barbecue warm is.
- Reinig de porseleinen deksel en kom met een niet schurend schoonmaakmiddel.
- Gebruik geen schurende ovenreiniger, staalwol of metalen borstels om de porseleinen roosters of de barbecue te reinigen. Zij zullen de afwerking beschadigen.
- Gebruik geen scherpe of puntige voorwerpen om de barbecue te reinigen.

Reinigen van de verwarmingselement beugel:

- De beugel van het verwarmingselement mag met een vochtig doekje en een mild schoonmaakmiddel of warm sopje gereinigd worden.
- Droog de elektrische regelaar en het verwarmingselement grondig voor gebruik.

Opslaan van uw barbecue:

- Reinig het kookrooster.
- Sla de barbecue op in een weerbestendige plaats of onder de barbecuehoes wanneer niet in gebruik.

Probleemoplossing

Probleem	Mogelijke Oorzaak	Preventie / Oplossing
Barbecue verwarmt niet	<ul style="list-style-type: none">• Regelaar staat op de UIT stand.• Geen stroom.• Defecte regelaar of defect verwarmingselement.	<ul style="list-style-type: none">• Draai de controller knop naar stand 5 HOOG.• Controleer voor ingeschakelde stroomonderbrekers of aardlekschakelaar Reset of vervang indien nodig.• Probeer een vertrouwd, werkend apparaat uit op het stopcontact.• Probeer een ander stopcontact, bij voorkeur op een ander stroomkring.• Vervang de regelaar of het verwarmingselement.
Stroomonderbreker is ingeschakeld of doorgebrande zekering	<ul style="list-style-type: none">• Stroomstoot.• Een ander apparaat is aangesloten op dezelfde stroomkring als de barbecue.• Vocht of water in de regelaar of de elektrische aansluitingen.• Beschadigd netsnoer of beschadigde elektrische aansluitingen.	<ul style="list-style-type: none">• Draai de regelaar knop naar UIT voordat aangesloten wordt op het stopcontact.• Gebruik geen andere elektrische apparaten op dezelfde stroomkring.• Zorg ervoor dat de controller en alle elektrische aansluitingen droog zijn. Gebruik het apparaat niet wanneer het regent.• Vervang de beschadigde controller of verlengsnoer.
Barbecue werkt niet goed	<ul style="list-style-type: none">• Deksel van de barbecue is opengelaten.• Onvoldoend voorverwarmen of de temperatuur is te laag ingesteld.• Verkeerd verlengsnoer.• Overmatige accumulatie op de porseleinen kom.	<ul style="list-style-type: none">• Sluit de deksel van de barbecue tijdens het koken.• Verwarm 15-20 minuten voor. Verhoog de stand.• Vervang met het correcte netsnoer (16 ampère).• Reinig de onderste porseleinen kom.
Steekvlam	<ul style="list-style-type: none">• Overtollig vet in vlees.• Te hoge kooktemperatuur.• Vet accumuleert.	<ul style="list-style-type: none">• Verwijder vet van vlees voor met barbecueën te beginnen.• Verlaag temperatuur wanneer nodig.• Reinig de barbecue
Lampje brandt niet	<ul style="list-style-type: none">• Normale regelaar cycli.• Geen stroom.• Defecte regelaar.	<ul style="list-style-type: none">• Verhoog knopinstelling of wacht tot het lampje aangaat voordat u doorgaat.• Zie "barbecue verwarmt niet".• Vervang de regelaar of het verwarmingselement.
Voortdurende vetbranden	<ul style="list-style-type: none">• Vet gevangen in voedsel accumuleert.	<ul style="list-style-type: none">• Draai de knop naar de UIT stand. Houd de deksel erop en laat het vuur uitbranden. Nadat de barbecue is afgekoeld, reinig de isolatie kom.• Gebruik nooit water voor blussen. Dat kan persoonlijk letsel tot gevolg hebben.

BEWAAR DEZE AANWIJZINGEN

ENDAST FÖR UTOMHUSBRUK

Endast för utomhusbruk.

Använd inte inomhus eller för kommersiell matlagning.

Använd grillen enbart i välventilerade områden.

KONSUMENT:

Spara denna bruksanvisning för framtida referens.

INSTALLATÖR/MONTÖR:

Lämna denna bruksanvisning med konsumenten.

Det är montörens/ägarens ansvar att montera, installera och sköta underhållet på grillen.



VARNING



Denna bruksanvisning innehåller viktig information som krävs för att kunna använda grillen på ett säkert vis.

Läs och följ alla säkerhetsanvisningar, monteringsinstruktioner och användnings- och underhållsanvisningar innan du monterar grillen och börjar grilla.

Underlåtenhet att följa tillverkarens instruktioner kan resultera i allvarlig personskada och/eller skador på egendom.

Denna grill uppfyller de tekniska standarder och säkerhetskrav som ställs för elektrisk utrustning.

Förlängningssladdsanvändning och säkerhet

- För bästa grillprestanda rekommenderas det inte att använda förlängningssladd.

Om du av säkerhetsskäl måste använda en förlängningssladd:

- Använd endast en sladd som är avsedd för utomhusbruk, och som är klassad för 10 ampere. Koppla inte samman 2 eller fler förlängningssladdar.
- Håll kopplingar torra och ovan mark.
- Låt inte sladden hänga över bordskanten eller liknande, då barn kan råka dra ur eller snubbla över den.

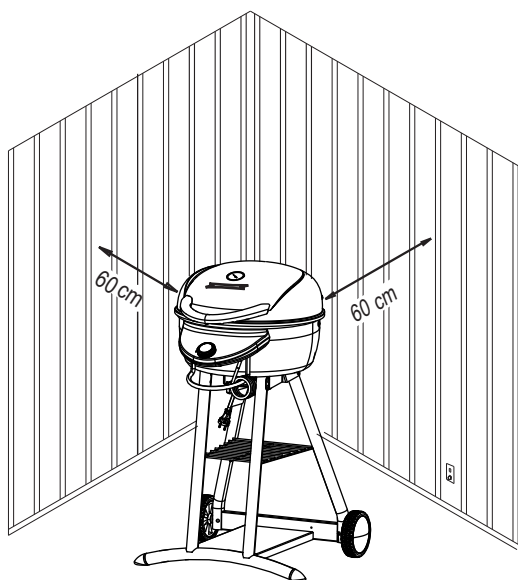

Håll grillen på 60 centimeters avstånd från väggar och skenor.



VARNING



ELSTÖT MÖJLIG

Denna anordning är klassad för :220-240 volt – 50/60HZ, uteffekt 2200 W

Anslut endast till ett jordat eluttag som är skyddat av en kretsbrytare med en jordfelsbrytare med en maximal effekt på 30 mA.

Leta efter tecken på skador eller slitage på strömsladden regelbundet. Använd inte om sladden är skadad.

Strömförsörjningssladden måste ersättas av en specialsladd eller sammansättning som finns tillgänglig hos tillverkaren eller dess serviceagent.

Ersätt skadade delar med reservdelar som tillhandahålls av Char-Broil. Försök inte att reparera skadade delar.

I händelse av brand bör du vrida termostaten till OFF-läget, dra ur grillen från eluttaget och låta elden brinna ut. Använd inte vatten för att släcka elden i grillen eller i annan elektrisk utrustning.

För att undvika eventuella brännskador bör du se till att grillen har svalnat innan du tar bort och/eller rengör den elektriska termostaten och värmeelementet.



Modifiera inte denna produkt.

Använd endast grillen så som specificerats i denna manual.

Använd inte i ett område där det är möjligt att snubbla över sladden.

Denna grill kan användas av barn från 8 år och äldre, samt personer med nedsatta fysiska sinnen, nedsatt mental kapacitet eller brist på erfarenhet och kunskap såvida det sker under uppsikt eller om de fått instruktioner angående användandet av grillen på ett säkert vis, och om de förstår riskerna med att använda grillen.

Barn får inte leka med anordningen. Rengöring och användarunderhåll skall inte utföras av barn som inte är under uppsikt.

Denna produkt får inte kastas tillsammans med hushållssoporna. Denna produkt måste bortskaffas på en auktoriserad plats för återvinning av elektrisk och elektronisk utrustning. Genom att samla och återvinna avfall hjälper du till att spara på naturens resurser, och ser till att produkten bortskaffas på ett miljövänligt och hälsosamt vis.

VIKTIGA SÄKERHETSFÖRESKRIFTER

När du använder elektrisk utrustning bör grundläggande säkerhetsföreskrifter alltid följas, inklusive följande:

LÄS ALLA INSTRUKTIONER



- Rör inte varma ytor med oskyddade händer.
- Använd de handtag och vred som är till för hantering av grillen.
- För att undvika en elektrisk stöt bör du inte sänka ner sladd, kontakter, termostat eller värmeelement i vatten eller annan vätska.
- Lämna inte grillen obevakad.
- Nära uppsikt krävs då grillen används av eller i närheten av barn. Håll alltid barn och husdjur borta från grillen.
- Denna grill är inte en leksak.
- Lämna aldrig grillen obevakad när den är i ON-läge.
- Dra ur sladden när grillen inte används, och innan du flyttar eller rengör den.

SPARA DESSA INSTRUKTIONER

VIKTIGA SÄKERHETSFÖRESKRIFTER

(Fortsättning)

- Låt grillen svalna innan du monterar eller demonterar delar.
- Använd ingen utrustning som har en skadad sladd eller koppling, eller efter funktionsfel eller skador på utrustningen.
- Användandet av tillbehör som inte rekommenderas av grillens tillverkare kan orsaka skador. Använd endast tillbehör som rekommenderas av tillverkaren.
- Låt inte sladden hänga över kanten på bordet eller disken, och låt den inte vidröra varma ytor.
- Använd inte grillen för annat än avsedd användning. Denna grill är inte avsedd att fungera som, och bör aldrig användas som, ett värmeelement.
- För att undvika att grillen blir blöt eller faller i vatten bör grillen inte användas inom 3 meter från en pool, damm eller annan vattensamling.
- Håll alltid grillen och den elektriska termostaten torra och undan regn.
- Håll elektriska kopplingar torra och ovan mark.
- Använd inte vatten eller annan vätskespray för att rengöra grillen utan att först ha kopplat ur den elektriska termostaten och tagit bort värmeelementet.
- **ANVÄND INTE KOL.** En koleld kommer uppstå, och grillen är inte designad för kol. Elden kommer skapa en risksituation och skada grillen.
- Bränsle, såsom grillbriketter, får inte användas med grillen.
- Grillen kommer att vara varm under och efter användning.
- Använd isolerade grillvantar och långa grillredskap för att skydda dig från varma ytor eller skvätt från matlagningsvätskor.
- Använd inte, och förvara inte bensin, fotogen eller annan brandfarlig vätska inom 7 meter från grillen när den används. Håll grillområdet rent och fritt från brandfarligt material.
- Flytta inte grillen när den används.
- Vid matlagning måste grillen stå på en plan, stabil yta i ett område som är fritt från brandfarligt material.
- Att bruka alkohol, eller receptbelagda eller receptfria läkemedel kan försämra konsumentens förmåga att montera eller använda grillen på ett säkert vis.
- För att undvika en elektrisk stöt bör elsladden och den elektriska termostaten dras ur innan värmeelementet tas bort för rengöring av grillen. Sänk aldrig ner den elektriska termostaten eller värmeelementet i någon vätska.
- Använd inte grillen på samma krets som andra apparater.

	VARNING	
<ul style="list-style-type: none">• Det är inte möjligt att släcka fettbränder genom att stänga locket. Av säkerhetsskäl är denna grill välventilerad.• Lämna inte grillen obevakad när du bränner bort matrester. Om grillen inte har rengjorts regelbundet kan fettbränder som kan skada produkten uppstå.		

Användning och underhåll av din grill

Innan grillen används för första gången:

- Ta bort all förpackning och alla etiketter från grillen. Använd inte vassa verktyg för att ta bort etiketterna. Rengör grillgallret med varmt vatten och tvål. Skölj av och torka noggrant.

Innan varje användning av grillen:

- För att undvika att grillen välter bör den endast användas på en stadig och plan yta.
- För att undvika att hushållsbrytare utlöses bör den elektriska termostaten hållas torr, och andra elektriska produkter bör inte användas på samma krets.
- Kontrollera att fettuppsamlaren är tom och monterad under fettdroppet.
- För att undvika att maten bränner fast bör du smörja grillgallret noga med en vegetabilisk olja eller en spray som är baserad på vegetabilisk olja.

Sätt igång grillen:

- Se till att den elektriska termostaten är vriden moturs hela vägen till OFF-läget.
- Koppla strömförsörjningskabeln till ett jordat, jordfelsbrytarskyddat uttag. Om du måste använda en förlängningsladd, se avsnittet "Förlängningsladdsanvändning och säkerhet". Vrid ratten medurs. Indikatorlampan ska då tändas.

Förvärm grillen:

- Håll locket stängt. Förvärm för bryning i 15-20 minuter, med termostaten på **5 HIGH**.

Stäng av grillen:

- Vrid termostatens ratt moturs hela vägen till **OFF**-läget.
- Dra ur sladden från uttaget.

Grilla:

- För bästa resultat bör du grilla med locket stängt, för att hålla inne värmen och skapa en komplett tillagning.
- Temperaturmätaren på locket visar en ungefärlig tillagningstemperatur inne i grillen.
- Termostatsinställningar för olika sorters mat beror på utomhusförhållanden och personliga matlagningspreferenser.
- Fettuppsamlaren måste vara isatt i grillen, och måste tömmas efter varje användning.
- Rengör grillen ofta, helst efter varje användning.
- Om en borste används för rengöring av grillens tillagningsytor bör du se till att inga lösa borststrån finns kvar på tillagningsytan innan du börjar grilla. Det rekommenderas inte att rengöra tillagningsytor när grillen är varm.

Kontrollera fettbränder:

- För att kontrollera fettbränder bör följande försiktighetsåtgärder vidtas:
- Håll grillen fri från fett; brandrisken ökar kraftigt om fett får ansamlas.
- Skär bort överflödigt fett från kött, och använd fettsnålt kött för att minska risken för fettbränder.
- Om det fortsätter flamma upp bör du vrida termostaten till **OFF**-läget och dra ur strömsladden.
- Rengör den porslinsemaljerade baljan under värmeelementet minst en gång per säsong, oftare vid flitigt användande.

Rengör din grill:

- Överflödigt ansamling av bränt fett och matrester kommer minska grillens tillagningsprestanda. För att uppnå optimal prestanda.
- Rengör den porslinsemaljerade baljan och ramen minst en gång per säsong, oftare vid flitigt användande.
- Använd ett mildt rengöringsmedel eller varmt vatten och tvål, och skrubba den nedre porslinsemaljerade baljan lätt med en borste i plast eller mässing. Rengör grillgaller regelbundet med varmt vatten och tvål eller en lösning av bakpulver och vatten. Använd skurpulver utan slipmedel för envisa fläckar. Om en borste används för rengöring av grillens tillagningsytor bör du se till att inga lösa borststrån finns kvar på tillagningsytan innan du börjar grilla. Det rekommenderas inte att rengöra tillagningsytor när grillen är varm.
- Rengör det porslinsemaljerade locket och kroppen med icke-slipande rengöringsmedel.
- Använd inte slipande ugnrensmedel, stålull eller metallborstar för rengöring av porslinsemaljerade galler eller grillens kropp.

Rengör värmeelementets fästen:

- Elementets fästen kan rengöras med en fuktig trasa med ett mildt rengöringsmedel eller varmt vatten och tvål.
- Torka av den elektriska termostaten och värmeelementet innan användning.

Förvara din grill:

- Rengör grillgallret.
- Förvara grillen på en väderskyddad plats eller under ett grillöverdrag när den inte används.

Felsökning

Problem	Möjlig orsak	Förebyggande/Lösning
Grillen blir inte varm	<ul style="list-style-type: none">• Termostaten är vriden till OFF-läget.• Ingen ström.• Defekt termostat eller värmeelement.	<ul style="list-style-type: none">• Vrid termostatsens ratt till inställningen HIGH.• Leta efter utlösta hushållskretsbytare eller återställning av jordfelsbrytare, eller byt ut om så krävs.• Pröva en apparat som du vet fungerar i uttaget.• Pröva ett annat uttag, helst på en annan krets.• Byt ut termostaten eller värmeelementet.
Kretsbrytaren utlöses eller säkringen går	<ul style="list-style-type: none">• Överspänning.• Annan utrustning är ikopplad på samma krets som grillen.• Fukt eller vatten i termostaten eller elektriska kopplingar.• Skadad sladd eller skadade elektriska kopplingar.	<ul style="list-style-type: none">• Vrid termostaten till OFF-läget innan du kopplar in den i ett eluttag.• Använd inte annan elektrisk utrustning på samma krets.• Håll termostaten och alla elektriska kopplingar torra. Använd inte grillen när det regnar.• Byt ut skadad termostat eller förlängningssladd.
Grillen tillagar inte ordentligt	<ul style="list-style-type: none">• Grillens lock har lämnats öppet.• Otillräcklig förvärmning eller den inställda temperaturen är för låg.• Olämplig förlängningssladd.• Överflödig ansamling på den porslinsemaljerade baljan.	<ul style="list-style-type: none">• Stäng grillens lock vid tillagning.• Förvärm i 15-20 minuter. Öka termostatsens inställning.• Byt till en lämpligt klassad sladd (16 ampere).• Rengör den nedre porslinsemaljerade baljan.
Uppflamningar	<ul style="list-style-type: none">• Överflödigt fett i köttet.• Överdriven tillagningstemperatur.• Fettansamling.	<ul style="list-style-type: none">• Skär bort fett från köttet före grillning.• Justera (sänk) temperaturen efter behov.• Rengör grillen.
Termostatsens indikatorlampa lyser inte.	<ul style="list-style-type: none">• Normal termostatcykel.• Ingen ström.• Defekt termostat.	<ul style="list-style-type: none">• Hög temperaturinställningen eller vänta på att lampan slås på.• Se "grillen blir inte varm".• Byt ut termostaten eller värmeelementet.
Ihållande fettbrand	<ul style="list-style-type: none">• Fett har fastnat p.g.a. ansamling av matrester.	<ul style="list-style-type: none">• Vrid termostatsens ratt till OFF-läget. Behåll locket på, och låt elden brinna ut. Rengör isoleringsbaljan när grillen har svalnat.• Använd inte vatten vid brand. Det kan leda till personskador.

SPARA DESSA INSTRUKTIONER

VAIN ULKOKÄYTTÖÖN

Vain ulkokäyttöön.

Ei saa käyttää sisätiloissa tai kaupalliseen ruuanvalmistukseen. Käyttö vain hyvin tuuletetuissa tiloissa.

KULUTTAJA:

Säilytä tämä ohjekirja tulevaa tarvetta varten.

ASENTAJA/KOKOAJA:

Jätä tämä ohjekirja kuluttajalle.

Kokoajan/omistajan vastuulla on koota, asentaa ja huoltaa grilliä.

VAROITUS

Tämä ohjekirja sisältää tärkeitä tietoja, jotka ovat tarpeen laitteen käyttämiseksi turvallisesti.

Lue kaikki turvallisuutta, kokoamista ja käyttöä sekä hoitoa koskevat ilmoitukset ja ohjeet ja noudata niitä ennen kuin yrität koota laitteen ja valmistaa sillä ruokaa.

Kaikkien valmistajan ohjeiden noudattamatta jättäminen voi aiheuttaa henkilövahinkoja ja/tai omaisuusvaurioita.

Tämä laite on sähkölaitteiden teknisten standardien ja turvallisuusvaatimusten mukainen.

Jatkojohdon käyttö ja turvallisuus

- Jotta grilli toimisi parhaalla mahdollisella tavalla, jatkojohdon käyttöä ei suositella.

Jos jatkojohtoa on käytettävä, on turvallisuuden vuoksi toimittava näin:

- Käytä vain ulkokäyttöön sopivaa jatkojohtoa, luokittelu 10 ampeeria.
- Käytä mahdollisimman lyhyttä jatkojohtoa. Älä liitä 2 tai useampaa jatkojohtoa toisiinsa.
- Pidä liitännät kuivina ja irti maasta.
- Älä anna johtojen riippua pöydän reunalta tai muiden esineiden yli niin, että lapset voivat vetää ne irti tai ne voivat irrota.

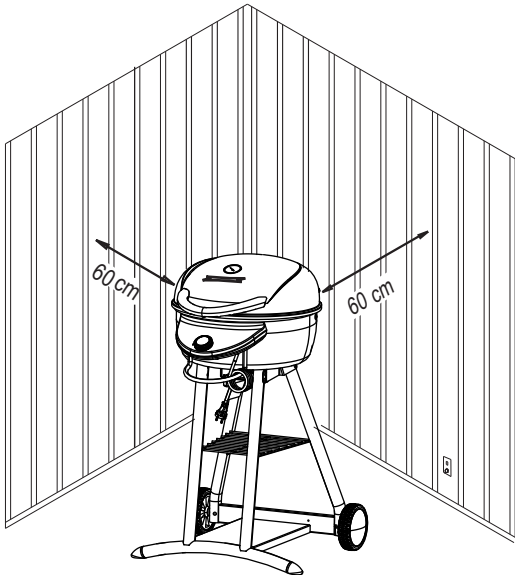

Pidä grilli 60 cm:n etäisyydellä seinistä ja kaiteista.

VAROITUS

SÄHKÖISKUN MAHDOLLISUUS

Laitteen luokitus: 220-240 Volttia - 50/60HZ, teho 2200 W

Liitä ainoastaan maadoitettuun, sulakkeen suojaamaan pistorasiaan, jonka RCD-virran maksimilukeman on luokiteltu olevan 30 mA.

Tarkista johto säännöllisesti vaurioiden ja kulumien varalta. Älä käytä, jos johto on vaurioitunut.

Virtajohto on vaihdettava valmistajalta tai sen palveluagentilta saatavaan erikoisjohtoon tai -kokoוןpanoon

Vaihda vaurioituneet osat vain Char-Broilin toimittamiin vaihtosiiniin. Älä yritä korjata vaurioituneita osia.

Tulipalon sattuessa käännä valitsin OFF-asentoon, irrota grillin virtajohto ja anna tulipalon sammua itseksensä. Älä käytä vettä tämän tai minkään muun sähkölaitteen tulipalon sammuttamiseen.

Vältäaksesi palovammojen mahdollisuuden varmista, että grilli on jäähtynyt ennen kuin irrotat ja/tai puhdistat sähkösäätimen ja lämpöelementin.

Älä muokkaa tätä laitetta.

Käytä laitetta vain tässä ohjekirjassa määritellyllä tavalla.

Älä käytä paikassa, jossa virtajohtoon kompastuminen on mahdollista.

Tätä laitetta voivat käyttää yli 8-vuotiaat lapset ja henkilöt, joiden fyysiset tai henkiset kyvyt ovat heikentyneet tai joilta puuttuu kokemus ja tieto, jos heille on annettu opastusta tai ohjeita laitteen turvallisesta käytöstä ja jos he ymmärtävät asiaan liittyvät vaarat.

Lapset eivät saa leikkiä laitteella. Lapset eivät saa puhdistaa eivätkä huoltaa laitetta ilman valvontaa.



Tätä tuotetta ei saa hävittää kotitalousjätteenä. Tämä tuote on hävitettävä valtuutettuun sähkölaitteiden kierrätyspaikkaan. Keräämällä ja kierrättämällä jätettä autat säästämään luonnonvaroja ja varmistat, että tuote hävitetään ympäristöstävällisesti ja terveellisesti.

TÄRKEITÄ TURVALLISUUSOHJEITA

Sähkölaitteita käytettäessä on aina noudatettava seuraavien kaltaisia perusturvallisuusvarotoimenpiteitä:

LUE KAIKKI OHJEET



- Älä kosketa kuumia pintoja suojaamattomilla käsillä. Käytä toimintaa varten tarjolla olevia kahvoja ja nuppeja.
- Suojautuaksesi sähköiskuilta älä upota johtoa, pistokkeita, säätimiä tai lämpöelementtejä veteen tai mihinkään muuhun nesteeseen.
- Älä jätä laitetta valvomatta.
- Tarkka valvominen on tarpeen, kun lapset käyttävät laitetta tai kun laitetta käytetään lähellä lapsia. Pidä lapset ja lemmikkieläimet aina poissa laitteen läheisyydestä.
- Tämä laite ei ole lelu.
- Älä koskaan jätä grilliä valvomatta, kun se on päällä.
- Irrota pistoke pistorasiasta, kun laite ei ole käytössä, ja ennen siirtämistä ja puhdistamista.

SÄÄSTÄ NÄMÄ OHJEET

TÄRKEITÄ TURVALLISUUSOHJEITA

(Jatkuu)

- Anna jäähtyä ennen kuin kokoat tai irrotat osia.
- Älä käytä mitään laitetta, jonka johto tai pistoke on vaurioitunut, tai laitteen toimintahäiriöiden tai miten tahansa vaurioitumisen jälkeen.
- Muiden kuin laitteen valmistajan suosittelemien lisätarvikkeiden käyttäminen voi aiheuttaa vahinkoja. Käytä vain valmistajan suosittelemia lisätarvikkeita.
- Älä anna johdon roikkua pöydän tai tiskin reunan yli tai koskettaa kuumia pintoja.
- Älä käytä laitetta muuhun kuin sen käyttötarkoitukseen. Tätä laitetta ei ole tarkoitettu lämmittimeksi eikä sitä saa koskaan käyttää sellaisena.
- Jotta grilliin ei roiskuisi vettä tai se ei putoaisi veteen, älä käytä grilliä alle 3 metrin etäisyydellä uima-altaasta, lammesta tai muusta vesialueesta.
- Pidä grilli ja sähkösäädin aina kuivana ja suojassa sateelta.
- Säilytä sähköpistokkeita irti maasta ja kuivina.
- Älä käytä vettä tai muuta nestesuihkua tuotteen puhdistamiseen ilman, että irrotat ensin sähkösäätimen ja lämpöelementin.
- **ÄLÄ KÄYTÄ HIILIÄ.** Tuloksena on hiillos, eikä grilliä ole suunniteltu hiilikäyttöiseksi. Tuli saa aikaan turvattoman tilan ja vahingoittaa grilliä.
- Laitteessa ei saa käyttää polttoaineita, kuten hiilibrikettejä, eikä mitään muita nesteitä.
- Tämä laite on kuuma käytön aikana ja sen jälkeen. Käytä eristettyjä uunikintaita tai käsineitä ja pitkävärtisiä grillausvälineitä suojautuaksesi kuumilta pinnoilta ja ruuanvalmistuksessa roiskuvilta nesteiltä.
- Älä käytä tai säilytä bensiiniä, kerosiinia tai muita syttyviä nesteitä alle 7 metrin etäisyydellä tästä grillistä, kun sitä käytetään. Pidä laitealue siistinä äläkä tuo sinne palavia materiaaleja.
- Älä siirrä laitetta sitä käytettäessä.
- Ruokaa valmistettaessa laitteen on oltava tasaisella, vakaalla pinnalla alueella, jossa ei ole syttyviä materiaaleja.
- Alkoholin, resepti- tai käsikauppalääkkeiden käyttäminen voi heikentää kuluttajan kykyä koota tai käyttää laitetta oikein.
- Irrota sähköiskujen välttämiseksi sähköjohto ja sähkösäädin ennen lämpöelementin irrottamista ja grillin puhdistamista. Älä koskaan upota sähkösäädintä tai lämpöelementtiä mihinkään nesteeseen.
- Älä käytä tätä laitetta samassa piirissä muiden suurjännitelaitteiden kanssa.

	HUOMAUTUS	
<ul style="list-style-type: none">• Rasvapalojen sammuttaminen sulkemalla kansi ei ole mahdollista. Tämä laite on hyvin tuuletettu turvallisuussyistä.• Älä jätä laitetta valvomatta polttaessasi pois ruokajäämiä. Jos laitetta ei ole puhdistettu säännöllisesti, on olemassa tuotetta mahdollisesti vahingoittavan rasvapalon mahdollisuus.		

Grillin käyttö ja hoito

Ennen ensimmäistä käyttökertaa:

- Poista grilli pakkauksestaan ja irrota kaikki myyntimerkinnot. Älä käytä teräviä työkaluja tarrojen poistamiseen.
- Pese kypsennysritilä lämpimällä saippuavedellä, huuhtelee ja kuivaa hyvin.

Ennen jokaista käyttökertaa:

- Käytä grilliä vain vakaalla ja tasaisella pinnalla. Näin estät sen kaatumisen.
- Pidä sähkösäädin kuivana äläkä käytä muita sähkölaitteita samassa piirissä. Näin estät sulakkeiden palamisen.
- Tarkista rasva-astia varmistaaksesi, että se on tyhjä ja asennettu valutusaukon alle.
- Käytä runsaasti kasviöljyä tai kasviöljypohjaista suihketta ruuanlaittortilällä, jolloin ruoka-aineet eivät tartu ritilään.

Kytke grilli päälle:

- Varmista, että säädin on käännetty niin pitkälle kuin se kääntyy vastapäivään pois päältä -asentoon.
- Liitä virtajohto kunnolla maadoitettuun, RCB-suojattuun pistorasiaan. Jos jatkojohto on tarpeen, katso kohta "Jatkojohdon käyttö ja turvallisuus". Käännä nuppia myötäpäivään. Ilmaisinalon tulisi syttyä.

Grillin esilämmittäminen:

- Pidä kansi kiinni. Esilämmitä ruskistamista varten 15-20 minuuttia, säädin käännettynä asentoon **HIGH** (Korkea lämpö).

Kytke grilli pois päältä:

- Käännä säätimen nuppia vastapäivään niin pitkälle kuin se kääntyy asentoon **OFF** (Pois päältä).
- Irrota johto pistorasiasta.

Grillaaminen:

- Saat parhaan tuloksen, kun grillaat kansi suljettuna, jolloin lämpö pysyy sisällä ja kypsytminen on täydellistä.
- Kannen lämpömittari ilmaisee grillin sisäisen likimääräisen lämpötilan.
- Säätimen asetukset eri ruokalajeille riippuvat olosuhteista ulkona sekä henkilökohtaisista ruuanlaittomielimyksistä.
- Rasva-astia on asetettava laitteeseen ja tyhjennettävä jokaisen käytön jälkeen.
- Puhdista grilli usein, mieluiten jokaisen käytön jälkeen. Jos grillin pintojen puhdistamiseen käytetään harjasharjaa, on varmistettava ennen grillaamista, ettei kypsennyspinnoille ole jäänyt irtonaisia harjaksia. Kypsennyspintojen puhdistaminen ei ole suositeltavaa, kun grilli on kuuma.

Rasvapalojen hallinta:

- Noudata seuraavia varotoimenpiteitä rasvapalojen hallitsemiseksi:
- Pidä grilli puhtaana rasvasta; palon mahdollisuus lisääntyy suuresti rasvan kerääntyessä.
- Poista lihasta ylimääräinen rasva ja käytä vähemmän rasvaisia lihoja. Näin rasvapalojen mahdollisuus pienenee.
- Jos rasva syttyy palamaan ruuanlaiton aikana, käännä säädin pienemmälle teholle ja sulje kansi.
- Jos palo jatkuu, käännä säädin **OFF**-asentoon ja irrota virtajohto.
- Puhdista lämpöelementin alla oleva posliinikulho vähintään kerran kaudessa ja useammin, jos käytät grilliä paljon.

Grillin puhdistaminen:

- Palaneen rasvan ja ruokapartikkelien liiallinen kerääntyminen vähentää grillin kypsytystehoa. Jotta saat parhaan tehon,
- puhdista posliinikulho ja kehys vähintään kerran kaudessa ja useammin, jos käytät grilliä paljon.
- Käytä mietoa pesuainetta tai kuumaa saippuavettä ja hankaa kohtuullisen voimakkaasti alemman posliinikulhon pintaa muovitai teräsharjalla.
- Puhdista kypsennysritilät säännöllisesti lämpimällä saippuavedellä tai leivinjauheen vesiliuoksella. Käytä hankaamatonta kiillotusjauhetta itsepäisiin tahroihin. Jos grillin pintojen puhdistamiseen käytetään harjasharjaa, on varmistettava ennen grillaamista, ettei kypsennyspinnoille ole jäänyt irtonaisia harjaksia. Kypsennyspintojen puhdistaminen ei ole suositeltavaa, kun grilli on kuuma.
- Puhdista posliinikansi ja -runko hankaamattomalla puhdistusaineella.
- Älä käytä hankaavia uuninpuhdistusaineita, teräsvillaa tai metalliharjoja posliiniritilöiden tai grillin rungon puhdistamiseen. Ne vahingoittavat pintaa.
- Älä käytä teräviä työkaluja grillin puhdistamiseen.

Lämpöelementin kannattimen puhdistaminen:

- Elementin kannatin voidaan puhdistaa kostealla liinalla käyttäen mietoa pesuainetta tai kuumaa saippuavettä.
- Kuivaa lämpösäädin ja lämpöelementti ennen käyttöä.

Grillin säilyttäminen:

- Puhdista kypsennysritilä.
- Säilytä grilliä säältä suojatussa paikassa tai grillinsuojuksen alla, kun grilli ei ole käytössä.

Vianmääritys

Ongelma	Mahdollinen syy	Ehkäisy/Ratkaisu
grilli ei kuumene	<ul style="list-style-type: none">• Säädin käännetty asentoon OFF.• Ei virtaa.• Viallinen säädin tai lämpöelementti.	<ul style="list-style-type: none">• Käännä säätönuppi asentoon HIGH.• Tarkista automaattisulakkeet tai RCB Vaihda tarpeen mukaan.• Kokeile virtapistokkeeseen tunnetusti toimivaa laitetta.• Kokeile eri pistorasiaa, mieluiten eri piirissä olevaa.• Vaihda säädin tai lämpöelementti.
Automaattisulake laukeaa tai sulake palaa	<ul style="list-style-type: none">• Jännitepiikki.• Toinen laite kytketty samaan piiriin kuin grilli.• Kosteutta tai vettä säätimessä tai sähköliitännöissä.• Vikaa sähköjohdossa tai sähkökytkennöissä	<ul style="list-style-type: none">• Käännä säädin OFF-asentoon ennen pistorasiaan kytkemistä.• Älä käytä muita sähkölaitteita samassa piirissä.• Pidä säädin ja kaikki sähköliitännät kuivana. Älä käytä laitetta sateella.• Vaihda vaurioitunut säädin tai jatkojohto.
grilli ei kypsennä kunnolla	<ul style="list-style-type: none">• Grillin kansi on jätetty auki.• Rittämätön esilämmitys tai lämpötila asetettu liian alhaiseksi.• Vääränlainen jatkojohto.• Posliinikuppiin on kertynyt liikaa jäämiä.	<ul style="list-style-type: none">• Sulje grillin kansi kypsennyksen ajaksi.• Esilämmitä 15-20 minuuttia. Lisää tehoa säätimestä.• Vaihda oikein luokiteltuun johtoon (16 ampeeria).• Puhdista posliinikulho.
Palon syttyminen	<ul style="list-style-type: none">• Liha liian rasvaista.• Liian korkea kypsennyslämpötila.• Rasvakertymä.	<ul style="list-style-type: none">• Poista lihasta rasva ennen grillaamista.• Säädä (alenna) lämpötilaa tarpeen mukaan.• Puhdista grilli.
Säätimen ilmaisvalo ei pala.	<ul style="list-style-type: none">• Säätimen normaali toiminta.• Ei virtaa.• Viallinen säädin.	<ul style="list-style-type: none">• Lisää tehoa nupista tai odota, että valo syttyy.• Katso kohta "grilli ei kuumene".• Vaihda säädin tai lämpöelementti.
Itsepintainen rasvapalo	<ul style="list-style-type: none">• Ruuan kertymisen aiheuttamat rasvajäämät.	<ul style="list-style-type: none">• Käännä säätimen nuppi asentoon OFF. Pidä kansi päällä ja annan tulipalon sammua.• Puhdista eristyskulho grillin jäähtyttyä.• Älä käytä vettä tulen sammuttamiseen. Tämä voi aiheuttaa henkilövahinkoja.

SÄÄSTÄ NÄMÄ OHJEET

SÓLO PARA USO EN EXTERIORES

Sólo para uso en exteriores.

No se use en interiores o en cocinas comerciales.

Use el aparato solo en un lugar bien ventilado.

CONSUMIDOR:

Conserve este manual para futura referencia.

INSTALADOR/ENSAMBLADOR:

Entregue este manual al consumidor.

Es responsabilidad del ensamblador/proprietario ensamblar, instalar y dar mantenimiento a la barbacoa.



PRECAUCIÓN



Este manual de instrucciones contiene información importante, necesaria para el uso seguro el aparato.

Lea y siga todas las declaraciones de seguridad, instrucciones de ensamble, uso y cuidado antes de intentar ensamblar o cocinar.

La omisión de seguir todas las instrucciones del fabricante puede resultar en lesiones personales serias o daño a la propiedad.

Este aparato cumple con los estándares técnicos y requisitos de seguridad para aparatos eléctricos.

Uso y seguridad de cables de extensión

- Para un mejor desempeño de la barbacoa, **no** se recomienda usar un cable de extensión.

Si es necesario usar un cable de extensión, por seguridad:

- Use únicamente cables de extensión para exteriores con capacidad de 10 amperios.
- Use el cable de extensión de la menor longitud posible. No conecte dos o más cables de extensión juntos.
- Mantenga las conexiones secas y levantadas del piso.
- No permita que el cable cuelgue por el borde de la mesa u otros elementos donde pueda ser halado por niños o causar tropiezos.

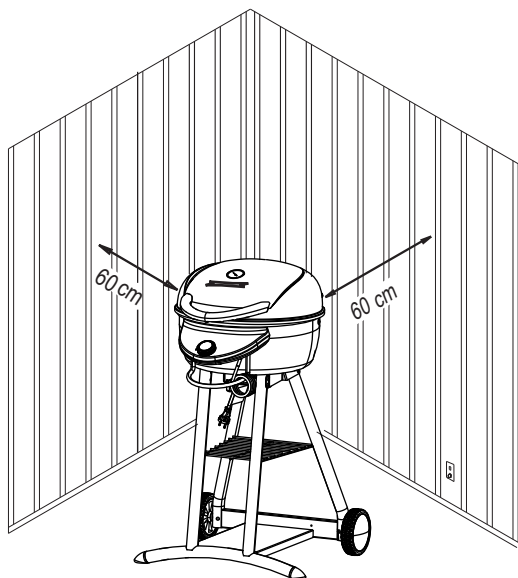

Mantenga la barbacoa alejada al menos 60 cm de las paredes y barandillas.



PRECAUCIÓN



POSIBILIDAD DE DESCARGA ELÉCTRICA

Este aparato está clasificado para: 220 V - 240 V, 50/60 HZ, potencia 2200 W

Conecte únicamente a un tomacorriente que cuente con conexión a tierra y protegido por un cortacircuitos con una protección diferencial (DDR) máxima de 30 mA.

Inspeccione con frecuencia que el cable de alimentación no tenga señales de desgaste o daño. No use el cable si está dañado.

El cable de alimentación debe ser reemplazado por un cable especial o un conjunto disponible del fabricante o de su agente de servicio.

Reemplace las piezas dañadas únicamente con piezas de repuesto suministradas por Char-Broil. No intente reparar las piezas dañadas.

En caso de incendio, gire el controlador a la posición OFF (apagado), desconecte la barbacoa del tomacorriente y espere a que el fuego se consuma. No use agua para apagar el fuego de este aparato ni de ningún aparato eléctrico.

Para evitar la posibilidad de quemaduras, asegúrese que la barbacoa está fría antes de retirar o limpiar el controlador eléctrico y el elemento calefactor.

No modifique este producto.

Use el aparato solo como se especifica en este manual.

No lo use en un área con tránsito donde sea posible que alguien se tropiece con el cable.

Este aparato puede ser usado por niños de más de 8 años, por personas con capacidades sensoriales o mentales reducidas, o por personas sin experiencia y conocimiento, si lo hacen con supervisión o instrucción con respecto al uso del aparato de forma segura y comprenden los peligros que involucra. Los niños no deben jugar con el aparato. La limpieza y mantenimiento de usuario no debe ser realizada por niños sin supervisión.



Este producto no debe desecharse junto con la basura doméstica. Este producto debe desecharse en un sitio autorizado para reciclar aparatos eléctricos y electrónicos. Al recolectar y reciclar los desechos, ayuda a ahorrar recursos naturales y se asegura que el producto se deseché de una forma saludable y amigable con el medio ambiente.

SALVAGUARDAS IMPORTANTES

Quando use electrodomésticos, siempre se deben seguir las precauciones básicas de seguridad, incluyendo lo siguiente:

LEA TODAS LAS INSTRUCCIONES



- No toque las superficies calientes con las manos sin protección. Use las manijas y perillas proporcionadas para la operación.
- Para protegerse contra descargas eléctricas, no sumerja el cable, controlador, enchufes ni el elemento calefactor en agua u otro líquido.
- No opere el aparato desatendido.
- Es necesaria estrecha supervisión cuando el aparato se usa cerca a niños o estos lo usan. Mantenga a los niños y a las mascotas siempre alejados del aparato.
- Este aparato no es un juguete.
- Nunca deje desatendida la barbacoa cuando está ENCENDIDA.
- Desconéctela del tomacorriente cuando no se use y antes de moverla o limpiarla.

CONSERVE ESTAS INSTRUCCIONES

SALVAGUARDAS IMPORTANTES

(Continuación)

- Permita que se enfríe antes de poner o quitar piezas.
- No opere el aparato con un cable o enchufe dañado, después de que funcione incorrectamente o cuando haya sufrido algún daño.
- El uso de accesorios no recomendados por el fabricante del aparato puede ocasionar lesiones. Use únicamente los accesorios recomendados por el fabricante.
- No permita que el cable cuelgue por el borde de la mesa o mesón, o entre en contacto con superficies calientes.
- No use el aparato para otros usos diferentes al indicado. Este aparato no está diseñado como calefactor y nunca debe ser usado como tal.
- Para evitar que la barbacoa sea salpicada o caiga en el agua, no la use a menos de 3 metros de la piscina, estanque o cualquier otro cuerpo de agua.
- Mantenga siempre la barbacoa y el controlador eléctrico secos y fuera de la lluvia.
- Mantenga los enchufes eléctricos levantados del piso y secos.
- No use agua ni rocíe otro líquido para limpiar el producto sin primero desconectar el controlador eléctrico y retirar el elemento calefactor.
- **NO USE CARBÓN.** Esto ocasionará un fuego de carbón debido a que la barbacoa no está diseñada para carbón. El fuego ocasionará una condición insegura y dañará la barbacoa.
- En el aparato no se deben usar combustibles, tales como briquetas de carbón, ni otros líquidos.
- Este aparato permanecerá caliente durante y después de su uso. Use guantes o mitones aislados y utensilios para barbacoa con mangos largos, para protegerse de las superficies calientes y de salpicaduras de los líquidos de cocción.
- Cuando la barbacoa está en uso, no use o almacene gasolina, queroseno u otros líquidos inflamables a menos de 7 metros de la barbacoa. Mantenga el área del aparato libre y despejada de materiales que se pueden quemar.
- No mueva el aparato cuando está en uso.
- Cuando se cocina, el aparato debe estar sobre una superficie a nivel, estable y en un área libre de material combustible.
- El uso de alcohol, medicamentos prescritos o sin prescripción puede limitar la capacidad del consumidor para ensamblar correctamente y operar con seguridad el aparato.
- Para evitar descargas eléctricas, desconecte el cable eléctrico y retire el controlador eléctrico antes de retirar el elemento calefactor y limpiar la barbacoa. Nunca sumerja el controlador eléctrico o el elemento calefactor en un líquido.
- No use este aparato en el mismo circuito de otros aparatos de alto consumo.

	PRECAUCIÓN	
<ul style="list-style-type: none">• No es posible apagar los incendios de grasas cerrando la tapa. Este aparato está bien ventilado por motivos de seguridad.• No deje el aparato desatendido cuando se están quemando residuos de alimentos. Si el aparato no se limpia regularmente, puede ocurrir un incendio de grasas que puede dañar el producto.		

Uso y cuidado de la barbacoa

Antes de usar la barbacoa por primera vez:

- Retire todo el material de empaque y etiquetas de ventas de la barbacoa. No use herramientas afiladas para retirar las etiquetas.
- Lave la parrilla de cocción con agua tibia y jabonosa, enjuague y seque completamente.

Antes de cada uso de la barbacoa:

- Use la barbacoa solo sobre una superficie firme y nivelada para evitar que se voltee.
- Para evitar que los cortacircuitos domésticos se activen, mantenga el controlador eléctrico seco y no use otros productos eléctricos en el mismo circuito eléctrico.
- Compruebe la bandeja de grasas para asegurarse que está vacía y que está montada bajo el agujero de drenaje.
- Para evitar que los alimentos se peguen al cocinar, aplique un capa de aceite vegetal o aceite vegetal en aerosol a toda la parrilla de cocción.

Encender la barbacoa:

- Asegúrese que el controlador haya girado completamente en el sentido contrario del reloj, a la posición OFF (apagado).
- Conecte el cable de alimentación de energía a un tomacorriente con conexión a tierra adecuada y protegido por un DDR. Si es necesario usar un cable de extensión, consulte "Uso y seguridad de cables de extensión". Gire la perilla en el sentido del reloj. La luz indicadora debe encenderse.

Precalentar la barbacoa:

- Mantenga la tapa cerrada. Precaliente para sellado, 15 a 20 minutos con el controlador en **⑤ HIGH (alto)**.

Apagar la barbacoa:

- Gire la perilla del controlador completamente en el sentido contrario al reloj hasta la posición **OFF (apagado)**.
- Desconecte el cable del tomacorriente.

Cocinar con la barbacoa:

- Para mejores resultados, cocine con la tapa cerrada para conservar el calor y cocinar completamente.
- El indicador de temperatura de la tapa muestra la temperatura de cocción aproximada del interior de la barbacoa.
- La graduación del controlador para varios alimentos depende de las condiciones exteriores y las preferencias de cocción personales.
- La bandeja de grasas debe estar colocada en el aparato y se debe desocupar después de cada uso.
- Limpie la barbacoa con frecuencia, preferiblemente después de cada uso. Si se usa un cepillo de cerdas para limpiar las superficies de cocción de la barbacoa antes de asar, asegúrese que no queden cerdas sueltas en las superficies de cocción. No se recomienda limpiar las superficies de cocción cuando la barbacoa está caliente.

Controlar fuegos de grasas:

- Para ayudar a controlar los fuegos de grasas siga estas precauciones:
- Mantenga la barbacoa libre de grasas, la posibilidad de fuego se aumenta considerablemente por la acumulación de grasas.
- Retire el exceso de grasa de la carne y use cortes de carne magros para reducir la posibilidad de fuegos de grasas.
- Si ocurre una llamada durante la cocción, baje la graduación de temperatura en el controlador y cierre la tapa.
- Si las llamas continúan, gire el controlador a la posición **OFF (apagado)** y desconecte el cable de alimentación.
- Limpie el tazón de porcelana que hay bajo el elemento calefactor al menos una vez cada temporada, o con más frecuencia si se usa mucho.

Limpieza de la barbacoa:

- La acumulación excesiva de grasas quemadas y partículas de alimentos reducirá el desempeño de cocción de la barbacoa. Para obtener desempeño óptimo:
- Limpie el tazón de porcelana y la estructura al menos una vez cada temporada, o con más frecuencia si se usa mucho.
- Use un detergente suave o agua caliente y jabonosa, cepille suavemente la superficie del tazón de porcelana con una brocha de cerdas plásticas o de latón.
- Limpie frecuentemente las parrillas de cocción con agua caliente y jabonosa o una solución de bicarbonato de soda y agua. Use polvo desengrasante no abrasivo para las manchas difíciles. Si se usa un cepillo de cerdas para limpiar las superficies de cocción de la barbacoa antes de asar, asegúrese que no queden cerdas sueltas en las superficies de cocción. No se recomienda limpiar las superficies de cocción cuando la barbacoa está caliente.
- Limpie el cuerpo y la tapa de porcelana con un limpiador no abrasivo.
- No use limpiadores abrasivos para horno, esponjillas o cepillos metálicos para limpiar las parrillas de cocción o el cuerpo de la barbacoa. Dañarán el acabado.
- No use herramientas afiladas o punzantes para limpiar la barbacoa.

Limpiar el soporte del elemento calefactor:

- El soporte del elemento se puede limpiar con un trapo húmedo con detergente suave o agua caliente y jabonosa.
- Seque el controlador eléctrico y el elemento calefactor antes de usarlos.

Almacenar la barbacoa:

- Limpie la parrilla de cocción.
- Cuando no está en uso, almacene la barbacoa en un área protegida de los elementos o debajo de una cubierta para barbacoa.

Resolución de problemas

Problema	Posible causa	Prevención/solución
La barbacoa no calienta	<ul style="list-style-type: none">• Controlador en posición OFF (apagado).• No hay energía eléctrica.• Controlador o elemento calefactor dañado.	<ul style="list-style-type: none">• Gire la perilla del controlador a la posición HIGH (alto).• Compruebe que no hayan cortacircuitos o RCB activados. Restablezca o reemplace si es necesario.• Intente usar un aparato que sabe que funciona en el tomacorriente.• Intente en otro tomacorriente, preferiblemente en otro circuito.• Reemplace el controlador o elemento calefactor.
El cortacircuitos se activó o se quemó un fusible	<ul style="list-style-type: none">• Subida de voltaje.• Otro aparato está en el mismo circuito de la barbacoa.• Agua o humedad en el controlador o en las conexiones eléctricas.• Cable o conexiones eléctricas dañadas.	<ul style="list-style-type: none">• Gire el controlador a la posición OFF (apagado) antes de conectarlo al tomacorriente.• No use otros aparatos eléctricos en el mismo circuito.• Mantenga el controlador y todas las conexiones eléctricas secas. No opere la unidad cuando está lloviendo.• Reemplace el controlador o cable de extensión dañado.
La barbacoa no cocina correctamente	<ul style="list-style-type: none">• La tapa de la barbacoa está abierta.• Precalentamiento insuficiente o la graduación de temperatura está muy baja.• Cable de extensión inadecuado.• Acumulación excesiva en el tazón de porcelana.	<ul style="list-style-type: none">• Cierre la tapa de la barbacoa cuando cocine.• Precaliente de 15 a 20 minutos. Aumente la graduación del controlador.• Reemplace con un cable de la capacidad adecuada (16 A).• Limpie el tazón de porcelana.
Llamaradas	<ul style="list-style-type: none">• Exceso de grasa en la carne.• Temperatura de cocción excesiva.• Acumulación de grasa.	<ul style="list-style-type: none">• Retire algo de grasa de la carne antes de cocinarla en la barbacoa.• Ajuste (disminuya) la temperatura si es necesario.• Limpie la barbacoa.
La luz indicadora del controlador no prende.	<ul style="list-style-type: none">• Ciclo normal del controlador.• No hay energía eléctrica.• Controlador dañado.	<ul style="list-style-type: none">• Aumente la graduación de la perilla o espere a que la luz se encienda.• Consulte "La barbacoa no calienta".• Reemplace el controlador o elemento calefactor.
Fuegos de grasas constantes	<ul style="list-style-type: none">• Grasa atrapada debido a acumulación de alimentos.	<ul style="list-style-type: none">• Gire la perilla del controlador a la posición OFF (apagado). Mantenga la tapa cerrada y permita que el fuego se apague. Después que la barbacoa se haya enfriado, limpie el tazón de aislamiento.• No apague el fuego con agua. Puede ocasionar lesiones personales.

CONSERVE ESTAS INSTRUCCIONES

APENAS PARA UTILIZAÇÃO EXTERIOR

Apenas para utilização exterior.

Não utilize em espaços fechados ou para culinária comercial.

Utilize o aparelho apenas em paços bem ventilados.

CONSUMIDOR:

Mantenha este manual para referência futura.

INSTALADOR/MONTADOR:

Entregue este manual ao consumidor.

É da responsabilidade do montador/proprietário montar, instalar e manter o grelhador.



AVISO



Este manual de instruções contém informações importantes necessárias para a utilização segura do aparelho. Leia e siga todas as declarações de segurança, instruções de montagem e instruções de utilização e cuidado antes de tentar montar e cozinhar. O não seguimento de todas as instruções do fabricante poderá resultar em danos físicos graves e/ou danos materiais.

Este aparelho está em conformidade com as normas técnicas e requisitos de segurança para aparelhos elétricos.

Utilização e segurança de cabo de extensão

- Para o melhor desempenho do grelhador, a utilização de um cabo de extensão não é recomendada.

Se tiver de utilizar um cabo de extensão, para sua segurança:

- Utilize apenas um tipo de cabo para exterior com uma capacidade nominal de 10 amperes.
- Utilize o cabo com a extensão mais curta necessária. Não ligue 2 ou mais cabos de extensão entre si. Não deixe o cabo pendurado sobre a extremidade do tampo da mesa ou sobre outros objetos onde possa ser puxado por crianças ou se possa tropeçar.

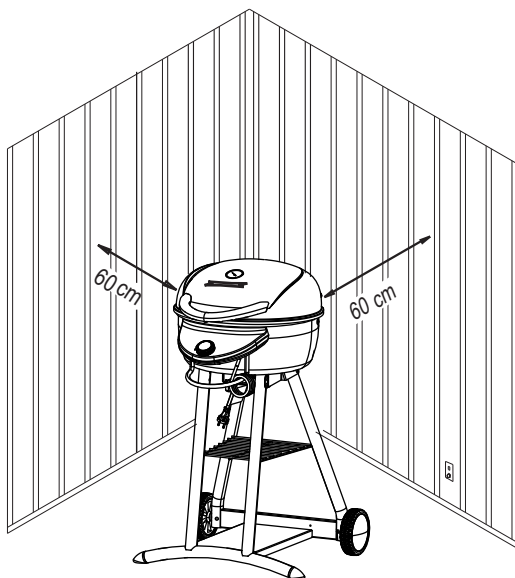

Mantenha o grelhador a 60 cm de distância das paredes e vedações.



AVISO



POSSÍVEL CHOQUE ELÉTRICO

Este aparelho possui uma capacidade nominal de:

220-240 volts – 50/60 Hz, consumo elétrico de 2200 W

Ligue apenas a uma tomada com ligação à terra e protegida por disjuntor com uma corrente de funcionamento de falha nominal (RCD) com um valor máximo de 30 mA.

Inspeção regularmente o cabo de alimentação para verificar a existência de danos ou desgaste. Não utilize se o cabo estiver danificado.

O cabo de alimentação tem de ser substituído por um cabo especial ou conjunto disponível junto do fabricante ou representante de assistência.

Substitua a(s) peça(s) danificada(s) apenas por peças de substituição fornecidas pela Char-Broil. Não tente reparar peças danificadas.

Em caso de incêndio, rode o controlador para a posição DESLIGADO, desligue o grelhador da tomada e deixe que o fogo de extinga. Não utilize água para apagar um incêndio neste ou noutro aparelho elétrico.

Para evitar o perigo de queimaduras, certifique-se de que o grelhador está frio antes de remover e/ou limpar o regulador elétrico e o elemento de aquecimento.

Não modifique este produto.

Utilize o aparelho apenas conforme especificado neste manual.

Não utilize numa zona muito movimentada ou seja possível que as pessoas tropecem no cabo.

Este aparelho pode ser utilizado por crianças com idade superior a 8 anos e por pessoas portadoras de deficiência física ou mental ou sem experiência e conhecimentos se forem supervisionadas ou receberem instruções relativas à utilização do aparelho de forma segura e compreendam os perigos envolvidos.

As crianças não deverão brincar cm o aparelho. A limpeza e a manutenção pelo utilizador não deverão ser efetuadas por crianças sem supervisão.



Este produto não pode ser eliminado juntamente com os resíduos domésticos. Este produto tem de ser eliminado num local autorizado para a reciclagem de aparelhos elétricos e eletrónicos. Ao recolher e reciclar resíduos, está a ajudar a poupar recursos naturais e tem a certeza de que o aparelho é eliminado de forma ecológica e saudável.

SALVAGUARDAS IMPORTANTES

Ao utilizar aparelhos elétricos, devem ser sempre seguidas as precauções básicas de segurança, incluindo o seguinte:

LEIA TODAS AS INSTRUÇÕES



- Não toque em superfícies quentes com as mãos desprotegidas. Utilize as pegas e os manípulos fornecidos para a utilização.
- Para se proteger contra choques elétricos, não submerja o cabo, fichas, controlador ou o elemento de aquecimento em água ou em qualquer outro líquido.
- Não deixe o aparelho sem vigilância.
- É necessária uma supervisão atenta quando qualquer aparelho é utilizado por crianças ou junto às mesmas. Mantenha as crianças e animais de estimação sempre afastados do aparelho.
- Este aparelho não é um brinquedo.
- Nunca deixe o grelhador sem vigilância quando estiver LIGADO.
- Desligue-o da tomada quando não estiver a ser utilizado e antes de o movimentar ou limpar.

GUARDE ESTAS INSTRUÇÕES

SALVAGUARDAS IMPORTANTES

(Continuação)

- Aguarde que arrefeça antes de colocar ou retirar peças.
- Não utilize qualquer aparelho com um cabo ou ficha danificada ou depois de o aparelho apresentar uma avaria ou tenha sido de alguma forma danificado.
- A utilização de acessórios não recomendados pelo fabricante do aparelho pode provocar ferimentos. Utilize apenas os acessórios recomendados pelo fabricante.
- Não deixe o cabo pendurado sobre a extremidade de uma mesa ou balcão ou tocar em superfícies quentes.
- Não utilize o aparelho para outro fim que não o fim a que se destina. Este aparelho não se destina a ser utilizado como aquecedor e nunca deve ser utilizado como tal.
- Para impedir que o grelhador seja salpicado ou caia na água, não utilize o grelhador a uma distância inferior a 3 metros de uma piscina, lago ou outro corpo de água.
- Mantenha sempre o grelhador e o controlador elétrico secos e abrigados da chuva.
- Mantenha as fichas elétricas afastadas do chão e secas.
- Não utilize água ou outro spray líquido para limpar o produto sem antes ter desligado o controlador elétrico e removido do elemento de aquecimento.
- **NÃO UTILIZE CARVÃO.** Ocorrerá um fogo com carvão e o grelhado não foi concebido para carvão. O fogo irá criar uma condição insegura e danos no grelhador.
- Não deverá ser utilizado combustível, como briquetes de carvão, no aparelho, ou qualquer outro líquido.
- Este aparelho estará quente durante e após a utilização. Utilize luvas de forno isoladas e utensílios para grelhador com cabos compridos para se proteger contra as superfícies quentes ou salpicos de líquidos para cozinhar.
- Não utilize ou armazene gasolina, querosene ou outros líquidos inflamáveis a menos de 7 metros de distância deste grelhador quando estiver a ser utilizado. Mantenha a zona do aparelho limpa sem materiais inflamáveis.
- Não mova o aparelho quando estiver a ser utilizado.
- Ao cozinhar, o aparelho tem de estar numa superfície nivelada e estável, numa zona sem material combustível.
- A utilização de álcool, medicamentos com ou sem receita médica podem reduzir a capacidade de o consumidor montar corretamente ou utilizar o aparelho com segurança.
- Para evitar choques elétricos, desligue o cabo elétrico e remova o controlador elétrico antes de remover o elemento de aquecimento e limpar o grelhador. Nunca mergulhe o controlador elétrico ou o elemento de aquecimento em qualquer líquido.
- Não utilize este aparelho no mesmo circuito de outros aparelhos de elevado consumo elétrico.

	CUIDADO	
<ul style="list-style-type: none">• Não é possível apagar incêndios de gordura fechando a tampa. Este aparelho é bem ventilado por motivos de segurança.• Não deixe o aparelho sem vigilância enquanto estiver a queimar resíduos de alimentos. Se o aparelho não tiver sido limpo regularmente, pode ocorrer um incêndio de gordura que poderá danificar o produto.		

Utilização e conservação do seu grelhador

Antes da primeira utilização do grelhador:

- Retire todo o material de embalagem e etiquetas de vendas do grelhador. Não utilize ferramentas afiadas para remover os autocolantes.
- Lave a grelha de confeção com água morna e sabão, enxágue e seque totalmente.

Antes de cada utilização do grelhador:

- Utilize o grelhador apenas numa superfície firme e nivelada para evitar que o grelhador tombe.
- Para evitar que os disjuntores domésticos disparem, mantenha o controlador elétrico seco e não utilize outros produtos elétricos no mesmo circuito.
- Verifique o tabuleiro de gorduras para se certificar de que está vazio e está montado por baixo do orifício de drenagem.
- Para cozinhar sem que os alimentos fiquem agarrados, aplique uma camada generosa de óleo vegetal ou spray baseado em óleo vegetal na grelha de confeção.

Ligar o grelhador:

- Certifique-se de que o controlador elétrico está rodado totalmente no sentido contrário ao dos ponteiros do relógio para a posição desligado.
- Ligue o cabo de alimentação a uma tomada ligada à terra e com proteção RCB. Se for necessário utilizar um cabo de extensão, consulte a secção "Utilização e segurança de cabo de extensão". Rode o manípulo no sentido dos ponteiros do relógio. A luz indicadora deve acender-se.

Pré-aquecer o grelhador:

- Mantenha a tampa fechada. Pré-aqueça para esquentar, 15-20 minutos com o controlador regulado para ⑤ **ALTO**.

Desligar o grelhador:

- Rode o manípulo do controlador totalmente no sentido contrário ao dos ponteiros do relógio para a posição **DESLIGADO**.
- Desligue o cabo da tomada.

Grelhar:

- Para obter os melhores resultados, grelhe com a tampa fechada para manter o calor e efetuar uma confeção completa.
- O indicador de temperatura na tampa indica a temperatura de confeção aproximada no interior do grelhador.
- A regulação do controlador para diversos alimentos depende das condições exteriores e das preferências pessoais de confeção.
- O tabuleiro de gordura tem de ser inserido no aparelho e despejado após cada utilização.
- Limpe o grelhador com frequência, preferencialmente após cada utilização. Se for utilizada uma escova de cerdas metálicas para limpar qualquer das superfícies de confeção do grelhador, certifique-se de que não há cerdas nas superfícies de confeção antes de grelhar. Não se recomenda limpar as superfícies de confeção enquanto o grelhador estiver quente.

Controlar incêndios de gordura:

- Para ajudar a controlar incêndios de gordura, utilize as seguintes precauções:
- Mantenha o grelhador limpo de gorduras; as hipóteses de incêndio aumentam bastante devido à acumulação de gorduras.
- Remova a gordura em excesso da carne e utilize cortes de carne menos gordos para reduzir as hipóteses de incêndio de gordura.
- Se ocorrerem chamas durante a confeção, reduza a regulação do controlador e feche a tampa.
- Se as chamas persistirem, rode o controlador para a posição **DESLIGADO** e desligue o cabo de alimentação.
- Limpe a taça de porcelana por baixo do elemento de aquecimento pelo menos uma vez por estação e com maior frequência se a utilização for intensiva.

Limpar o seu grelhador:

- A acumulação excessiva de gordura queimada e partículas de alimentos reduzem o desempenho de confeção do grelhador. Para obter o desempenho ideal:
- Limpe a taça de porcelana e a estrutura pelo menos uma vez por estação e com maior frequência se a utilização for intensiva.
- Utilizando um detergente suave ou água morna com sabão, esfregue moderadamente a superfície da taça de porcelana inferior com uma escova de cerdas plásticas ou metálicas.
- Limpe as grelhas de confeção regularmente com água morna e sabão ou uma solução de bicarbonato de sódio e água. Utilize um pó de limpeza não abrasivo para manchas difíceis. Se for utilizada uma escova de cerdas metálicas for utilizada para limpar qualquer das superfícies de confeção do grelhador. Certifique-se de que não há cerdas soltas nas superfícies de confeção antes de utilizar o grelhador. Não se recomenda limpar as superfícies de confeção enquanto o grelhador estiver quente.
- Limpe a tampa de porcelana e o corpo com um produto de limpeza não abrasivo.
- Não utilize produtos de limpeza de fornos abrasivos, palha de aço ou escovas metálicas para limpar as grelhas de porcelana ou o corpo do grelhador. Estes irão danificar o acabamento.
- Não utilize ferramentas afiadas ou aguçadas para limpar o grelhador.

Limpar o suporte do elemento de aquecimento:

- O suporte do elemento pode ser limpo com um paço húmido e detergente suave ou água quente e sabão.
- Seque o controlador elétrico e o elemento de aquecimento antes de utilizar.

Armazenar o seu grelhador:

- Limpe a grelha de confeção.
- Armazene o grelhador num espaço abrigado da chuva ou debaixo da capa do grelhador quando não estiver a ser utilizado.

Resolução de problemas

Problema	Possível causa	Prevenção/Solução
O grelhador não aquece	<ul style="list-style-type: none">• Controlador ligado para a posição DESLIGADO.• Ausência de alimentação elétrica.• Controlador ou elemento de aquecimento avariado.	<ul style="list-style-type: none">• Rode o manípulo do controlador para a regulação ALTO.• Verifique se existem disjuntores domésticos ou RCB disparados. Reponha ou substitua, se necessário.• Experimente um aparelho conhecido e funcional na tomada.• Experimente uma tomada diferente, preferencialmente num circuito diferente.• Substitua o controlador ou o elemento de aquecimento.
O disjuntor dispara ou o fusível queima	<ul style="list-style-type: none">• Pico de corrente.• Outro aparelho ligado no mesmo circuito que o grelhador.• Humidade ou água no controlador ou ligações elétricas.• Cabo ou ligações elétricas danificadas.	<ul style="list-style-type: none">• Rode o controlador para a posição DESLIGADO antes de ligar à tomada elétrica.• Não utilize outros aparelhos elétricos no mesmo circuito.• Mantenha o controlador e todas as ligações elétricas secas. Não utilize o aparelho se estiver a chover.• Substitua o controlador ou o cabo de extensão se estiver danificado.
O grelhador não grelha corretamente	<ul style="list-style-type: none">• A tampa do grelhador foi deixada aberta.• Pré-aquecimento insuficiente ou a temperatura foi regulada demasiado baixo.• Cabo de extensão não adequado.• Acumulação excessiva na taça de porcelana.	<ul style="list-style-type: none">• Feche a tampa do grelhador quando estiver a cozinhar.• Pré-aqueça durante 15-20 minutos. Aumente a regulação do controlador.• Substitua por um cabo com a capacidade nominal adequada (16 amperes).• Limpe a taça de porcelana inferior.
Chamas	<ul style="list-style-type: none">• Gordura excessiva na carne.• Temperatura de confeção excessiva.• Acumulação de gordura.	<ul style="list-style-type: none">• Retire a gordura da carne antes de grelhar.• Regule (baixe) a temperatura conforme necessário.• Limpe o grelhador.
A luz indicadora do controlador não está acesa.	<ul style="list-style-type: none">• Ciclo normal do controlador.• Sem alimentação.• Controlador avariado.	<ul style="list-style-type: none">• Aumente a regulação do manípulo ou aguarde até que a luz se acenda de acordo com o ciclo.• Consulte "O grelhador não aquece".• Substitua o controlador ou o elemento de aquecimento.
Fogo de gordura persistente	<ul style="list-style-type: none">• Gordura presa devido a acumulação de resíduos de alimentos.	<ul style="list-style-type: none">• Rode o manípulo do controlador para a posição DESLIGADO. Mantenha a tampa baixada e deixe o fogo extinguir-se.• Depois de o grelhador arrefecer, limpe a taça de isolamento.• Não deite água sobre o fogo. Poderá provocar ferimentos.

GUARDE ESTAS INSTRUÇÕES

KUN TIL UDENDØRS BRUG

Kun til udendørs brug.

Brug ikke indendørs eller til kommerciel madlavning.

Brug kun apparatet i godt ventilerede rum.

FORBRUGER:

Opbevar denne vejledning til senere reference.

INSTALLATION/MONTERING:

Lad denne manual forblive hos forbrugeren.

Det er montøren/ejerens ansvar at montere, installere og vedligeholde grillen.



ADVARSEL



Denne brugervejledning indeholder vigtige oplysninger, der er nødvendige for sikker brug af apparatet.

Læs og følg alle sikkerhedsbestemmelser, monteringsvejledning og brugs- og plejeanvisninger, inden du forsøger at samle den og tilberede mad på den.

Hvis du ikke følger alle producentens anvisninger, kan det medføre alvorlig personskade og/eller skade på ejendom.

Dette apparat er i overensstemmelse med tekniske standarder og sikkerhedskrav for elektriske apparater.

Brug af forlængerledning og sikkerhed

- For bedste ydelse fra grillen frarådes brug af forlængerledning.

Hvis du skal bruge en forlængerledning aht. din sikkerhed:

- Brug kun udendørskabel klassificeret til 10 ampere.
- Brug den kortest mulige forlængerledning. Brug ikke 2 eller flere forlængerledninger sammen.
- Hold tilslutningerne tørre og væk fra jorden.
- Lad ikke netledningen hænge ud over kanten på bordpladen eller andre emner, hvor børn kan trække i den eller snuble over den.

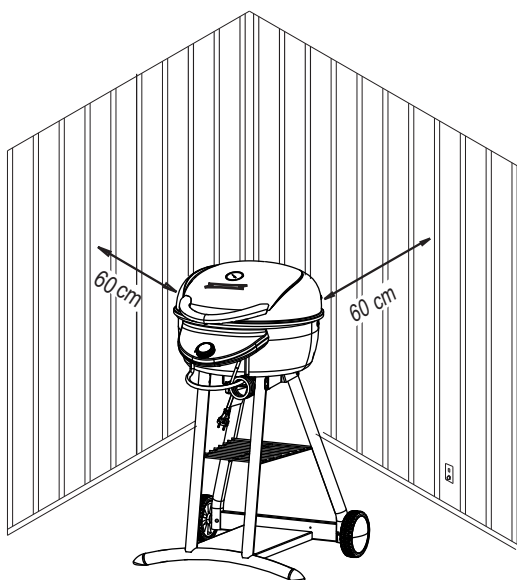

Holde grillen 60 cm væk fra vægge og rækværk.



ADVARSEL



ELEKTRISK STØD ER MULIGT

Dette apparat er beregnet til: 220-240 V - 50/60 Hz, effekt 2200 W
Tilslut kun til stikkontakt med jordforbindelse og beskyttet af strømafbryder med en nominal fejdriftsstrøm (RCD) med en maksimal kapacitet på 30 mA.

Kontroller regelmæssigt netledningen for tegn på skade eller slitage. Brug ikke netledningen, hvis den er beskadiget. Netledningen skal erstattes af en speciel ledning eller montage, som kan fås hos fabrikanten eller dennes serviceagent. Udskift kun beskadigede dele med Char-Broil leverede reservedele. Forsøg ikke at reparere beskadigede dele.

I tilfælde af brand skal du dreje styreenheden til positionen OFF, og tage netledningen ud af stikkontakten og lad ilden brænde ud. Brug aldrig vand til at slukke en brand i dette eller andet elektriske apparater.

For at undgå forbrændinger skal du sørge for, at grillen er kølet af, før du fjerner og/eller rengør den elektriske styreenhed og varmelegemet.

Du må ikke ændre dette produkt.

Brug kun apparatet som beskrevet i denne manual.

Må ikke bruges i et trafikeret område, hvor det er muligt at falde over ledningen.

Dette apparat kan bruges af børn i alderen fra 8 år og derover samt af personer med nedsatte fysiske og mentale evner eller manglende erfaring og viden, når de er blevet vejledt eller instrueret i apparatets anvendelse på en sikker måde og forstår de involverede risici.

Børn skal ikke lege med apparatet. Rengøring og vedligeholdelse skal ikke udføres af børn uden opsyn.



Dette produkt må ikke bortskaffes sammen med husholdningsaffald. Dette produkt skal bortskaffes på et godkendt sted for genanvendelse af elektriske og elektroniske apparater. Ved indsamling og genanvendelse af affald kan du spare ressourcer, og sørg for, at produktet bortskaffes på en miljøvenlig og sund måde.

VIGTIGE SIKKERHEDSFORANSTALTNINGER

Ved brug af elektriske apparater skal du være opmærksom på grundlæggende sikkerhedsforholdsregler herunder følgende:

LÆS ALLE INSTRUKTIONER

- Rør ikke ved varme overflader med ubeskyttede hænder. Brug håndtag og greb til håndtering.
- Netledning, stik, styreenhed eller varmeelement må ikke komme i kontakt med vand eller anden væske for at beskytte mod elektrisk stød.
- Efterlad aldrig apparatet uden opsyn.
- Vær ekstra opmærksom, når et apparat anvendes af eller i nærheden af børn. Hold børn og kæledyr væk fra apparatet til alle tider.
- Dette apparat er ikke legetøj.
- Efterlad aldrig grillen uden opsyn når den er tændt.
- Tag stikket ud af stikkontakten, når det skal flyttes eller gøres rent.

GEM DISSE ANVISNINGER

VIGTIGE SIKKERHEDSFORANSTALTNINGER

(Fortsat)

- Lad apparatet køle af, før du isætter eller fjerner dele.
- Betjen ikke noget apparat med en beskadiget ledning eller et beskadiget stik, hvis apparatet er defekt eller er blevet beskadiget på nogen måde.
- Brug af tilbehør, som ikke er anbefalet af producenten, kan medføre personskader. Brug kun tilbehør anbefalet af producenten.
- Lad ikke netledningen hænge ud over kanten på et bord eller berøre varme overflader.
- Brug ikke apparatet til andre formål end det beregnede. Dette apparat er ikke beregnet til og må aldrig bruges som en radiator.
- Brug ikke grillen inden for 3 meter af en swimmingpool, en dam eller andre vandområde for at forhindre grillen i at blive sprøjtet på eller falde i vandet.
- Hold altid grill og den elektriske styreenhed tørre og borte fra regn.
- Hold elektriske stik tørre og væk fra jorden.
- Brug ikke vand eller anden væske for at rengøre produktet uden først at fjerne den elektriske styreenhed og varmelegemet.
- **BRUG IKKE TRÆKUL.** Der vil opstå brand, og grillen er ikke beregnet til trækul. Branden vil skabe en farlig situation og beskadige grillen.
- Brændstof, som f. eks. trækulsbriketter, må ikke anvendes sammen med apparatet, eller anden væske.
- Apparatet bliver varmt under og efter brug. Brug isolerede grydelapper eller handsker og langskafede grillredskaber til beskyttelse mod varme overflader eller sprøjt fra væsker, der anvendes ved tilberedningen.
- Brug eller opbevar ikke benzin, petroleum eller andre brandfarlige væsker inden for 7 meter af grillen, når den er i brug. Hold området omkring grillen ryddet og fri for materialer, der kan brænde.
- Flyt ikke apparatet under brug.
- Under madlavning skal apparatet stå på en plan, stabil overflade i et område, der er fri for brændbare materialer.
- Indtagelse af alkohol eller recept- eller ikke-receptpligtig medicin kan forringe forbrugerens evne til at samle eller anvende apparatet på en sikker måde.
- For at undgå elektrisk stød skal du tage ledningen ud af stikket og fjerne den elektriske styreenhed, inden du afmonterer varmelegemet og rengør grillen. Nedsænk aldrig den elektriske styreenhed eller varmelegemet i væske.
- Brug ikke dette apparat i samme kredsløb som andre strømslugende apparater.

	FORSIGTIG	
<ul style="list-style-type: none">• Slukning af brand i fedt ved at lukke låget ikke er muligt. Dette apparat er godt ventileret af sikkerhedsmæssige årsager.• Efterlad aldrig apparatet uden opsyn, mens du afbrænder madrester. Hvis apparatet ikke er blevet regelmæssigt rengjort, kan en fedtbrand opstå, som kan beskadige produktet.		

Brug og vedligeholdelse af din grill

Før første brug af grillen:

- Fjern al emballage og prissedler etc. fra grillen. Brug ikke skarpe værktøjer til at fjerne klistermærker.
- Vask madlavningsristen med varmt sæbevand, skyl og tør den grundigt.

Før hver brug af grillen:

- Brug kun grillen på en fast og plan overflade for at undgå, at den vælter.
- For at forhindre, at husets sikringer sprænger, skal du holde den elektriske styreenhed tør, og brug ikke andre elektriske produkter på samme strømkreds.
- Kontrollér drypbakken for at sikre dig, at den er tom og er monteret under aftapningshullet.
- Til slip-let mad kan man anvende en grundig overfladebehandling af vegetabilsk olie eller en spray baseret på vegetabilsk olie til madlavningsristen.

Tænd for grillen:

- Sørg for at den elektriske styreenhed er drejet helt mod uret til off-positionen.
- Sæt elledningen i en jordforbundet, RCB-beskyttet udtag. Hvis forlængerledning skal bruges, så læs "Brug af forlængerledning og sikkerhed". Drej knappen med uret. Signallampe skal tænde.

Forvarmning af grillen:

- Hold låget lukket. Forvarmningstiden til brunng af fx. kød, 15-20 minutter med styreenheden indstillet til  **HØJ**.

Sluk grillen:

- Drej styreenhedens knap helt mod uret til **OFF-positionen**.
- Tag netledningen ud af stikkontakten.

Grilning:

- Du får de bedste resultater, når du laver mad med lukket låg for at holde på varmen og giver en gennemført madlavning.
- Termometret på låget angiver den omtrentlige tilberedningstemperatur inden i grillen.
- Indstilling af styreenheden til forskellige madvarer er afhængig af udendørsforhold og personlige madlavningspræferencer.
- Fedtbakken skal sættes i apparatet og tømmes efter hver brug.
- Rengør grillen ofte - helst efter hver brug. Hvis en stiv børste anvendes til rengøring af grillens madlavningsoverflader, skal du sikre dig, at ingen løse børstehår bliver siddende på madlavningsoverflader før du griller. Det anbefales ikke at rengøre madlavningsoverfladerne mens grillen er varm.

Styring af fedtbrande:

- Brug følgende forholdsregler til støtte for at kontrollere fedtbrande:
- Hold grillen fri for fedt; risikoen for brand er stærkt forhøjet med fedtophobninger.
- Skær overskydende fedt fra kød og brug mindre fedtholdige kødudskæringer for at reducere risikoen for fedtbrande.
- Hvis flammer slår op under madlavningen, skal du skru ned på styreenheden og lukke låget.
- Hvis flammer fortsat springer op, skal du dreje styreenheden til **OFF-positionen** og tage ledningen ud af stikkontakten.
- Rengør porcelænsskålen under varmeelement mindst en gang hver sæson, oftere, hvis du griller meget.

Rengøring af grillen:

- Overskydende ophobning af brændt fedt og madrester vil nedsætte grillens mulighed for god madlavning. Sådan opnås optimal ydeevne.
- Rengør porcelænsskålen og rammen mindst en gang hver sæson, oftere, hvis du griller meget.
- Med et mildt rengøringsmiddel og varmt sæbevand, samt en plastik- eller messingbørste, skal du med moderat kraft skrubbe overfladen på den nederste porcelænsskål.
- Rengør madlavningsristen regelmæssigt med varmt sæbevand eller en opløsning af tvekulsurt natron og vand. Brug ikke slibende skurepulver til genstridige pletter. Hvis en stiv børste anvendes til rengøring af grillens madlavningsoverflader, skal du sikre dig, at ingen løse børstehår bliver siddende på madlavningsoverflader før du griller. Det anbefales ikke at rengøre madlavningsoverfladerne mens grillen er varm.
- Rengør porcelænslåget og korpus med et ikke-slibende rengøringsmiddel.
- Brug ikke slibende ovenrens, ståluld eller metalbørster til rengøre porcelænsriste eller grill. De kan beskadige overfladen.
- Brug ikke skarpe eller spidse værktøjer til at rengøre grillen.

Rengøring af varmelegemestøtten:

- Varmelegemets støtte kan rengøres med en fugtig klud med et mildt rengøringsmiddel eller varmt sæbevand.
- Tør den elektriske styreenhed og varmelegemet før brug.

Opbevaring af din Grill:

- Rengør madlavningsristen.
- Opbevar grillen i vejrbeskyttet område eller under et grilldække, når den ikke er i brug.

Fejlfinding

Problem	Mulig årsag	Forebyggelse/Løsning
Grillen bliver ikke varm	<ul style="list-style-type: none">• Styreenheden står i positionen OFF.• Ingen strøm.• Fejlbehæftet styreenhed eller varmelegeme.	<ul style="list-style-type: none">• Drej styreenhedsknappen til indstilling  Høj.• Kontrollér for udløst hovedafbryder eller RCB Nulstil eller udskift om nødvendigt.• Sæt et kendt apparat, som du ved virker, i stikkontakten.• Prøv en anden stikkontakt, helst på et anden strømkreds.• Udskift styreenheden eller varmelegemet.
Afbryderen er defekt eller sikringen er sprunget	<ul style="list-style-type: none">• Overspænding.• Et andet apparat sat i samme strømkreds som grill.• Fugt eller vand i styreenheden eller i elektriske tilslutninger.• Beskadiget ledning eller elektriske tilslutninger.	<ul style="list-style-type: none">• Drej styreenheden til OFF position før tilslutning til stikkontakten.• Brug ikke andre elektriske apparater til den samme strømkreds.• Hold styreenhed og alle elektriske tilslutninger tørre. Betjen ikke enheden, når det regner.• Udskift beskadiget styreenhed eller forlængerledning.
Grillen vil ikke tilberede maden korrekt	<ul style="list-style-type: none">• Grillens låg står åbent.• Utilstrækkelig forvarmning eller temperatur indstillet for lavt.• Forkert forlængerledning.• For stor ophobning i porcelænsskålen.	<ul style="list-style-type: none">• Luk låget på grillen under madlavning.• Forvarm 15-20 minutter. Øg indstillingen på styreenheden.• Udskift med korrekt dimensioneret ledning (16 ampere).• Rengør nederste porcelænsskål.
Opslående flammer	<ul style="list-style-type: none">• Overskydende fedt i kødet.• For høj tilberedningstemperatur.• Fedtophobning.	<ul style="list-style-type: none">• Skær fedt fra kødet, før grillning.• Juster (sænk) temperaturen efter behov.• Rengør grillen.
Styringsenhedens kontrollampe lyser ikke.	<ul style="list-style-type: none">• Normal styreenhedscyklus.• Ingen strøm.• Fejlbehæftet styreenhed.	<ul style="list-style-type: none">• Øg indstillingsknappens position, eller vent til lyset tænder.• Se "grill varmer ikke".• Udskift styreenheden eller varmelegemet.
Vedvarende fedtbrand	<ul style="list-style-type: none">• Fedt fanget af fødevareophobning.	<ul style="list-style-type: none">• Drej styreenhedens knap til positionen OFF. Behold låget på og lad ilden brænde ud.• Efter at grillen er afkølet kan du rengøre isoleringsskålen.• Hæld ikke vand på ilden. Det kan medføre personskade.

GEM DISSE ANVISNINGER

SKAL KUN BRUKES UTENDØRS

Skal kun brukes utendørs.

Må ikke brukes innendørs eller til kommersiell matlaging.

Grillen må kun brukes i et godt ventilert område.

FORBRUKER:

Ta vare på denne bruksanvisningen.

INSTALLATØR/MONTØR

Legg igjen denne bruksanvisningen hos forbrukeren.

Det er montørens/eierens ansvar å sette opp, montere og vedlikeholde grillen.



ADVARSEL

Denne bruksanvisningen inneholder viktig informasjon om sikker bruk av dette apparatet.

Les og følg alle sikkerhetsanvisninger, instruksjoner for montering og veiledninger for bruk og vedlikehold før du setter sammen og bruker grillen.

Alle produsentens instruksjoner må følges, hvis ikke kan det føre til alvorlige personskader og/eller skade på eiendom.

Dette apparatet er i overensstemmelse med tekniske standarder og sikkerhetskrav for elektrisk utstyr.

Bruk og sikkerhet ved bruk av skjøteledninger

- Vi anbefaler å **ikke** bruke skjøteledninger, da grillen fungerer best uten.

Hvis du må bruke en skjøteledning, bør du ta følgende sikkerhetshensyn:

- Bruk kun skjøteledninger for utendørs bruk, med merkeytelse på 10 ampere.
- Bruk en så kort skjøteledning som mulig. Unngå å koble sammen to eller flere skjøteledninger.
- Pass på at koblinger er tørre, og ikke ligger på bakken.
- Ikke la ledningen henge over kanten av bordet eller over andre ting, for å unngå at barn trekker eller snubler i ledningen.

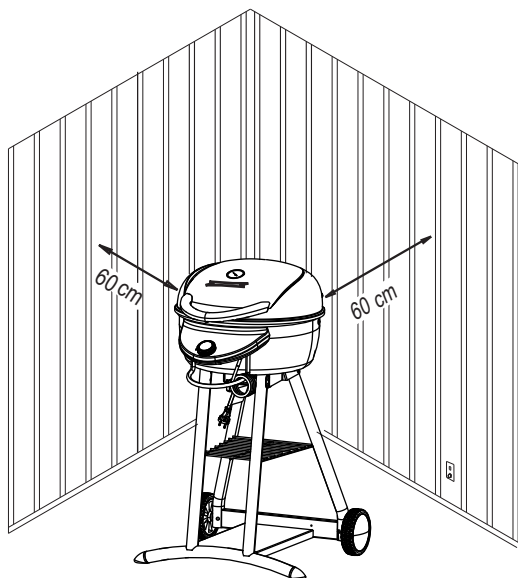

Hold grillen på 60 cm avstand fra vegger og rekkverk.



ADVARSEL

FARE FOR ELEKTRISK STØT

Dette apparatet er klassifisert for: 220–240 volt – 50/60 Hz, utgangseffekt på 2200 W

Det må kun kobles til en jordet stikkontakt. Kontakten må være beskyttet av en jordfeilbryter som kutter strømmen ved maksimalt 30 mA.

Pass på å sjekke jevnlig om strømledningen viser tegn på skade eller slitasje. Ikke bruk strømledningen hvis den er skadet. En skadet ledning må skiftes ut med en spesialledning eller -enhet fra produsenten eller serviceagenten.

Eventuelle skadde deler må kun skiftes ut av reservedeler levert av Char-Broil. Du må ikke prøve å reparere skadde deler.

Ved brann må du sette kontrollen til OFF, koble grillen fra stikkkontakten og la brannen dø ut. Ikke bruk vann til å slukke brann i denne grillen eller noen annet elektrisk utstyr.

Unngå brannskader ved å sikre at grillen er kald før du fjerner og/eller rengjør den elektriske kontrollen og varmeelementet. Du må ikke utføre endringer på dette produktet.

Grillen må kun brukes slik det spesifiseres i denne bruksanvisningen.

Den må ikke brukes i områder folk beveger seg og kan snuble i ledningen.

Grillen kan brukes av barn over 8 år, eller av personer med reduserte sensoriske eller mentale evner eller manglende erfaring og kunnskap, forutsatt at de er under oppsyn eller har fått tilstrekkelig opplæring i hvordan utstyret brukes på en sikker måte og er klar over hvilke farer som foreligger.

Barn skal ikke leke med grillen. Rengjøring og brukervedlikehold skal ikke utføres av barn, med mindre de er under oppsyn.



Dette produktet skal ikke kastes sammen med husholdningsavfall. Dette produktet må avhendes på en godkjent miljøstasjon for resirkulering av elektrisk og elektronisk utstyr. Å samle inn og resirkulere avfall hjelper med å spare naturressurser. Pass på at produktet avhendes på en miljøvennlig og sunn måte.

VIKTIGE BESKYTTELSESTILTAK

Ved bruk av elektrisk utstyr må du alltid ta hensyn til grunnleggende sikkerhetsforholdsregler, inkludert følgende:

LES ALLE ANVISNINGER

- Ikke ta på varme overflater uten å beskytte hendene dine. Bruk håndtakene og knottene når du bruker grillen.
- Sørg for å beskytte deg mot elektrisk støt – aldri senk ledningen, koblingene, kontrollen eller varmeelementet ned i vann eller annen væske.
- Ikke la apparatet være uten tilsyn.
- Apparatet må alltid overvåkes nøye når det brukes i nærheten av barn. Barn og dyr må til enhver tid holdes på avstand fra apparatet.
- Dette apparatet er ikke et leketøy!
- Aldri la grillen stå uten tilsyn når den er PÅ.
- Koble den fra stikkkontakten når den ikke er i bruk, eller før den skal flyttes eller rengjøres.

LAGRE DISSE INSTRUKSJONENE

VIKTIGE BESKYTTELSESTILTAK

(fortsettelse)

- La grillen kjøle ned før du setter på eller tar av deler.
- Du må ikke bruke et apparat hvis ledningen eller kontakten er skadd, eller etter at apparatet har feilfunget eller på noen måte blitt skadet.
- Bruk av annet tilleggsutstyr enn det som anbefales av produsenten kan forårsake personskader. Bruk kun tilleggsutstyr som anbefales av produsenten.
- Ikke la ledningen henge over kanten på bordet eller kjøkkenbenken, eller komme i kontakt med varme overflater.
- Du må ikke bruke apparatet til annet enn dets tiltenkte bruksområde. Dette apparatet er verken ment for eller bør brukes som en varmeovn.
- Unngå at grillen blir utsatt for vannsprut eller faller i vannet – hold den på minimum tre meters avstand fra svømmebasseng, dammer eller andre vannmasser.
- Grillen og den elektriske kontrollen må til enhver tid oppbevares tørt og ute av regnet.
- De elektriske pluggene må holdes tørre og borte fra bakken.
- Ikke bruk vann eller annen væske til å rengjøre produktet før du har koblet fra den elektriske kontrollen og tatt ut varmeelementet.
- **IKKE BRUK KULL** Dette vil føre til kullbrann, og grillen er ikke beregnet for brennende kull. Brannen vil føre til en usikker tilstand, og skade grillen.
- Brennstoff, for eksempel grillvæske og grillbriketter er ikke ment for bruk med dette apparatet-
- Dette apparatet vil være varmt både under og etter bruk. Bruk isolerte grytekluter og grillutstyr med langt håndtak for å beskytte deg mot varme overflater eller sprut fra kokende væske.
- Du må ikke bruke eller oppbevare bensin, parafin eller andre brannfarlige væsker nærmere enn 7 meter fra grillen når den er i bruk. Hold bruksområdet ryddig, og fritt for brennbare materialer.
- Ikke flytt apparatet mens det er i bruk.
- Under grilling må apparatet være plassert på en jevn og stabil flate, i et område som er fritt for brennbart materiale.
- Bruk av alkohol eller legemidler kan svekke brukerens evne til å sette opp eller bruke apparatet på en sikker måte.
- Unngå fare for elektrisk støt – koble fra den elektriske ledningen og fjern den elektriske kontrollen før du fjerner varmeelementet og rengjør grillen. Aldri senk den elektriske kontrollen eller varmeelementet i noen slags væske.
- Du må ikke bruke dette apparatet på samme krets som andre kraftige apparater.

	FORSIKTIG	
<ul style="list-style-type: none">• Det er ikke mulig å slokke brennende fett ved å lukke lokket. Av hensyn til sikkerhet er dette apparatet godt ventilert.• Ikke la apparatet stå ubevoktet mens fettrester grilles bort. Hvis apparatet ikke rengjøres regelmessig, kan det oppstå fettbrann som potensielt kan skade produktet.		

Bruk og vedlikehold av grillen

Før første gang du bruker grillen:

- Fjern all emballasje og salgsetiketter fra grillen. Ikke bruk skarpe verktøy til å fjerne klistremerkene.
- Vask stekeristen med varmt vann, rens den og la den tørke helt.

Før hver gang du bruker grillen:

- Pass på at grillen alltid står på en fast og jevn flate, slik at den ikke vil falle overende.
- Unngå at sikringene i huset ryker – pass på at den elektriske kontrollen er tørr, og ikke bruk andre elektriske produkter på samme krets.
- Kontroller at fettsamleren er tømt, og at det er satt på plass under tappehullet.
- Sørg for klebefri grilling ved å påføre et lag med vegetabilsk olje eller spraye vegetabilsk olje på stekeristen.

Slå på grillen:

- Pass på at den elektriske kontrollen er slått av, altså skrudd helt tilbake i retning mot klokken.
- Koble til strømledningen i en jordet stikkontakt beskyttet med jordfeilbryter. Se "Bruk og sikkerhet ved bruk av skjøteledninger" hvis du må bruke en skjøteledning. Drei knotten i retning med klokken. Indikatorlyset vil da bli tent.

Forvarming av grillen:

- Hold lokket lukket. Forvarm for steking; 15–20 minutter med kontrollen stilt til  **HIGH**.

Slå av grillen:

- Drei kontrollknotten helt mot klokken, til posisjonen **OFF**.
- Koble ledningen fra kontakten.

Grilling:

- Du oppnår best resultater ved å ha lokket på, slik at varmen holdes inn og maten blir helt gjennomstekt.
- Temperaturmåleren på lokket angir omtrent hvor høy temperatur det er inni grillen.
- Innstilling av kontrollen for forskjellige typer mat varierer avhengig av omgivelsene og personlige preferanser.
- Fettoppsamleren må settes inn i apparatet, og tømmes etter hvert bruk.
- Rengjør grillen ofte, helst etter hver gang den brukes. Hvis du bruker en børste til å rengjøre enkelte stekeflater, må du passe på at det ikke finnes løse børstehår på stekeflatene før du begynner å grille. Det anbefales ikke å rengjøre stekeflater mens grillen er varm.

Kontrollere fettbranner:

- Ta følgende forholdsregler for å kontrollere fettbranner:
- Hold grillen fri for fett; sjansen for brann er langt større hvis det samles opp mye fett.
- Skjær vekk overflødig fett fra kjøttet og bruk mindre fete kjøttstykker for å redusere sjansen for fettbrann.
- Hvis grillen blusser opp under bruk, må du redusere varmen og sette på lokket.
- Hvis oppblussingen fortsetter, må du sette grillen til posisjonen **OFF** og koble fra strømledningen.
- Rengjør porselenbollen under varmeelementet minst én gang i sesongen, eller oftere hvis den brukes hyppig.

Rengjøring av grillen:

- Hvis det samler seg opp mye brent fett og matrester, vil dette redusere grillens stekeevne. Slik oppnår du best mulig ytelse.
- Rengjør porselenbollen og rammen minst én gang i sesongen, eller oftere hvis den brukes hyppig.
- Bruk et mildt rengjøringsmiddel eller såpevann, og skrub den nedre porselenbollen med en plastikk- eller messingbørste. Ikke børst for hardt.
- Rengjør grillristene jevnlig med varmt såpevann, eller med natron oppløst i vann. Bruk et skurepulver uten slipeeffekt på vanskelige flekker. Hvis du bruker en børste til å rengjøre enkelte stekeflater, må du passe på at det ikke finnes løse børstehår på stekeflatene før du begynner å grille. Det anbefales ikke å rengjøre stekeflater mens grillen er varm.
- Rengjør porselenslokket og kroppen med et rengjøringsmiddel uten slipeeffekt.
- Ikke bruk ovn-rengjøringsmidler med slipeeffekt, stålullbørster eller metallbørste til å rengjøre porselensristene eller grillkroppen. Slike rengjøringsmetoder vil skade finishen.
- Ikke bruk skarpe eller spisse verktøy til å rengjøre grillen.

Rengjøring av varmeelementets brakett:

- Elementets brakett kan rengjøres med en klut som er fuktet med et mildt rengjøringsmiddel eller såpevann.
- La den elektriske kontrollen og varmeelementet tørke før bruk.

Oppbevaring av grillen:

- Rengjør stekeristen.
- Oppbevar grillen i et værbeskyttet område eller under grilldekselet når den ikke er i bruk.

Feilsøking

Problem	Mulig årsak	Forebygging/løsning
Grillen varmer ikke opp	<ul style="list-style-type: none">• Kontrollen er satt til posisjonen OFF.• Ingen strøm.• Feil i kontrollen eller varmeelementet.	<ul style="list-style-type: none">• Sett kontrollknotten til  HIGH.• Sjekk om sikringen i huset, eller sikringsbryteren, er løst ut Nullstill eller skift ut ved behov.• Prøv et annet apparat som du vet fungerer i stikkkontakten.• Prøv med en annen stikkontakt, helst på en annen krets.• Skift ut kontrollen eller varmeelementet.
Sikringsbryteren utløses, eller sikringen ryker	<ul style="list-style-type: none">• Overspenning.• Et annet apparat er koblet til samme krets som grillen.• Fuktighet eller vann i kontrollen eller de elektriske koblingene.• Skadd ledning eller elektriske koblinger.	<ul style="list-style-type: none">• Sett kontrollen til posisjonen OFF før du kobler det til i stikkkontakten.• Ikke bruk andre elektriske apparater på samme krets.• Hold kontrollen og alle elektriske tilkoblinger tørre. Ikke bruk apparatet når det regner.• Skift ut skadde kontroller eller skjøteledninger.
Grillen vil ikke steke ordentlig	<ul style="list-style-type: none">• Grillens lokk er åpent.• Ikke god nok forvarme, eller temperaturen er satt for lav.• Uegnet eller ikke fungerende skjøteledning.• Overflødig oppsamling i porselenbollen.	<ul style="list-style-type: none">• Lukk lokket på grillen når du bruker den.• Forvarm i 15–20 minutter. Øk innstillingen på kontrollen.• Bytt til en ledning med riktig merkeytelse (16 ampere).• Rengjør den nedre porselenbollen.
Oppblussing	<ul style="list-style-type: none">• For mye fett i kjøttet.• For høy steketemperatur.• For mye oppsamlet fett.	<ul style="list-style-type: none">• Skjær vekk fett fra maten før grilling.• Juster (laveste) temperatur ved behov.• Rengjør grillen.
Kontrollens indikatorlys er ikke tent.	<ul style="list-style-type: none">• Normal kontrollsyklus.• Ingen strøm.• Feil i kontrollen.	<ul style="list-style-type: none">• Øk innstillingene med knotten, eller vent til lyset tennes.• Se "Grillen varmer ikke opp".• Skift ut kontrollen eller varmeelementet.
Vedvarende fettbrann	<ul style="list-style-type: none">• Fett sitter fast pga, opphopning av mat.	<ul style="list-style-type: none">• Sett kontrollknotten til posisjonen AV. Pass på at lokket er på, og la det brenne ferdig.• Rengjør isolasjonsbollen etter at grillen er nedkjølt.• Ikke prøv å slukke ilden med vann. Hvis du gjør det, kan det føre til personskader.

TA VARE PÅ DISSE INSTRUKSJONENE

WYŁĄCZNIE DO UŻYTKU NA OTWARTEJ PRZESTRZENI

Wyłącznie do użytku na otwartej przestrzeni. Nie stosować w pomieszczeniach ani do gotowania w celach komercyjnych. Urządzenie należy użytkować wyłącznie na przestrzeni o dobrej wentylacji.

KONSUMENT:

Niniejszą instrukcję należy zachować do wykorzystania w przyszłości.

INSTALATOR/ MONTAŻYSTA:

Niniejszą instrukcję należy zostawić u konsumenta.

Za montaż, instalację i konserwację grilla odpowiada montażysta/ właściciel.

OSTRZEŻENIE

Niniejsza instrukcja zawiera ważne informacje niezbędne do bezpiecznego użytkownika urządzenia.

Proszę zapoznać się z wszystkimi informacjami na temat bezpieczeństwa, instrukcjami dotyczącymi montażu, wskazówkami, jak użytkować i konserwować urządzenie przed podjęciem próby dokonania jego montażu i gotowania, a następnie ich przestrzegać. Nieprzestrzeganie którejkolwiek z instrukcji producenta może doprowadzić do poważnego uszczerbku na zdrowiu i/lub uszkodzeniu mienia.

Niniejsze urządzenie spełnia wymogi norm technicznych oraz norm bezpieczeństwa obowiązujących dla urządzeń elektrycznych.

Użytkowanie i bezpieczeństwo użytkownika przedłużacza

- Nie zaleca się korzystania z przedłużacza, gdyż bez niego grill funkcjonuje najlepiej.

W przypadku konieczności skorzystania z przedłużacza, dla własnego bezpieczeństwa:

- Należy używać wyłącznie przedłużacza przeznaczonego do eksploatacji na otwartej przestrzeni, dostosowanego do prądu o wartości 10 amperów.
- Należy stosować najkrótszy przedłużacz, jaki jest potrzebny. Nie należy łączyć ze sobą dwóch lub więcej przedłużaczy.
- Miejsca połączeń muszą być suche i nie mogą znajdować się na ziemi.
- Nie należy dopuszczać do zwisania kabla z krawędzi blatu stołu lub innego przedmiotu, gdyż mógłby zostać pociągnięty przez dzieci lub można się o niego potknąć.

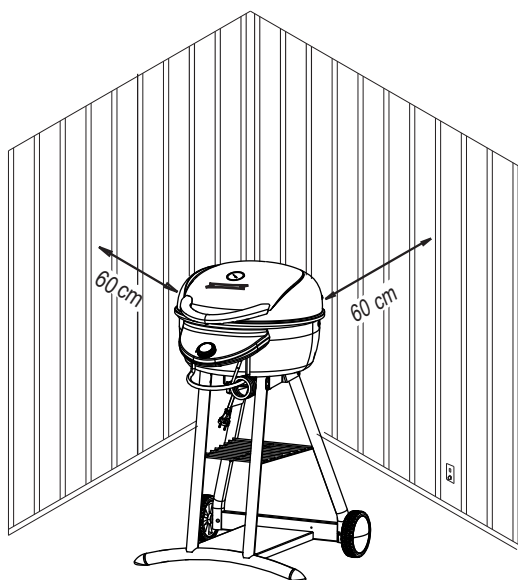

Grill powinien znajdować się w odległości 60 cm od ścian i barierek.

NINIEJSZE INSTRUKCJE NALEŻY ZACHOWAĆ

OSTRZEŻENIE

MOŻLIWOŚĆ PORAZENIA PRĄDEM ELEKTRYCZNYM

Wartości znamionowe niniejszego urządzenia wynoszą: 220-240 woltów - 50/60HZ, moc 2200 watów

Należy podłączać wyłącznie do uziemionych kontaktów zabezpieczonych wyłącznikiem obwodu o wartości znamionowego eksploatacyjnego prądu zwarcowego (RCD) wynoszącej maksymalnie 30 mA.

Należy regularnie sprawdzać przewód pod kątem oznak zniszczenia lub zużycia. Nie należy korzystać z urządzenia w przypadku, gdy przewód jest uszkodzony.

Przewód zasilający należy wymienić na przewód specjalny lub zespół dostępny dla producenta lub jego serwisanta.

Część uszkodzoną / części uszkodzone należy wymieniać wyłącznie na części zamienne dostarczone przez Char-Broil. Nie należy podejmować prób dokonywania naprawy części uszkodzonych.

W przypadku zapalenia się przełącznika należy ustawić w pozycji OFF (WYŁĄCZONE), odłączyć grill od źródła zasilania i poczekać na wygaśnięcie ognia. Do gaszenia ognia ani na tym, ani na żadnym innym urządzeniu elektrycznej nie należy używać wody

Aby uniknąć oparzeń, należy upewnić się, czy grill schłodził się przed zdejmowaniem i/lub czyszczeniem przełącznika elektrycznego lub elementu grzewczego.

Nie należy wprowadzać zmian do tego produktu.

Urządzenie należy użytkować wyłącznie zgodnie z zaleceniami wyszczególnionymi w niniejszej instrukcji.

Urządzenie nie należy użytkować w miejscach wzmożonego ruchu z uwagi na możliwość potknięcia się o przewód.

Niniejsze urządzenie mogą użytkować dzieci w wieku przynajmniej 8 lat oraz osoby o obniżonych zdolnościach sensoryczno-fizycznych lub intelektualnych lub osoby nieposiadające doświadczenia i wiedzy w przypadku, gdy odbywa się to pod nadzorem lub gdy otrzymały one instrukcje dotyczącego jego użytkowania w sposób bezpieczny oraz są świadome związanych z tym zagrożeń.

Dzieci nie mogą bawić się urządzeniem. Dzieci nie mogą dokonywać czyszczenia ani przeprowadzać konserwacji bez nadzoru.

Niniejszego produktu nie można składować razem z innymi odpadami bytowymi. Musi być składowany w miejscu posiadającym zezwolenia dotyczące recyklingu urządzeń elektrycznych i elektronicznych. Dzięki zbieraniu i recyklingowi odpadów mogą Państwo pomóc w ochronie zasobów naturalnych oraz mieć pewność, że produkt składowany jest w sposób przyjazny dla środowiska oraz bezpieczny dla zdrowia.



WAŻNE INFORMACJE DOTYCZĄCE BEZPIECZEŃSTWA



W przypadku użytkowania urządzeń elektrycznych należy zawsze przestrzegać następujących zasad bezpieczeństwa:

NALEŻY ZAPOZNAĆ SIĘ Z TREŚCIĄ WSZYSTKICH INSTRUKCJI

- Nie dotykać gorących powierzchni niezabezpieczonymi dłońmi. Należy używać dźwigni i pokręteł przewidzianych do eksploatacji.
- Celem zabezpieczenia się przed porażeniem prądem, nie należy zanurzać przewodu, wtyczek, przełącznika lub elementu grzewczego w wodzie ani w żadnej cieczy.
- Nie wolno pozostawiać urządzenia bez opieki.
- W przypadku użytkowania urządzenia przez dzieci lub w pobliżu dzieci należy zastosować szczególnie nadzór. Przez cały czas należy pilnować, aby dzieci i zwierzęta znajdowały się z dala od urządzenia.
- Niniejsze urządzenie nie jest zabawką.
- Grilla nigdy nie należy pozostawiać bez nadzoru, gdy przełącznik znajduje się w pozycji ON (WŁĄCZONY).
- W przypadku, gdy urządzenie nie jest eksploatowane lub przed przemieszczeniem lub czyszczeniem należy je odłączyć od źródła zasilania.

WAŻNE INFORMACJE DOTYCZĄCE BEZPIECZEŃSTWA (Cd.)

- Przed montażem lub demontażem jakichkolwiek części należy pozostawić urządzenie, aby mogło się schłodzić.
- Nie należy eksploatować żadnego urządzenia z uszkodzonym przewodem lub wtyczką lub w przypadku wadliwego działania urządzenia lub jego uszkodzenia o dowolnym charakterze.
- Stosowanie akcesoriów, które nie są zalecane przez producenta urządzenia pociąga za sobą możliwość doznania uszczerbku na zdrowiu. Należy korzystać wyłącznie z akcesoriów zalecanych przez producenta.
- Nie należy dopuszczać do tego, by przewód zwisał z krawędzi stołu albo blatu, ani aby dotykał gorących powierzchni.
- Urządzenia nie należy użytkować inaczej niż zgodnie z przeznaczeniem.
- Niniejsze urządzenie nie jest przeznaczone do wykorzystywania w charakterze grzejnika, a zatem nie należy korzystać z niego w taki sposób.
- W celu niedopuszczenia do tego, by grill został spryskany wodą lub wpadł do wody, nie należy go używać w odległości mniejszej niż 3 metry od basenu, stawu lub innego zbiornika wodnego.
- Należy pilnować, aby przez cały czas grill oraz elektryczny przełącznik były suche i nienarażone na oddziaływanie deszczu.
- Wtyczki elektryczne nie mogą znajdować się na ziemi i muszą być cały czas suche.
- Nie należy stosować spryskiwaczy wodnych ani innych, w których stosuje się ciecze do czyszczenia produktu bez uprzedniego wyłączenia przełącznika elektrycznego i zdjęcia elementu grzejnego.
- **NIE UŻYWAĆ WĘGLA DRZEWNEGO.** Może do doprowadzić do zapalenia się węgla drzewnego, a grill nie jest przeznaczony do węgla drzewnego. Taki ogień spowoduje niebezpieczne warunki oraz doprowadzi do uszkodzenia grilla.
- W urządzeniu nie można stosować paliwa takiego jak brykiety z węgla drzewnego ani żadnego paliwa płynnego.
- W trakcie użytkowania i później urządzenia pozostanie gorące. Celem zabezpieczenia się przed kontaktem z gorącymi powierzchniami lub rozpryskującymi się płynami z gotowania należy stosować rękawice kuchenne lub sztućce o długiej rękojeści.
- W odległości 7 metrów od użytkowanego grilla nie należy używać ani przechowywać paliw, nafty ani innych cieczy łatwopalnych. W miejscu, na którym użytkowane jest urządzenie nie mogą znajdować się materiały palne.
- Urządzenia nie można przemieszczać w trakcie użytkowania.
- W trakcie gotowania urządzenie musi znajdować się na równej, stabilnej powierzchni w miejscu, w którym nie ma materiałów łatwopalnych.
- Spożywanie alkoholu, leków przepisanych na receptę lub sprzedawanych bez recepty może wpływać negatywnie na zdolność konsumenta do montażu lub bezpiecznej eksploatacji urządzenia.
- W celu uniknięcia porażenia prądem należy odłączyć przewód elektryczny i zdjąć przełącznik elektryczny przed zdjęciem elementu grzejnego i czyszczeniem urządzenia. Ani przełącznika elektrycznego, ani elementu grzejnego nie należy nigdy zanurzać w żadnej cieczy.
- Niniejszego urządzenia nie należy eksploatować w tym samym obwodzie, w którym eksploatuje się inne urządzenia o dużym poborze prądu.

	OSTRZEŻENIE	
<ul style="list-style-type: none">• Gaszenie zapalonego tłuszczu poprzez zamknięcie pokrywy nie jest możliwe. Ze względów bezpieczeństwa to urządzenie jest dobrze wentylowane.• Nie należy pozostawiać urządzenia bez nadzoru w trakcie wypalania pozostałości jedzenia. W przypadku, gdy urządzenie nie było regularnie czyszczone może dojść do zapalenia się pozostałości tłuszczu, co może spowodować uszkodzenie produktu.		

Użytkowanie i konserwacja grilla

Przed pierwszym użyciem grilla:

- Należy zdjąć wszelkie opakowania i etykiety z grilla. Do usuwania nalepek nie należy stosować ostrych narzędzi.
- Kratkę do gotowania należy umyć ciepłą wodą z mydłem, spłukać i dokładnie wytrzeć.

Przed każdym użyciem grilla:

- Grill należy eksploatować tylko na twardym i równym podłożu, aby nie dopuścić do jego przewrócenia.
- Aby zapobiec występowaniu przepięć wyłączników obwodów należy pilnować, aby przełącznik elektryczny był suchy i nie należy eksploatować innych urządzeń elektrycznych na tym samym obwodzie.
- Należy sprawdzić, czy zbiornik na tłuszcz jest opróżniony i zamocowany pod otworem spustowym.
- Celem zapobiegania przywierania składników w trakcie gotowania należy nałożyć równą powłokę oleju roślinnego lub sprayu na bazie oleju roślinnego na kratkę do gotowania.

Włączanie grilla:

- Należy sprawdzić, czy przełącznik elektryczny jest przekreślony całkowicie w kierunku przeciwnym do ruchu wskazówek zegara w pozycję „off” (wyłączony).
- Należy podłączyć przewód zasilający do odpowiednio uziemionego, zabezpieczonego RCB gniazdko. Jeśli występuje konieczność skorzystania z przedłużacza należy zapoznać się z treścią punktu „Użytkowanie i bezpieczeństwo użytkowania przedłużacza”. Pokrętkę należy przekręcić w kierunku przeciwnym do ruchu wskazówek zegara. Powinien zapalić się wskaźnik świetlny.

Wstępne nagrzanie grilla:

- Pokrywa powinna być zamknięta. W celu opalenia należy dokonać wstępnego podgrzania przez 15-20 minut z przełącznikiem ustawionym na **5 HIGH (WYSOKA)**.

Wyłączenie grilla:

- Pokrętkę przełącznika należy przestawić w kierunku przeciwnym do ruchu wskazówek zegara w pozycję **OFF (WYŁĄCZONE)**.
- Wtyczkę należy wyłączyć z kontaktu.

Grillowanie:

- Najlepsze wyniki osiąga się gotując z zamkniętą przykrywką, aby utrzymać ciepło i zapewnić pełne gotowanie produktów spożywczych.
- Wskaźnik temperatury na pokrywie wskazuje przybliżoną temperaturę gotowania wewnątrz grilla.
- Ustawienia sterownika pod kątem różnych potraw są uzależnione od warunków zewnętrznych oraz osobistych preferencji kulinarnych.
- Zbiornik na tłuszcz należy wstawić i opróżnić po każdym użyciu.
- Grill należy często czyścić, najlepiej po każdym użyciu. W przypadku czyszczenia dowolnych powierzchni, na których gotuje się jedzenie, szczotką z włosiem należy przed grillowaniem sprawdzić, czy nie pozostały na nich pojedyncze włoski. Nie zaleca się czyszczenia powierzchni, na których gotuje się jedzenie w czasie, gdy grill jest gorący.

Zapobieganie zapalenia się tłuszczu:

- Należy przestrzegać następujących środków ostrożności, które pomagają w zapobieganiu zapalenia się tłuszczu:
- Należy pilnować, aby na grillu nie było tłuszczu; w przypadku nagromadzenia warstwy tłuszczu prawdopodobieństwo jego zapalenia się znacznie wzrasta.
- Należy odcinać nadmiar tłuszczu z mięsa i stosować mniej tłuste kawałki mięsa, aby ograniczyć możliwość zapalenia się tłuszczu.
- W przypadku pojawienia się płomieni podczas gotowania należy zmniejszyć ustawienie włączania i zamknąć pokrywę.
- Jeśli płomień będzie się utrzymywał należy przełączyć wyłącznik w pozycję **OFF (WYŁĄCZONE)** i odłączyć przewód zasilania.
- Porcelanowe naczynie znajdujące się pod elementem grzewczym należy czyścić przynajmniej raz w sezonie; częściej w przypadku intensywnego użytkowania.

Czyszczenie grilla:

- Nadmierne odkładanie się przypalonego tłuszczu i pozostałości jedzenia zmniejszy efekty gotowania na grillu. W celu osiągnięcia efektów optymalnych:
- Porcelanowe naczynie i ramę należy czyścić przynajmniej raz z sezonie; częściej w przypadku bardziej intensywnego użytkowania.
- Należy używać łagodnego detergentu lub gorącej wody z mydłem, szorować powierzchnię porcelanowego naczynia ze średnim naciskiem przy pomocy szczotki z włosiem z tworzywa sztucznego lub mosiądzu.
- Kratki do gotowania należy czyścić regularnie ciepłą wodą z mydłem lub roztworem sody oczyszczonej i wody. Należy użyć nierysującego proszku do szorowania w celu usunięcia uporczywych plam. W przypadku stosowania szczotki z włosiem do czyszczenia dowolnych powierzchni do grillowania, należy sprawdzić przed rozpoczęciem czynności czy nie pozostają na niej pojedyncze włoski. Nie zaleca się czyszczenia powierzchni do gotowania w czasie, gdy grill jest gorący.
- Wyczyścić pokrywkę porcelanową oraz naczynie właściwe nierysującym środkiem czyszczącym.
- Nie należy stosować rysujących środków do czyszczenia piekarników, druciaków lub szczotek metalowych do czyszczenia krątek porcelanowych lub osłony grilla. Uszkodzą one warstwę wykańczającą.
- Nie należy stosować narzędzi ostrych ani spiczastych do czyszczenia grilla.

Czyszczenie zaczełu elementu grzewczego:

- Zaczep elementu można czyścić wilgotną szmatką z użyciem łagodnego detergentu lub gorącej wody z mydłem.
- Przed użyciem wyłącznik elektryczny oraz element grzewczy należy osuszyć.

Przechowywanie grilla:

- Wyczyścić kratkę, na której gotuje się jedzenie.
- Grill należy przechowywać w miejscu zapewniającym ochronę przed czynnikami atmosferycznymi w czasie, gdy nie jest on użytkowany.

Rozwiązywanie problemów

Problem	Możliwa przyczyna	Zapobieganie / Rozwiązanie
Grill się nie rozgrzewa	<ul style="list-style-type: none">• Przełącznik przełączony na pozycję OFF (WYŁĄCZONY).• Brak zasilania.• Wadliwy przełącznik lub element grzewczy.	<ul style="list-style-type: none">• Przełączyć pokrętło przełącznika na ustawienie 5 HIGH (WYSOKA).• Sprawdzić pod kątem przepięcia wyłącznika obwodu lub RCB W razie konieczności ustawić ponownie lub wymienić.• Wypróbować znane, sprawne urządzenie w tym samym kontakcie.• Wypróbować inny kontakt, najlepiej w innym obwodzie.• Wymienić przełącznik lub element grzewczy.
Dochodzi do przepięcia w wyłączniku obwodu lub wybicia korków	<ul style="list-style-type: none">• Nagły wzrost mocy.• Inne urządzenie włączone do tego samego obwodu, co grill.• Wilgoć lub woda w przełączniku lub na złączach elektrycznych.• Uszkodzony przewód lub połączenia elektryczne.	<ul style="list-style-type: none">• Ustawić przełącznik na pozycję OFF (WYŁĄCZONE) przez włączeniem do źródła zasilania prądem elektrycznym.• Nie należy eksploatować innych urządzeń elektrycznych w tym samym obwodzie.• Przełącznik i złącza elektryczne utrzymywać w stanie suchym. Nie korzystać w czasie deszczu.• Wymienić uszkodzony przełącznik lub przedłużacz.
Grill nie gotuje tak, jak powinien	<ul style="list-style-type: none">• Pokrywę grilla pozostawiono otwartą.• Niewystarczające nagrzanie wstępne lub temperatura ustawiona na zbyt niskim poziomie.• Nieodpowiedni przedłużacz.• Nadmierne odkładanie się warstwy zanieczyszczeń w porcelanowym naczyniu.	<ul style="list-style-type: none">• W trakcie gotowania zamknąć pokrywę grilla.• Wstępnie rozgrzewać przez 15-20 minut. Zwiększyć ustawienie przełącznika.• Wymienić na przewód o odpowiedniej wartości znamionowej (16 amperów).• Wyczyścić niższe naczynie porcelanowe.
Płomienie	<ul style="list-style-type: none">• Nadmiar tłuszczu w mięsie.• Zbyt wysoka temperatura gotowania.• Odkładanie się warstwy tłuszczu.	<ul style="list-style-type: none">• Przed grillowaniem odkroić tłuszcz z mięsa.• Ustawić temperaturę (niższą) według potrzeb.• Wyczyścić grill.
Wskaźnik przełącznika nie świeci się.	<ul style="list-style-type: none">• Normalny cykl przełącznika.• Brak zasilania.• Wadliwy przełącznik.	<ul style="list-style-type: none">• Zwiększyć ustawienie pokrętła lub poczekać na włączenie się światła sygnalizującego pracę cyklu.• Por. „grill nie grzeje”.• Wymienić przełącznik lub element grzewczy.
Powtarzające się zapalanie się tłuszczu	<ul style="list-style-type: none">• Tłuszcz zablokowany przez odkładanie się warstwy jedzenia.	<ul style="list-style-type: none">• Pokrętło sterujące należy ustawić w pozycji OFF (WYŁĄCZONE). Pokrywa powinna być zamknięta, aby pozwolić na zgaszenie się ognia.• Po ostygnięciu grilla należy wyczyścić naczynie izolujące.• Jeśli pojawi się ogień, nie należy stosować wody. Może to doprowadzić do uszczerbku na zdrowiu.

NINIEJSZĄ INSTRUKCJĘ NALEŻY ZACHOWAĆ

AÐEINS TIL NOTKUNAR UTANDYRA

Aðeins til notkunar utandyra.

Ekki til notkunar utandyra eða í stórelldhúsum.

Notið tækið einungis í vel loftræstu rými.

NEYTANDI:

Geymdu þessa handbók til uppsláttar.

SÁ SEM ANNAST UPPSETNINGU/SAMSETNINGU:

Hafðu þessa handbók hjá neytanda.

Það er ábyrgð samsetningarmanns/eiganda að setja saman, setja upp og sinna viðhaldi grillsins.



AÐVÖRUN



Þessi notendahandbók inniheldur mikilvægar upplýsingar varðandi örugga notkun á tækinu.

Lestu og fylgdu öllum öryggisfyrirlysingum, samsetningarleiðbeiningum og notkunar- og viðhaldsleiðbeiningum áður en tækið er sett saman og eldað er á því.

Ef öllum leiðbeiningum framleiðanda er ekki fylgt getur það haft í för með sér alvarlegt líkamstjón og/eða eignatjón.

Þetta tæki hlítir tæknistöðlum og öryggiskröfum fyrir raftæki.

Notkun á framlengingarsnúru og öryggi hennar

- Ekki er mælt með notkun á framlengingarsnúru til að tryggja bestu mögulegu frammistöðu grillsins.

Öryggisatriði ef þú verður að nota framlengingarsnúru:

- Notaðu aðeins snúru til notkunar utandyra fyrir 10 amper.
- Notaðu þá snúru sem er hvað styst að lengd. Ekki tengja tvær eða fleiri snúrur saman.
- Hafðu tengin þurr og fjarri jörðu.
- Ekki láta snúruna hanga yfir brún borðs eða annarra hluta þar sem börn geta togað í hana eða hrasað um hana.

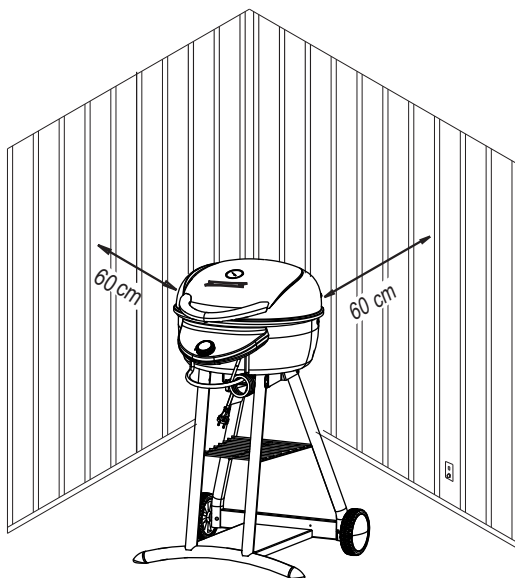

Hafðu grillið í 60 cm fjarlægð frá veggjum og handriðum.



AÐVÖRUN



RAFLOST MÖGULEGT

Þetta tæki er í flokki fyrir :220-240 volt - 50/60HZ, aflsálfköst 2200 W Tengdu aðeins við innstungu sem er með jarðtengingu og er varinn með lekastraumsrofa (RCD) með að hámarki 30 mA. Skoðuðu reglulega rafmagnssnúruna til að kanna hvort að skemmdir eða slit sé að finna á henni. Notaðu ekki snúruna ef hún er skemmd.

Skipta þarf um snúru með sérstakri snúru eða samsetningu sem fánleg er frá framleiðanda eða þjónustuaðilum hans. Aðeins skal endurnýja skemmda íhluti með Char-Broil íhlutum til endurnýjunar. Ekki reyna að gera við skemmda hluti. Ef eldur kemur upp skal snúa stjórnhnappinum í OFF stöðu, taka grillið úr sambandi og leyfa eldinum að brenna upp. Ekki skal nota vatn til að slökkva eld í þessu eða öðrum raftækjum. Til að forðast möguleikann á bruna skal tryggja að grillið sé kalt áður en rafmagnshnappur og hitarist er fjarlægð og/eða þriffin. Ekki breyta þessari vöru. Notaðu tækið aðeins eins og tilgreint er í þessari handbók. Ekki nota á svæði þar sem hætta er á að aðila hrasa um snúruna.

Börn 8 ára og eldri og einstaklingar með skerta líkamlega, skynjunar- og andlega getu eða skort á reynslu eða þekkingu mega nota þetta tæki ef viðkomandi hafa notið umsjónar eða fengið leiðbeiningar varðandi örugga notkun tækisins og hafa skilning á tengdum hættum. Börn eiga ekki að leika með tækið. Þrif og viðhald notanda skal ekki fara fram af börnum án umsjónar.



Þessari vöru má ekki farga með heimilisúrgangi. Vöruna þarf að farga á leyfilegum stað fyrir endurvinnslu á raf- og rafmagnstækjum. Með því að safna saman og endurvinnna úrgang stuðlar þú að verndun náttúruauðlinda og tryggir að vörunni sé fargað á umhverfisvænan og heilsusamlegan máta.

MIKILVÆGAR ÖRYGGISRÁÐSTAFANIR

Þegar raftæki eru notuð skal ávallt fylgja grundvallaröryggisráðstöfunum, þar á meðal eftirfarandi:

LESIDALLARLEIÐBEININGARNAR



- Ekki snerta heita fleti með óvörðum höndum. Notaðu handföng og hnappa sem í boði eru til notkunar.
- Til verndunar gegn rafstöði skal ekki setja snúru, klær, stjórnhnapp eða hitarist í vatn eða annan vökva.
- Ekki skilja við tækið eftirlitslaust.
- Náið eftirlit er nauðsynlegt þegar tæki er notað af eða í nágrenni við börn. Haltu börnum og gæludýrum fjarri tæki á öllum stundum.
- Þetta tæki er ekki leikfang.
- Tækið skal aldrei vera eftirlitslaust þegar það er stillt á ON.
- Taktu það úr sambandi þegar það er ekki í notkun og áður en það er hreyft úr stað eða þrifið.

GEYMDU ÞESSAR LEIÐBEININGAR

MIKILVÆGAR ÖRYGGISRÁÐSTAFANIR

(Áframhald)

- Leyfðu því að kólna áður en íhlutir eru settir í eða teknir úr.
- Ekki nota tækið með skemmdri snúru eða kló eða eftir að tækið bilar eða hafur skemmt á einhvern hátt.
- Notkun fylgihluta sem ekki eru ráðlagðir af framleiðanda tækisins getur orsakað áverka. Notka skal aðeins fylgihluti sem ráðlagðir eru af framleiðanda.
- Ekki láta snúruna hanga yfir brún borðs eða snerta heita fleti.
- Ekki nota tækið á annan hátt en fyrirhuguð notkun segir til um. Þetta tæki er ekki hugsað sem og ætti aldrei að nota sem hitara.
- Til að hindra það að vatn skvettist á grillið eða að það falli ofan í vatn skal ekki nota það í innan við þriggja metra fjarlægð frá sundlaug, tjörn eða öðrum vatnsmassa.
- Haltu á öllum stundum grillinu og stjórnhnappinum þurrum og fjarri regni.
- Hafðu rafmagnsklær þurrar og fjarri jörðu.
- Ekki nota vatn eða annan vökvaúða til að þrifa vöruna án þessa að taka fyrst stjórnhnappinn úr sambandi og fjarlægja hitaristina.
- **EKKI SKAL NOTA KOL.** Koleldur kemur upp og er grillið ekki hannað fyrir kol. Eldurinn mun skapa óöruggar aðstæður og skemma grillið.
- Eldsneyti á borð við kolamola skal ekki nota með tækinu, né nokkurn annan vökva.
- Þetta tæki verður heitt við og eftir notkun. Notaðu einangraða ofnhanska og grilláhöld með löngum handföngum til verndar gegn heitum flötum eða slettum frá eldunarvökva.
- Ekki skal nota eða geyma bensín, steinolíu eða annan eldfiman vökva innan sjö metra frá þessu grilli þegar það er í notkun. Hafðu svæðið í kringum grillið óhindrað og laust við efni sem brennur.
- Ekki hreyfa tækið þegar það er í notkun.
- Við eldun verður tækið að vera á jöfnu og stöðugu yfirborði á svæði sem er laust við eldfim efni.
- Neysla áfengis, lyfseðils- eða ólyfseðilsskyldra lyfja kann að skerða færni neytandans til að setja tækið á viðeigandi hátt saman og nota það á öruggan hátt.
- Til að forðast rafstuð skal taka rafmagnssnúruna úr sambandi og fjarlægja stjórnhnappinn áður en hitaristin er fjarlægð og grillið er þrifið. Aldrei skal setja stjórnhnapp eða hitarist ofan í vökva.
- Ekki nota þetta tæki á sömu rafrás og önnur tæki sem krefjast mikils rafmagns.

	VARÚÐ	
<ul style="list-style-type: none">• Ekki er hægt að slökkva í eldi vegna fitu með því að loka lokinu. Þetta tæki er vel loftræst sökum öryggisástæðna.• Hafðu tækið ekki eftirlitslaust þegar matarleifar eru brenndar burt. Ef tækið hefur ekki reglulega verið þrifið getur eldur vegna fitu átt sér stað sem getur skemmt vöruna.		

Notkun og umönnun á grillinu

Fyrir fyrstu notkun á grillinu:

- Fjarlægðu allar umbúðir og sölumiða af grillinu. Ekki nota beitt tól til að fjarlægja límmiða.
- Þvoðu eldunarrist með heitu vatni með sápu, skoðuðu og þurrkaðu vandlega.

Fyrir hverja notkun á grillinu:

- Notaðu grillið aðeins á stöðugu og jöfnu yfirborði til að hindra að það falli við.
- Til að hindra það að lekastraumsrofar slái út skal passa upp á að stjórnhnappurinn sé þurr og ekki nota önnur raftæki á sömu rafrás.
- Kannaðu fitubakka til að tryggja að hann sé tómur og uppsettur undir gatinu.
- Fyrir viðloðunarlausu eldun skal bera grænmetisolíu eða sprej með grænmetisolíu á eldunarristina.

Að kveikja á grillinu:

- Tryggðu að stjórnhnappurinn sé snúinn að fullu rangsælis í off stöðu.
- Stingdu rafmagnssnúrunni í jarðtengda RCB verndaða innstungu, Ef nota þarf framlengingarsnúru skal lesa „Notkun á framlengingarsnúru og öryggi hennar“. Snúðu hnappinum réttisælis. Kvikna ætti á gaumljósi.

Forhitun á grillinu:

- Hafðu lokið á. Forhitun fyrir steikingu, 15-20 mínútur og stjórnhnappurinn stilltur á **HIGH**.

Að slökkva á grillinu:

- Snúðu stjórnhnappnum að fullu rangsælis í **OFF** stöðu.
- Taktu snúruna úr sambandi.

Að grilla:

- Til að tryggja bestu útkomu skal elda með lokið á til að halda hitanum inni og veita alhliða eldun.
- Hitamælir á lokinu gefur til kynna áætlaðan eldunarhita inni í grillinu.
- Stillingar fyrir ýmsan mat eru háðar aðstæðum utandyra og persónulegi vali fólks.
- Fitubakkann verður að vera settur inn í tækið og tæmdur eftir hverja notkun.
- Þrífðu grillið oft, helst eftir hverja eldun. Ef að bursti er notaður til að þrifa einhverja af eldunarflötum grillsins skal tryggja að ekkert úr burstanum verðir eftir á yfirborðinu áður en grillað er að nýju. Ekki er mælt með að eldunarflétir séu þrífir á meðan grillið er enn heitt.

Stjórn á eld vegna fitu

- Til að hafa stjórn á eld vegna fitu skal fylgja eftirfarandi varúðarráðstöfunum:
- Hafðu grillið laust við fitu; líkurnar á eldmyndun aukast þegar fita safnast saman.
- Skerðu aukafitu af kjötinu og notaðu fituminni kjötbita til að minnka líkurnar á eldi vegna fitu.
- Ef blossi myndast við eldun skal lækka hitann og setja lokið á.
- Ef blossi heldur áfram skal snúa stjórnhnappinum í **OFF** stöðu og taka rafmagnssnúruna úr sambandi.
- Þrífðu postulínsskálina undir hitaristinni að minnsta kosti einu sinni á ári, oftar ef notkunin er mikil.

Þrif á grillinu:

- Óf mikil uppsöfnun af brenndri fitu og matarleifum mun skerða eldunargetu grillsins. Til að ná fram hámarksgetu.
- Þrífðu postulínsskálina og grindina að minnsta kosti einu sinni á ári, oftar ef notkunin er mikil.
- Notaðu milt hreinsiefni eða heitt vatn með sápu, skrúbaðu hóflega flöt lægri postulínsskalarinnar með plast- eða látúnsbursta.
- Þrífðu eldunargrindur reglulega með volgu vatni með sápu eða matarsóða- og vatnslausn. Notaðu ræstiduft sem er ekki svarfandi á erfiða bletti. Ef að bursti er notaður til að þrifa einhverja af eldunarflötum grillsins skal tryggja að ekkert úr burstanum verðir eftir á yfirborðinu áður en grillað er að nýju. Ekki er mælt með að eldunarflétir séu þrífir á meðan grillið er enn heitt.
- Þrífðu postulínslök og yfirbyggingu með hreinsiefni sem er ekki svarfandi.
- Ekki nota ofnhreinsiefni sem er svarfandi, stálull eða málmursta til að þrifa postulínsgindur eða yfirbyggingu grillsins. Slíkt skemmir áferðina.
- Ekki nota skörp eða oddhvöss tól til að þrifa grillið.

Þrif á festingu hitaristarinnar:

- Festingu hitaristarinnar má þrifa með rökum klút með mildu hreinsiefni eða heitu vatni með sápu.
- Þurrkaðu stjórnhnapp og hitarist fyrir notkun.

Geymsla á grillinu:

- Þrífðu eldunargrind.
- Geymdu grillið á stað sem er verndaður fyrir veðri eða undir grillábreiðu þegar það er ekki í notkun.

Bilanaleit

Vandamál	Hugsanleg orsök	Forvarnir/Lausn
grillið hitnar ekki	<ul style="list-style-type: none">• Stjórnhnappur er í OFF stöðu.• Ekkert rafmagn.• Bilaður stjórnhnappur eða hitarist.	<ul style="list-style-type: none">• Snúðu stjórnhnappinum í HIGH.• Athugaðu hvort lekastraumsrofi eða RCB hafi slegið út. Endursettu eða skiptu um ef nauðsynlegt er.• Prófaðu að stinga tæki í samband við innstunguna sem þú veist að virkar.• Prófaðu aðra innstungu, helst á annarri rafrás.• Skiptu um stjórnhnapp eða hitarist.
Lekastraumsrofi slær út	<ul style="list-style-type: none">• Straumhnykkur.• Annað tæki tengt inn á sömu rafrás og grill.• Raki eða vatn í stjórnhnappi eða rafmagnstengingum.• Skemmd snúra eða rafmagnstengingar.	<ul style="list-style-type: none">• Snúðu stjórnhnappi í OFF stöðu áður en tekið er úr sambandi.• Ekki nota önnur raftæki á sömu rafrás.• Haltu stjórnhnappi og öllum rafmagnstengingum þurrum. Ekki nota eininguna í rigningu.• Skiptu um skemmdan stjórnhnapp eða framlengingarsnúru.
grillið eldar ekki á viðeigandi máta	<ul style="list-style-type: none">• Lokið á grilli er ekki á.• Ófullnægjandi forhiti eða hitastig stillt á of lágan hita.• Óviðeigandi framlengingarsnúra.• Of mikil uppsöfnun í postulínsskál.	<ul style="list-style-type: none">• Settu lokið á grillið við eldun.• Forhitaðu í 15-20 mínútur. Hækkaðu hitann með stjórnhnappinum.• Endurnýjaðu með snúru með viðeigandi málspennu (16 ömp).• Þrífðu postulínsskálina.
Blossar	<ul style="list-style-type: none">• Umframfita í kjöti.• Of hátt eldunarhitastig.• Uppsöfnun á fitu.	<ul style="list-style-type: none">• Skerðu fitu af kjöti áður en grillað er.• Lækkaðu hitastigið ef nauðsynlegt er.• Þrífðu grillið.
Ekki kviknar á gaumljósi stjórnhnapps.	<ul style="list-style-type: none">• Hefðbundin breyting á hitastigi.• Ekkert rafmagn.• Bilaður stjórnhnappur.	<ul style="list-style-type: none">• Hækkaðu hitann með stjórnhnappinum eða bíddu eftir að kvikni á ljósinu.• Sjá „grillið hitnar ekki“.• Skiptu um stjórnhnapp eða hitarist.
Viðvarandi eldur vegna fitu	<ul style="list-style-type: none">• Fita festist vegna uppsöfnun matar.	<ul style="list-style-type: none">• Snúðu stjórnhnappinum í OFF stöðu. Hafðu lokið á og leyfðu eldinum að brenna upp.• Eftir að grillið kólnar skal þrifa einangrunarskálina.• Ekki setja vatn á eld. Líkamstjón kann að eiga sér stað.

GEYMDU ÞESSAR LEIÐBEININGAR

A SE UTILIZA NUMAI ÎN SPAȚII DESCHISE

A se utiliza doar în spații deschise.

A nu se utiliza în spații închise sau pentru gătitul comercial.

Utilizați dispozitivul numai într-un spațiu bine aerisit.

CONSUMATOR:

Păstrați acest manual pentru referințe ulterioare.

INSTALATOR/MONTATOR:

Acest manual trebuie lăsat la consumator.

Asamblarea, instalarea și întreținerea grătarului pentru barbecue cade în sarcina montatorului/proprietarului

AVERTISMENT

Prezentul manual conține informații importante necesare la utilizarea în siguranță a aparatului.

Citiți și urmăriți toate declarațiile de siguranță, instrucțiunile de montare și îndrumările de utilizare și îngrijire înainte de a încerca să asamblați și să gătiți.

Nerespectarea tuturor instrucțiunilor producătorului ar putea cauza vătămarea personală severă și/sau deteriorarea proprietății.

Prezentul aparat respectă standardele tehnice și cerințele de siguranță ale aparatelor electrice.

Utilizarea și Siguranța Cordonului Prelungitor

- Utilizarea unui cordon prelungitor nu este recomandată pentru cea mai bună performanță a grătarului barbecue.

Dacă trebuie să folosiți un cordon prelungitor, pentru siguranța dv.:

- Utilizați numai un prelungitor pentru exterior de 10 A.
- Utilizați prelungitorul cu cea mai scurtă lungime posibilă. Nu interconectați 2 sau mai multe prelungitoare.
- Țineți conexiunile uscate și suspendate.
- Nu țineți cordonul prelungitorului agățat de marginea mesei sau de alte elemente pentru a nu putea fi trase de către copii sau pentru a preveni împiedicarea.

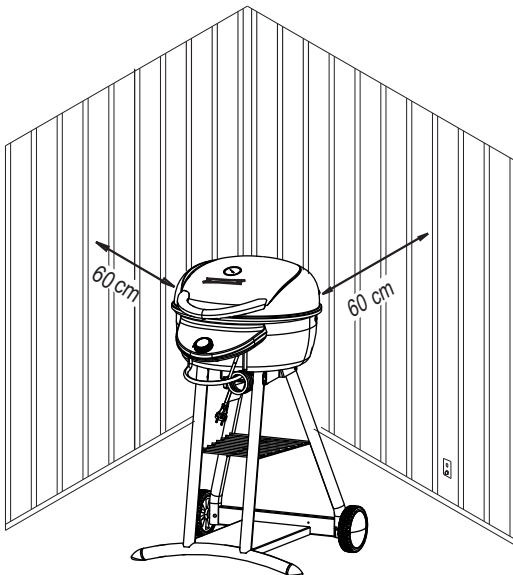

Țineți grătarul barbecue la 60 cm departe de pereți și grinzi

AVERTISMENT

POSIBIL ȘOC ELECTRIC

Acest aparat este prevăzut pentru: 220-240 V – 50/60 Hz, Putere Utilă 2200 W

Conectați numai la o priză cu împământare și protejată de un întrerupător cu un curent nominal de defect (RCD) cu o putere nominală maximă de 30 mA.

Verificați cu regularitate orice semn de deteriorare sau uzură a cordonului de alimentare. Nu utilizați aparatul dacă cordonul este deteriorat.

Cablul de alimentare trebuie înlocuit cu un cablu special sau asamblarea este disponibilă pentru producător sau agentul de service al acestuia.

Înlocuiți piesele deteriorate numai cu piesele de schimb ale Char-Broil. Nu încercați să reparați piesele deteriorate.

În caz de incendiu, răsușiți reostatul în poziția OFF, scoateți grătarul barbecue din priză și lăsați focul să se stingă. Nu folosiți apa pentru a stinge incendiul pentru acest aparat sau pentru alte aparate electrice.

Pentru evitarea posibilelor arsuri, asigurați-vă că grătarul este răcit înainte de îndepărtarea și/sau curățarea reostatului electric și a radiatorului.

Nu modificați acest produs.

Utilizați aparatul numai conform celor specificate în prezentul manual.

Nu utilizați aparatul într-o zonă cu trafic, unde este posibilă împiedicarea de cablu.

Aparatul poate fi utilizat de copiii de și peste 8 ani și de persoane cu capacități fizice senzoriale și mentale reduse sau care nu au experiență și cunoștință dacă acestea sunt supravegheate sau instruite cu privire la utilizarea aparatului în mod sigur și înțeleg pericolele implicite.

Copiii nu se vor juca cu aparatul.

Curățarea și întreținerea nesupravegheate de către utilizator nu vor fi făcute de copii.



Acest produs nu va fi aruncat împreună cu deșeurile menajere. Acest produs va fi aruncat în locurile autorizate pentru reciclarea aparatelor electrice și electronice. Prin colectarea și reciclarea deșeurilor, contribuiți la salvarea resurselor naturale și asigurați-vă că produsul este aruncat într-un mod în care nu sunt afectate mediul și sănătatea publică.

PRECAUȚII IMPORTANTE

În folosirea aparatelor electrice, se vor urmări întotdeauna precauțiile de siguranță de bază, inclusiv următoarele:

A SE CITI TOATE INSTRUCȚIUNILE

- Nu atingeți suprafețele încinse cu mâinile neprotejate. Utilizați mânerul și butoanele prevăzute pentru operare.
- Pentru a vă proteja de electrocutare, nu scufundați în apă sau alt lichid cablul, ștecherul, reostatul sau radiatorul.
- Nu lăsați aparatul nesupravegheat.
- Supravegherea atentă este necesară atunci când orice aparat este utilizat de sau în apropierea copiilor. Țineți întotdeauna copiii și animalele departe de aparat.
- Acest aparat nu este o jucărie.
- Nu lăsați niciodată grătarul barbecue nesupravegheat când este pornit.
- Scoateți aparatul din priză când nu este în uz și înainte de mutare sau curățare.

SALVAȚI ACESTE INSTRUCȚIUNI

PRECAUȚII IMPORTANTE

(Continuare)

- Lăsați să se răcească înainte de montarea sau demontarea pieselor.
- Nu operați niciun aparat care are cablul sau ștecherul deteriorat sau după ce aparatul a prezentat defecțiuni au a fost deteriorat în orice mod.
- Producătorul aparatului nu recomandă utilizarea accesoriilor care ar putea produce vătămări. Utilizați numai accesoriile recomandate de producător.
- Nu lăsați cablul să atârne peste marginea mesei sau a tejghelei, sau să atingă suprafețele încinse.
- Nu utilizați aparatul pentru altă utilizare decât cea intenționată. Acest aparat nu a fost conceput ca și nici nu va putea fi folosit drept un încălzitor.
- Pentru a evita stropirea sau căderea în apă a aparatului, nu utilizați grătarul pentru barbecue la o distanță mai mică de 3 m de la piscină, lac sau altă sursă de apă.
- Țineți grătarul pentru barbecue și reostatul electric uscate și feriți-le de ploaie în orice moment.
- Suspendați ștecherul și prizele electrice și mențineți-le uscate.
- Nu folosiți apă sau alt lichid spray pentru curățarea produsului fără a scoate mai întâi din priză reostatul electric și îndepărtarea radiatorului.
- **NU FOLOSIȚI CĂRBUNI.** Se va produce o flacără de cărbune, iar aparatul nu este destinat utilizării cărbunilor. Flacăra va crea o condiție de nesiguranță și va afecta grătarul barbecue.
- Combustibilii, precum brichetele de cărbuni, nu vor fi utilizați pentru aparat, precum și niciun alt lichid.
- Aparatul va fi fierbinte în timpul și după utilizare.
- Utilizați mănuși izolatoare speciale sau mănuși și ustensile barbecue cu cozi lungi pentru a vă proteja împotriva suprafețelor încinse sau stropirea cu lichidele de gătit.
- Nu utilizați sau depozitați gaz, kerosen sau alte lichide inflamabile la mai puțin de 7 m de aparatul barbecue când este în uz. Păstrați zona de funcționare a aparatului liberă de orice materiale inflamabile.
- Nu mutați aparatul când este în uz.
- Când gătiți, aparatul trebuie poziționat pe o suprafață plană, stabilă într-o zonă fără materiale combustibile.
- Consumul de alcool, prescrierea sau neprescrierea de medicamente pot afecta abilitatea consumatorului de a asambla sau opera în mod de siguranță acest aparat.
- Pentru evitarea electrocutării, deconectați cablul electric și îndepărtați reostatul electric înainte de îndepărtarea radiatorului și curățării grătarului barbecue. Nu scufundați niciodată reostatul electric sau radiatorul în niciun lichid.
- Nu utilizați acest aparat pe același circuit electric de alimentare cu alte aparate electrice puternice.

	PRECAUȚIE	
<ul style="list-style-type: none">• Stingerea flăcărilor de grăsime prin închiderea capacului nu este posibilă. Aparatul este bine ventilat pentru motive de siguranță.• Nu lăsați aparatul nesupravegheat când ardeți resturile de mâncare. Dacă aparatul nu a fost curățat cu regularitate, grăsimea se poate aprinde și produce daune produsului.		

Utilizarea și Îngrijirea Grătarului Barbecue

Înainte de prima utilizare a grătarului barbecue:

- Îndepărtați toate ambalajele și etichetele de vânzare de pe grătar. Nu folosiți obiecte ascuțite pentru îndepărtarea etichetelor adezive. Scălați grătarul de gătit cu apă caldă cu săpun, clătiți și uscați bine.

Înainte de fiecare utilizare a grătarului barbecue:

- Utilizați grătarul numai pe o suprafață fermă și plană pentru a evita împiedicarea.
- Pentru a evita întreruperea curentului în gospodărie prin împiedicare, mențineți reostatul electric uscat și nu utilizați alte produse electrice pe același circuit electric.
- Verificați tava pentru grăsime ca să vă asigurați că este goală și montată sub orificiul de scurgere.
- Pentru gătitul produselor nelipicioase, aplicați pe grătarul de gătit un strat gros de ulei vegetal sau ulei pe bază de spray.

Pornirea grătarului barbecue:

- Asigurați-vă că reostatul electric este răsucit total în sensul invers acelor de ceas în poziția oprit (off).
- Introduceți cablul de alimentare într-o priză împământată coresponszător, protejată RCB. Dacă trebuie folosit un prelungitor, citiți „Utilizarea și Siguranța Cordonului Prelungitor”. Răsuciți butonul în sensul acelor de ceas. Indicatorul luminos ar trebui să apară.

Preîncălzirea grătarului barbecue:

- Țineți închis capacul. Preîncălziți pentru ardere, 15-20 minute cu reostatul setat pe **HIGH**.

Închiderea grătarului barbecue:

- Răsuciți complet butonul în sensul acelor de ceas până în poziția **OFF**.
- Scoateți cablul din priză.

Folosirea grătarului barbecue:

- Pentru rezultate optime, gătiți cu capacul închis pentru menținerea căldurii și gătirii complete a alimentelor.
- Indicatorul de temperatură de pe capac indică temperatura aprox. de gătire din interiorul grătarului.
- Setarea reostatului pentru diferite preparate depinde de condițiile exterioare și preferințelor individuale de gătit.
- Tava de grăsime trebuie introdusă în aparat și golită după fiecare utilizare.
- Curățați grătarul des, de preferat după fiecare gătire. Dacă folosiți o perie din păr de porc pentru curățarea oricăror suprafețe ale grătarului, asigurați-vă să nu rămână peri pe suprafețele de gătit înainte de folosire. Nu se recomandă curățarea suprafețelor de gătit când grătarul este încins.

Supravegherea flăcărilor datorate grăsimilor:

- Pentru a vă ajuta să supravegheați producerea flăcărilor provocate de grăsime, folosiți următoarele precauțiuni:
- Curățați grătarul de orice urmă de grăsime; acumularea de grăsime are un grad mai mare de producere a flăcărilor.
- Decupați grăsimea în exces de pe carne și folosiți bucăți de carne mai puțin grase pentru a reduce producerea flăcărilor.
- Dacă se produc flăcări în timpul gătitului, reduceți setarea reostatului și închideți capacul.
- Dacă flăcările continuă, răsuciți reostatul în poziția **OFF** și scoateți din priză cablul de alimentare.
- Curățați vasul din porțelan de sub radiator cel puțin o dată pe sezon, sau mai des dacă aparatul este folosit intens.

Curățarea grătarului barbecue:

- Acumulările excesive de grăsime arsă sau particulele de mâncare vor reduce performanța de gătire a grătarului. Pentru a obține o performanță optimă:
- Curățați vasul de porțelan și rama cel puțin o dată pe sezon, sau mai des dacă aparatul este folosit intens.
- Utilizați un detergent blând sau apă caldă cu săpun, frecăți moderat suprafața vasului de porțelan inferior cu o perie de plastic sau din păr de porc.
- Curățați regulat grătarele de gătit cu apă caldă și săpun sau o soluție din bicarbonat de sodiu și apă. Pentru îndepărtarea petelor folosiți un praf neabraziv de degresare. Dacă folosiți o perie din par natural, curățați orice suprafețe de gătit pentru a vă asigura că au rămas fire de ppr pe suprafețele de gătit înainte de frigere. Nu se recomandă curățarea suprafețelor de gătit cât timp grătarul este încins.
- Curățați capacul de porțelan și corpul cu un curățitor neabraziv.
- Nu utilizați curățitori abrazivi pentru aragaze, perii din oțel, păr sau metal pentru curățarea grătarelor de porțelan sau corpului grătarului. Acestea vor deteriora finisajul.
- Nu utilizați unelte tăioase sau ascuțite la curățarea grătarului.

RO

Curățarea consolei radiatorului:

- Consola radiatorului poate fi curățată cu o cârpă umedă folosind un detergent moale sau apă caldă și săpun.
- Ștergeți reostatul electric și radiatorului înainte de utilizare.

Depozitarea Grătarului Barbecue

- Curățați grătarul de gătit.
- Depozitați grătarul barbecue într-o zonă protejată de condițiile climaterice sau sub prelata grătarului când acesta nu este în uz.

Depanare

Problema	Cauza posibilă	Prevenire / Soluție
grătarul nu se încălzește	<ul style="list-style-type: none">• Reostatul este în poziția OFF.• Nu există alimentare cu curent electric.• Reostat sau radiator cu defecțiuni.	<ul style="list-style-type: none">• Răsuciți butonul reostatului pe HIGH.• Verificați dacă nu s-au declanșat întrerupătoarele de circuit sau RCB. Resetați sau înlocuiți dacă este necesar.• Încercați priza cu un aparat cunoscut, funcțional.• Încercați o altă priză, de preferat pe un circuit diferit.• Înlocuiți reostatul sau radiatorul.
Întrerupătorul s-a declanșat sau s-a ars o siguranță	<ul style="list-style-type: none">• Supratensiune tranzitorie• Alt aparat funcționează pe același circuit electric cu grătarul• Umezeală sau apă în reostat sau conexiunile electrice.• Cablu sau conexiuni electrice deteriorate.	<ul style="list-style-type: none">• Răsuciți reostatul în poziția OFF înainte de introducerea aparatului în priza electrică.• Nu utilizați alte aparate electrice pe același circuit.• Păstrați uscate reostatul și toate conexiile electrice. Nu folosiți aparatul când plouă.• Înlocuiți reostatul sau cordonul prelungitorului defecte.
grătarul nu va găti corespunzător	<ul style="list-style-type: none">• Capacul grătarului a rămas deschis.• Preîncălzire insuficientă sau temperatura prea scăzută.• Cablu de prelungitor necorespunzător.• Acumulare excesivă pe vasul de porțelan.	<ul style="list-style-type: none">• Închideți capacul grătarului în timpul frigierii.• Preîncălziți 15-20 minute. Măriți setarea reostatului.• Înlocuiți cu un cablu de alimentare corespunzător (16A)• Curățați vasul inferior de porțelan.
izbucniri de flăcări	<ul style="list-style-type: none">• Grăsime excesivă în carne.• Temperatura de gătire în exces.• Acumulare de grăsime.	<ul style="list-style-type: none">• Decupați grăsimea de pe carne înainte de frigere.• Ajustați temperatura (inferioară) dacă este necesar.• Curățați grătarul barbecue.
Indicatorul luminos al reostatului nu este aprins	<ul style="list-style-type: none">• Funcționarea normală în cicluri scurte a reostatului.• Nu există alimentare cu curent electric.• Reostat defect.	<ul style="list-style-type: none">• Creșteți setarea butonului sau așteptați semnalul luminos să pornească ciclul.• Vedeți „grătarul barbecue nu se încălzește”.• Înlocuiți reostatul sau radiatorul.
Flăcări de grăsime persistente	<ul style="list-style-type: none">• Grăsime colectată prin acumularea de mâncare.	<ul style="list-style-type: none">• Răsuciți butonul reostatului în poziția OFF. Păstrați capacul deschis și lăsați focul să se stingă.• După răcirea grătarului, curățați vasul de etanșare.• Nu puneți apă peste foc. Pot rezulta vătămări personale.

SALVAȚI ACESTE INSTRUCȚIUNI

POUZE PRO VENKOVNÍ POUŽITÍ

Pouze pro venkovní použití.

Nepoužívejte v interiéru nebo pro komerční gastronomické účely. Spotřebič používejte pouze v dobře větraných prostorách.

SPOTŘEBITEL:

Tento návod si uschovejte pro budoucí použití.

MONTÁŽNÍ PRACOVNÍK:

Tento návod předejte spotřebiteli.

Za sestavení, instalaci a údržbu grilu odpovídá montér/vlastník.



VÝSTRAHA



Tento návod k použití obsahuje důležité informace potřebné k bezpečnému používání spotřebiče.

Před sestavením a použitím si přečtete a dodržujte všechny bezpečnostní výzvy, pokyny k sestavení, používání a údržbě. Nedodržení všech pokynů výrobce může vést k vážnému úrazu osob nebo škodám na majetku.

Tento spotřebič vyhovuje technickým normám a bezpečnostním požadavkům kladeným na elektrické spotřebiče.

Používání prodlužovacího kabelu a bezpečnost

- V zájmu dosažení co nejlepších výsledků grilování se použití prodlužovacích kabelů **nedoporučuje**.

Použitý prodlužovací kabel musí být bezpečný:

- Používejte pouze kabely pro venkovní použití dimenzované na proud 10 A.
- Použijte nejkratší potřebný prodlužovací kabel. Nenapojte dva nebo více prodlužovacích kabelů za sebou.
- Spoje uchovávejte suché a mimo dotyk se zemí.
- Kabel nenechávejte viset přes hranu stolu nebo v jiných místech, kde by za něj mohly tahat děti nebo o něj bylo možno zakopnout.

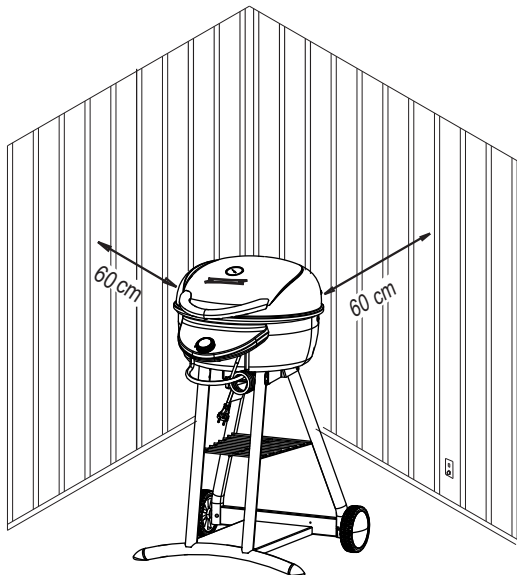

Gril nepřibližujte na menší vzdálenost než 60 cm ke stěnám a zábradlí.



VÝSTRAHA



NEBEZPEČÍ ÚRAZU ELEKTRICKÝM PROUDEM

Tento spotřebič je dimenzován na napájení 220-240 V, 50/60 Hz, výkon 2200 W

Připojujte pouze do zásuvky s uzemňovacím kolíkem a chráněné proudovým chráničem (RCD) s vybavovacím proudem o maximální hodnotě 30 mA.

Napájecí vodič pravidelně kontrolujte, zda nevykazuje známky poškození nebo opotřebení. V případě poškození kabelu spotřebič nepoužívejte.

Výměna napájecího kabelu smí být provedena výhradně formou náhrady speciálním kabelem nebo sestavou, které má k dispozici výrobce nebo jeho servisní zástupce.

Poškozené součásti nahrazujte pouze náhradními díly značky Char-Broil. Poškozené součásti se nepokoušejte opravit.

V případě vzplanutí přepněte regulátor do polohy vypnuto (OFF), gril odpojte od sítě a nechte oheň dohořet. K uhašení požáru tohoto či jiného elektrického spotřebiče nepoužívejte vodu.

V zájmu předcházení vzniku popálenin se před demontáží a čištěním elektrického regulátoru nebo topného článku ujistěte, zda je gril studený.

Tento výrobek nijak neupravujte.

Spotřebič používejte pouze dle specifikací uvedených v této příručce.

Nepoužívejte jej v pochozí oblasti, kde by mohlo hrozit zakopnutí o kabel.

Děti ve věku od 8 let a osoby se sníženými smyslovými nebo mentálními schopnostmi, případně nedostatkem zkušeností nebo znalostí, mohou tento spotřebič obsluhovat pouze pod dohledem nebo po instruktáži o jeho bezpečném použití, a pokud chápou příslušná rizika.

Tento spotřebič není dětská hračka. Čištění a údržbu mohou děti provádět pouze pod dohledem.



Tento výrobek se nesmí likvidovat společně s komunálním odpadem. Likvidaci výrobku musí provést subjekt schválený k provádění recyklace elektrických a elektronických spotřebičů. Sběrem a recyklací odpadu pomáháte šetřit přírodní zdroje a zajišťujete likvidaci výrobku ekologickým a zdravotně nezávadným způsobem.

DŮLEŽITÁ BEZPEČNOSTNÍ OPATŘENÍ

Při používání elektrických spotřebičů je potřeba vždy dodržovat následující základní bezpečnostní opatření:

PŘEČTĚTE SI VŠECHNY POKYNY

- Holýma rukama se nedotýkejte horkých povrchů. Používejte rukojeti a knoflíky určené k obsluze.
- V zájmu ochrany před úrazem elektrickým proudem nevkládejte kabel, zástrčky, regulátor ani topný článek do vody ani jiné kapaliny.
- Zapnutý spotřebič neponechávejte bez obsluhy.
- Pokud libovolný spotřebič používají děti nebo se používá v jejich blízkosti, je nutný pečlivý dohled. Dětem a domácím zvířatům zamezte v přístupu ke spotřebiči.
- Tento spotřebič není hračka.
- Zapnutý gril nikdy neponechávejte bez dozoru.
- Pokud spotřebič nepoužíváte, a před stěhováním nebo čištěním, jej odpojte od sítě.

TENTO NÁVOD SI USCHOVEJTE

DŮLEŽITÁ BEZPEČNOSTNÍ OPATŘENÍ

(pokračování)

- Před montáží nebo demontáží dílů nechte spotřebič vychladnout.
- Žádný spotřebič nepoužívejte, je-li jeho napájecí kabel nebo zástrčka poškozená, případně pokud spotřebič vykazuje nesprávnou činnost nebo je jakkoli poškozen.
- Použití příslušenství neschváleného výrobcem spotřebiče může způsobit úraz. Používejte pouze příslušenství doporučené výrobcem.
- Napájecí kabel nenechávejte viset přes hranu stolu nebo pultu a dotýkat se horkých povrchů.
- Spotřebič nepoužívejte jinak než k zamýšlenému účelu. Tento spotřebič není určen k vytápění a je zakázáno jej k tomuto účelu používat.
- Abyste předešli zásahu stříkající vodou, případně pádu do vody, nepoužívejte gril ve vzdálenosti menší než 3 m od bazénu, rybníku nebo jiné vodní plochy.
- Gril a elektrický regulátor nikdy nevystavujte vlhkosti ani dešti.
- Elektrické zástrčky by neměly být v kontaktu se zemí a vystaveny působení vlhkosti.
- Před čištěním vodou nebo jiným kapalným postříkem nejprve odpojte elektrický regulátor a vyjměte topné těleso.
- **NEPOUŽÍVEJTE DŘEVĚNÉ UHLÍ.** Dojde ke vzplanutí dřevěného uhlí a gril není určen k jeho spalování. Oheň způsobí nebezpečnou situaci a poškodí gril.
- V přístroji nespalujte žádné palivo jako brikety z dřevěného uhlí, ani žádné kapaliny.
- Tento spotřebič je během používání a po něm horký. K ochraně před horkými povrchy nebo postříkáním olejem a jinými tekutinami používejte izolované kuchyňské čňapky nebo rukavice.
- Během práce s grilem neskladujte ani nepoužívejte ve vzdálenosti do 7 metrů od něj benzín, letecký benzín či jiné hořlavé kapaliny. Z bezprostředního okolí grilu odstraňte hořlavé materiály.
- Při používání spotřebičem nepohybujte.
- Při vaření musí být přístroj umístěn na rovném, stabilním povrchu v místě bez výskytu hořlavých materiálů.
- Schopnost uživatele správně sestavit nebo bezpečně obsluhovat tento spotřebič může být negativně ovlivněna po požití alkoholu, volně prodejných léků i léků na předpis.
- Abyste předešli úrazu elektrickým proudem, před vyjmutím topného tělesa a čištěním grilu odpojte napájecí kabel a odstraňte elektrický regulátor. Elektrický regulátor a topné těleso se nikdy nesmí ponořit do žádné kapaliny.
- Tento spotřebič nepřipojujte ke stejnému okruhu jako jiné spotřebiče s vysokým odběrem.



UPOZORNĚNÍ



- **Hořící tuky nelze uhasit uzavřením víka. Tento spotřebič je z bezpečnostních důvodů dobře odvětrán.**
- **Při vypalování zbytků potravin neopouštějte spotřebič bez dozoru. Pokud se neprovádí pravidelné čištění spotřebiče, může dojít ke vzplanutí mastnoty a následnému poškození výrobku.**

Použití a údržba vašeho grilu

Před prvním použitím grilu:

- Z grilu odstraňte veškeré obaly a štítky, jimiž byly opatřeny v prodejně. K odstranění nálepek nepoužívejte ostré nástroje.
- Grilovací mřížku umyjte teplou vodou se saponátem, důkladně ji opláchněte a osušte.

Před každým použitím grilu:

- Gril používejte pouze na pevném a rovném povrchu, aby nedošlo k jeho převrnutí.
- Aby nedošlo k vybavení domovních jističů či chráničů, udržujte elektrický regulátor v suchu a na stejném okruhu nepoužívejte jiné elektrické spotřebiče.
- Zkontrolujte odkapávací misku na olej, zda je prázdná a umístěná pod vypouštěcím otvorem.
- Aby se jídlo při přípravě nepřichycovalo, aplikujte na grilovací mřížku dostatečné rostlinného oleje nebo použijte sprej s rostlinným olejem.

Zapnutí grilu:

- Ujistěte se, zda je elektrický regulátor v poloze vypnuto - zcela proti směru hodinových ručiček.
- Zapojte napájecí kabel do řádně uzemněné zásuvky na okruhu s proudovým chráničem. Je-li potřeba použít prodlužovací kabel, přečtěte si pokyny uvedené v kapitole „Bezpečné používání prodlužovacího kabelu“. Otočte knoflíkem regulátoru ve směru hodinových ručiček. Měla by se rozsvítit kontrolka napájení.

Přehřívání grilu:

- Víko grilu nechte zavřené. Přehřejte na teplotu potřebnou k vypálení, tj. po dobu 15-20 minut při regulátoru nastaveném na hodnotu **HIGH**.

Vypnutí grilu:

- Knoflík regulátoru otočte do polohy vypnuto (**OFF**) - zcela proti směru hodinových ručiček.
- Odpojte kabel ze zásuvky.

Grilování:

- Nejlepších výsledků dosáhnete, když budete jídlo připravovat se zavřeným víkem, aby se udržovala stálá teplota a zajistilo dokonalé propečení.
- Teploměr na víku ukazuje přibližnou teplotu uvnitř grilu.
- Nastavení regulátoru pro různé typy potravin závisí na okolních podmínkách a osobních kuchařských zvyklostech.
- Ve spotřebiči musí být vložen odkapávací tácek na tuk a po každém použití se musí vyprázdnit.
- Gril čistěte dostatečně často, ideálně po každém použití. Pokud k čištění kteréhokoli varného povrchu grilu používáte kartáč, zajistěte, aby před dalším grilováním nezůstaly na povrchu určeném k přípravě jídla uvolněné štětiny z kartáče. Varné desky nedoporučujeme čistit, dokud je gril horký.

Kontrola vzplanutí tuku:

- Chcete-li udržet možnost vzplanutí tuku pod kontrolou, dodržujte následující pokyny:
- Gril pravidelně čistěte - možnost vzplanutí se zvyšuje při hromadění tuku.
- Maso okrájejte tak, abyste je zbavili tučných okrajů a používejte méně tučné kusy masa. Tím snížíte riziko vzplanutí tuku.
- Dojde-li během přípravy pokrmu k vyšlehnutí plamenů, snižte nastavení regulátoru a zavřete víko.
- Pokud plameny nezhasnou, otočte regulátor do polohy vypnuto (**OFF**) a odpojte napájecí kabel ze zásuvky.
- Porcelánovou misku pod topným článkem alespoň jednou za sezónu vyčistěte, při intenzivním používání častěji.

Čištění grilu:

- Silný nános spáleného tuku a zbytků jídla snižuje výkon grilu. Optimálního výkonu dosáhnete při dodržování následujících pokynů:
- Porcelánovou misku a rám alespoň jednou za sezónu vyčistěte, při intenzivním používání častěji.
- Použijte neagresivní čisticí prostředek nebo teplý saponátový roztok a opatrně vydrhněte dolní porcelánovou misku plastovým nebo mosazným kartáčem.
- Grilovací mřížky pravidelně čistěte teplou vodou s přídavkem saponátu nebo jedlé sody. Odolné skvrny odstraňujte pomocí neabrazivního čisticího prášku. Pokud k čištění kteréhokoli varného povrchu grilu používáte kartáč, zajistěte, aby před dalším grilováním nezůstaly na povrchu určeném k přípravě jídla uvolněné štětiny z kartáče. Varné desky nedoporučujeme čistit, dokud je gril horký.
- Porcelánové víko a plášť čistěte pomocí neabrazivního čisticího prostředku.
- K čištění porcelánových mřížek nebo pláště grilu nepoužívejte abrazivní čisticí prostředky na trouby, ocelovou drátěnku ani kovové kartáče. Mohli byste poškodit jejich povrch.
- K čištění grilu nepoužívejte ostré ani špičaté nástroje.

Čištění konzoly topného tělesa:

- Konzolu tělesa lze vyčistit pomocí hadříku navlhčeného neagresivním čisticím prostředkem nebo teplou vodou se saponátem.
- Před použitím regulátor a topné těleso důkladně vysušte.

Uložení grilu:

- Vyčistěte grilovací mřížku.
- Pokud gril nepoužíváte, uložte jej v místě chráněném před povětrnostními vlivy nebo zakryjte obalem.

Odstraňování problémů

Problém	Možná příčina	Prevence/řešení
Gril nehřeje	<ul style="list-style-type: none">• Regulátor je v poloze vypnuto (OFF).• Do spotřebiče neproudí elektřina.• Vadný regulátor nebo topné těleso.	<ul style="list-style-type: none">• Otočte knoflík regulátoru na hodnotu ⑤ (HIGH).• Zkontrolujte jističe a chrániče, zda nedošlo k jejich vybavení. V případě potřeby je nastavte do pracovní polohy nebo vyměňte.• Do zásuvky zkuste zapojit ověřený a funkční spotřebič.• Vyzkoušejte jinou zásuvku, pokud možno na jiném okruhu.• Vyměňte regulátor nebo topné těleso.
Spálená pojistka nebo došlo k vybavení jističe	<ul style="list-style-type: none">• Přepětí v síti.• Ke stejnému okruhu jako gril je připojen jiný spotřebič.• Vlhkost nebo voda v regulátoru nebo elektrických spojích.• Poškozený napájecí kabel nebo elektrické spoje.	<ul style="list-style-type: none">• Před zapojením do zásuvky nastavte regulátor do polohy vypnuto (OFF).• Na stejném okruhu nepoužívejte jiné elektrické spotřebiče.• Regulátor a všechny elektrické spoje udržujte v suchu. Spotřebič nepoužívejte v dešti.• Vyměňte poškozený regulátor nebo prodlužovací kabel.
Gril nepřipravuje pokrmy tak, jak by měl	<ul style="list-style-type: none">• Víko grilu je otevřené.• Nedostatečné přehřívání nebo je nastavena příliš nízká teplota.• Nevhodný prodlužovací kabel.• Příliš velký nános tuku na porcelánové míse.	<ul style="list-style-type: none">• Při grilování zavřete víko grilu.• Přehřívajte po dobu 15-20 minut. Zvyšte nastavení regulátoru.• Vyměňte za dostatečně dimenzovaný kabel (16 A).• Vyčistěte dolní porcelánovou mísu.
Dochází ke vzplanutí tuku	<ul style="list-style-type: none">• Příliš tučné maso.• Příliš vysoká grilovací teplota.• Usazený tuk.	<ul style="list-style-type: none">• Před grilováním z masa okrájejte tučné kusy.• Dle potřeby upravte (snižte) teplotu.• Vyčistěte gril.
Kontrolka regulátoru nesvítí.	<ul style="list-style-type: none">• Normální cyklické zapínání a vypínání kontrolky.• Do spotřebiče neproudí elektřina.• Vadný regulátor.	<ul style="list-style-type: none">• Nastavte regulátor na vyšší teplotu nebo počkejte na rozsvícení kontrolky.• Viz odstavec "gril nehřeje".• Vyměňte regulátor nebo topné těleso.
Trvalé hoření tuku	<ul style="list-style-type: none">• Tuk se zachycuje v usazených zbytcích jídla.	<ul style="list-style-type: none">• Otočte regulátor do polohy vypnuto (OFF). Víko nechejte zavřené a nechte oheň dohořet.• Po ochlazení grilu vyčistěte izolační mísu.• Oheň nikdy nehaste vodou. Mohlo by dojít k úrazu.

TENTO NÁVOD SI USCHOVEJTE

IBA PRE VONKAJŠIE POUŽITIE

Iba pre vonkajšie použitie.

Nepoužívajte vnútri alebo na komerčné varenie.

Toto zariadenie používajte iba na dobre vetranom mieste.

ZÁKAZNÍK:

Tento návod na obsluhu uchovajte pre budúce použitie.

POKYNY PRE MONTÉRA/ZOSTAVUJÚCEHO:

Tento návod na obsluhu odovzdajte zákazníkovi.

Povinnosťou montéra/majiteľa je gril zmontovať, nainštalovať a vykonávať jeho údržbu.



VÝSTRAHA



V tomto návode na obsluhu sa uvádzajú dôležité informácie týkajúce sa bezpečného používania tohto zariadenia.

Pred montážou a varením si prečítajte a dodržiavajte všetky vyhlásenia o bezpečnosti, návod na montáž a používanie a pokyny pre starostlivosť.

Nedodržanie všetkých pokynov od výrobcu môže mať za následok vážne zranenie alebo škodu na majetku.

Toto zariadenie vyhovuje technickým normám a bezpečnostným požiadavkám na elektrické zariadenia.

Používanie predlžovacieho kábla a bezpečnosť

- Na dosiahnutie najlepších výsledkov pri grilovaní sa neodporúča používať predlžovací kábel.

Ak musíte pre svoju bezpečnosť použiť predlžovací kábel:

- Používajte iba typ kábla určený pre vonkajšie použitie a menovitý výkon 10 ampérov.
- V prípade potreby používajte iba najkratší predlžovací kábel. Nespájajte spolu 2 a viac predlžovacích káblov.
- Spojie udržiavajte suché a nad zemou.
- Kábel nesmie visieť cez horný okraj stola alebo iné predmety, kde by ho mohli deti ťahať alebo zakopnúť.

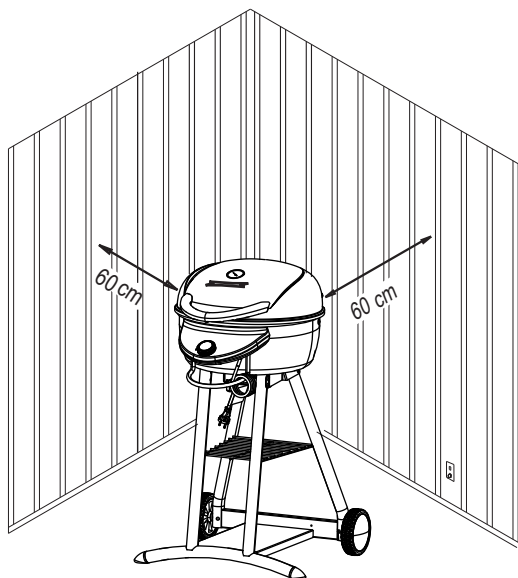

Gril umiestnite vo vzdialenosti 60 cm od stien a zábradlí.



VÝSTRAHA



MOŽNÝ ÚRAZ ELEKTRICKÝM PRÚDOM

Toto zariadenie je určené pre elektrický prúd 220 až 240 Voltov - 50/60 Hz, výkon 2 200 W. Zariadenie zapojte iba do uzemnenej elektrickej zásuvky, ktorá je chránená prerušovačom obvodu s poruchovým prevádzkovým prúdom (RCD) s maximálnym menovitým výkonom 30 mA.

Napájací kábel pravidelne kontrolujte, či nevykazuje známky poškodenia a opotrebovania. Napájací kábel nepoužívajte, keď je poškodený.

Napájací kábel musí byť vymenený za špeciálny kábel alebo zostavu dodanú výrobcom alebo jeho servisným technikom.

Poškodené diely vymeňte iba za náhradné diely od spoločnosti Char-Broil. Poškodené diely sa nepokúšajte opraviť.

V prípade vzplanutia ohňa otočte elektrický regulátor do vypnutej polohy, gril odpojte od elektrickej zásuvky a oheň nechajte dohoriť. Na hasenie ohňa v tomto alebo inom elektrickom zariadení nepoužívajte vodu.

Aby sa predišlo možnosti popálenia, gril musí byť pred odstránením alebo čistením elektrického regulátora a ohrievacieho telesa vychladnutý.

Tento výrobok neupravujte.

Toto zariadenie používajte iba ako je uvedené v tomto návode na používanie.

Zariadenie nepoužívajte na mieste, kde sa chodí a kde by ľudia mohli zakopnúť o napájací kábel.

Toto zariadenie môžu používať deti staršie ako 8 rokov a osoby so zníženými fyzickými, zmyslovými alebo duševnými schopnosťami alebo bez skúseností a vedomostí, ak sú pod dozorom alebo poučené o bezpečnom používaní tohto zariadenia a ak rozumejú nebezpečenstvám, ktoré sú s tým spojené.

Deti sa nesmú hrať s týmto zariadením. Deti nesmú bez dozoru toto zariadenie čistiť a vykonávať jeho údržbu.



Tento výrobok sa nesmie odhodiť do domového odpadu. Tento výrobok sa musí odovzdať do oprávnenej zberne na likvidáciu a recykláciu elektrických a elektronických zariadení. Zberom a recyklovaním odpadu pomáhate chrániť prírodné zdroje a zabezpečiť, aby tento výrobok bol zlikvidovaný spôsobom, ktorý je šetrný k životnému prostrediu a nepoškodzuje zdravie.

DÔLEŽITÉ BEZPEČNOSTNÉ OPATRENIA

Pri používaní elektrických zariadení sa musia vždy dodržiavať základné bezpečnostné opatrenia vrátane nasledujúcich opatrení:

PREČÍTAJTE SI VŠETKY POKYNY

- Nechránenými rukami sa nedotýkajte horúcich povrchov. Pri obsluhu zariadenia používajte rukoväta a ovládacie kolieska.
- Napájací kábel, zástrčky, elektrický regulátor alebo ohrievacie teleso neponárajte do vody ani inej kvapaliny v záujme ochrany proti úrazom elektrickým prúdom.
- Zariadenie nenechávajte bez dozoru.
- V prípade, že akéhokoľvek zariadenia používajú deti alebo je používané v ich blízkosti je potrebný prísny dozor. Deti a domáce zvieratá sa vždy musia zdržiavať ďalej od tohto zariadenia.
- Toto zariadenie nie je hračka.
- Keď je gril zapnutý, nikdy ho nenechávajte bez dozoru.
- Gril odpojte od elektrickej zásuvky, keď sa nepoužíva, a pred jeho premiestňovaním alebo čistením.

TENTO NÁVOD NA OBSLUHU ULOŽTE PRE BUDÚCE POUŽITIE

DÔLEŽITÉ BEZPEČNOSTNÉ OPATRENIA

(pokračovanie)

- Pred vkladáním alebo odnímaním dielov nechajte gril vychladnúť.
- Žiadne zariadenie neprevádzkujte s poškodeným napájacím káblom alebo zástrčkou alebo ak je poruchové alebo akýmkoľvek spôsobom poškodené.
- Výrobca neodporúča v tomto zariadení používať žiadne príslušenstvo, ktoré by mohlo spôsobiť zranenia. Používajte iba príslušenstvo, ktoré odporúča výrobca.
- Napájací kábel nesmie visieť cez okraj stola alebo pult ani sa dotýkať horúcich povrchov.
- Toto zariadenie nepoužívajte na iné ako určené použitie. Toto zariadenie nie je určené na ohrievanie a nesmie sa používať ako ohrievač.
- Gril nepoužívajte vo vzdialenosti 3 metrov od bazéna, vodnej nádrže alebo iného vodného zariadenia, aby naň nestriekala voda alebo aby nespadlo do vody.
- Gril a elektrický regulátor musia byť vždy na suchom mieste, ktoré je chránené pred dažďom.
- Elektrické zástrčky musia byť umiestnené nad zemou a suché.
- Pri čistení nestriekajte na tento výrobok vodu ani inú kvapalinu, ak nebolo predtým odpojené od elektrickej zásuvky a ohrievacie teleso odstránené.
- **NEPOUŽÍVAJTE DREVENÉ UHLIE.** Uhlie horí a tento gril nie je konštruovaný na používanie dreveného uhlia. Oheň môže vytvoriť nebezpečné podmienky a spôsobiť poškodenie grilu.
- V tomto zariadení sa nesmie používať palivo, ako napríklad brikety dreveného uhlia ani iná kvapalina.
- Toto zariadenie je počas a po skončení používania horúce. Pri práci s horúcimi povrchmi a rozstriedanými horúcimi kvapalinami z varenia používajte rukavice do rúry alebo ochranné rukavice a grilovacie náčinie s dlhými rukoväťami.
- Pri používaní tohto grilu neskladujte vo vzdialenosti 7 metrov benzín, petrolej ani iné horľavé kvapaliny. Priestor okolo zariadenia udržiavajte v čistote a bez horľavých materiálov.
- Pri používaní toto zariadenie nepresúvajte.
- Zariadenie musí byť pri varení umiestnené na rovnom a stabilnom povrchu a na mieste, kde sa nenachádzajú žiadne horľavé materiály.
- Užívanie alkoholu alebo liekov na predpis alebo bez predpisu môže znížiť schopnosť používateľa správne zmontovať alebo bezpečne obsluhovať toto zariadenie.
- Aby nedošlo k úrazu elektrickým prúdom, pred odmontovaním ohrievacieho telesa a čistením grilu odpojte napájací kábel a odstráňte elektrický regulátor. Elektrický regulátor a ohrievacie teleso nikdy neponárajte do žiadnej kvapaliny.
- Toto zariadenie nezapájajte do rovnakého elektrického obvodu, v ktorom sú zapojené ďalšie vysokovýkonné spotrebiče.



UPOZORNENIE



- **Horiaci tuk nemožno uhasiť zatvorením veka. Toto zariadenie je z bezpečnostných dôvodov dobre vetrané.**
- **Pri spaľovaní zvyškov jedla nenechávajte toto zariadenie bez dozoru. Ak sa zariadenie pravidelne nečistí, horiaci tuk môže spôsobiť požiar a poškodiť tento výrobok.**

Používanie a starostlivosť o gril

Pred prvým použitím grilu:

- Z grilu odstráňte všetky obaly a predajné štítky. Na odstránenie týchto štítkov nepoužívajte ostré predmety.
- Varný rošt umyte teplou mydlovou vodou, dôkladne opláchnite a vysušte.

Pred každým použitím grilu:

- Gril používajte iba na pevnom a rovnom povrchu, aby sa neprevrátil.
- Aby nedošlo k vypnutiu domových ističov, elektrický regulátor musí byť suchý a do rovnakého elektrického obvodu nesmú byť zapojené ďalšie elektrické spotrebiče.
- Skontrolujte misku na odkvapkávanie tuku, či je prázdna a namontovaná pod vypúšťacím otvorom.
- Aby sa pri varení jedlo nepriliepalo, na varný rošt naneste štetcom vrstvu rastlinného oleja alebo rastlinný olej v spreji.

Zapnutie grilu:

- Uistite sa, že elektrický regulátor je úplne otočený doľava vo vypnutej polohe.
- Napájací kábel zapojte do uzemnenej elektrickej zásuvky, ktorá je chránená prerušovačom obvodu (RCB). Ak je potrebné použiť predĺžovací kábel, pozrite si časť „Používanie predĺžovacieho kábla a bezpečnosť“. Ovládacie koliesko otočte doprava. Musí sa rozsvietiť svetelná kontrolka.

Predhrievanie grilu:

- Veko nechajte zatvorené. Predhrievajte po dobu 15 až 20 minút s elektrickým regulátorom nastaveným do polohy **HIGH**.

Vypnutie grilu:

- Ovládacie koliesko elektrického regulátora otočte úplne doľava do vypnutej polohy.
- Napájací kábel odpojte od elektrickej zásuvky.

Grilovanie:

- Na dosiahnutie najlepších výsledkov musí byť veko pri grilovaní zatvorené, aby sa udržalo teplo a zabezpečilo úplné varenie.
- Teplomer na veku ukazuje približnú teplotu varenia vo vnútri grilu.
- Nastavenie elektrického regulátora pre rôzne jedlá závisí od vonkajších podmienok a osobných preferencií varenia.
- Do zariadenia musí byť vložená miska na odkvapkávanie tuku a po každom použití sa musí vyprázdniť.
- Gril často čistite, najlepšie po každom varení. Ak na čistenie varných povrchov grilu používate štetec, pred grilovaním skontrolujte, či na varných povrchoch nezostali žiadne štetiny. Varné povrchy sa neodporúča čistiť, pokiaľ je gril horúci.

Hasenie horiaceho tuku:

- Pri hasení horiaceho tuku vykonajte nasledujúce bezpečnostné opatrenia:
- Z grilu odstráňte všetok tuk; hromadenie tuku zvyšuje pravdepodobnosť vzniku požiaru.
- Z mäsa odstráňte prebytočný tuk a používajte menej masné rezne mäsa, aby sa znížila pravdepodobnosť horenia tuku.
- Ak počas varenia dôjde k vzplanutiu, elektrický regulátor otočte na nižšiu hodnotu a veko zatvorte.
- Ak stále dochádza k vzplanutiu, elektrický regulátor otočte do **vypnutej** polohy a odpojte napájací kábel.
- Porcelánovú misku pod ohrievacím telesom vyčistite aspoň raz za sezónu, častejšie v náročných podmienkach používania.

Čistenie grilu:

- Veľké usadeniny spáleného tuku a zvyškov jedla znížia výkon varenia grilu. Na dosiahnutie optimálneho výkonu vykonajte nasledujúce opatrenia.
- Porcelánovú misku a rám vyčistite aspoň raz za sezónu, častejšie v náročných podmienkach používania.
- Pomocou slabého čistiaceho roztoku alebo horúcej mydlovej vody a kefy s plastovými alebo mosadznými štetinami mierne vydrhnite povrch dolnej porcelánovej misky.
- Varné rošty pravidelne umývajte teplou mydlovou vodou alebo roztokom vody a pekárskych sódy. Na odstraňovanie odolných škvŕn používajte neabrazívny prášok. Ak na čistenie varných povrchov grilu používate štetec, pred grilovaním skontrolujte, či na varných povrchoch nezostali žiadne štetiny. Varné povrchy sa neodporúča čistiť, pokiaľ je gril horúci.
- Na čistenie porcelánového veka a telesa používajte neabrazívny čistiaci prostriedok.
- Na čistenie porcelánových roštov alebo telesa grilu nepoužívajte drsné čistiace prostriedky na rúry, oceľovú vlnu lebo oceľovú kefu. Mohli by poškodiť povrchovú úpravu.
- Na čistenie grilu nepoužívajte ostré alebo zahrotené nástroje.

SK

Čistenie držiaka ohrievacieho telesa:

- Držiak ohrievacieho telesa sa môže čistiť tkaninou namočenou do slabého čistiaceho roztoku alebo teplej mydlovej vody.
- Pred použitím nechajte elektrický regulátor a ohrievacie teleso uschnúť.

Skladovanie grilu:

- Vyčistite varné rošty.
- Keď sa gril nepoužíva, uložte ho na miesto, ktoré je chránené pred poveternostnými vplyvmi, alebo pod grilovací prístrešok.

Riešenie problémov

Problém	Možná príčina	Nápravné opatrenie/Riešenie
Gril sa nezohrieva	<ul style="list-style-type: none">• Elektrický regulátor je otočený do polohy VYPNÚŤ.• Prerušený prívod elektrického prúdu.• Elektrický regulátor alebo ohrievacie teleso je chybné.	<ul style="list-style-type: none">• Elektrický regulátor nastavte do polohy 5 HIGH.• Skontrolujte, či nie je vypnutý domový prerušovač obvodu alebo prúdový chránič (RCB). V prípade potreby ich resetujte alebo vymeňte.• Skúste zapojiť do elektrickej zásuvky fungujúci spotrebič.• Skúste inú elektrickú zásuvku, podľa možnosti v inom elektrickom obvode.• Elektrický regulátor alebo ohrievacie teleso vymeňte.
Prerušovač obvodu je vypnutý alebo je vypálená poisťka	<ul style="list-style-type: none">• Nárazový prúd.• Do elektrického obvodu, v ktorom je zapojený gril, je zapojený ďalší spotrebič.• Elektrický regulátor alebo elektrické prípojky sú vlhké alebo sa do nich dostala voda.• Napájací kábel alebo elektrické prípojky sú poškodené.	<ul style="list-style-type: none">• Pred zapojením do elektrickej zásuvky otočte elektrický regulátor do vypnutej polohy.• Do rovnakého elektrického obvodu nezapájajte ďalšie elektrické spotrebiče.• Elektrický regulátor a všetky elektrické prípojky musia byť suché. Gril nepoužívajte, keď prší dážď.• Vymeňte chybný elektrický regulátor alebo predlžovaciu šnúru.
Gril nevarí správne	<ul style="list-style-type: none">• Veko na grile je otvorené.• Nedostatočné predhriatie alebo teplota je nastavená na príliš nízku hodnotu.• Nesprávny predlžovací kábel.• V porcelánovej miske sú nadmerné usadeniny.	<ul style="list-style-type: none">• Pri varení zatvorte veko na grile.• Predhrievajte po dobu 15 až 20 minút. Elektrický regulátor nastavte na vyššiu hodnotu.• Vymeňte za kábel so správnym menovitým výkonom (16 ampérov).• Vyčistite spodnú porcelánovú misku.
Dochádza k vzplanutiu	<ul style="list-style-type: none">• Mäso je príliš masťné.• Nadmerná teplota varenia.• Dochádza k usadzovaniu tuku.	<ul style="list-style-type: none">• Pred grilovaním odstráňte tuk z mäsa.• Teplotu (nižšiu) nastavte podľa potreby.• Gril vyčistite.
Svetelná kontrolka na elektrickom regulátore nesvieti.	<ul style="list-style-type: none">• Štandardné prepínanie elektrického ovládača.• Prerušený prívod elektrického prúdu.• Chybný elektrický regulátor.	<ul style="list-style-type: none">• Ovládacie koliesko nastavte na vyššiu hodnotu alebo počkajte, kým sa svetelná kontrolka nezačne striedavo zapínať a zhasínať.• Pozrite si časť „Gril sa nezohrieva“.• Elektrický regulátor alebo ohrievacie teleso.
Tuk neprestáva horieť	<ul style="list-style-type: none">• Tuk je zachytený v usadeninách jedla.	<ul style="list-style-type: none">• Ovládacie koliesko na elektrickom regulátore otočte do vypnutej polohy. Zložte veko a oheň nechajte dohoriť.• Keď gril vychladne, vyčistite zachytávaciu misku.Oheň nehaste vodou. Môže to mať za následok zranenie osôb.

TENTO NÁVOD NA OBSLUHU ULOŽTE PRE BUDÚCE POUŽITIE



(IE) (GB)

NOTE: This information is a guide only. Items included in your BBQ specification may differ depending on region or specific dealer specification.

All specifications are subject to change without notice.

(BE) (CH) (FR)

NOTE: Ces renseignements sont donnés à titre indicatif. Il est possible que les articles inclus dans les spécifications de votre barbecue diffèrent selon la région ou les caractéristiques stipulées par le concessionnaire.

Toutes les caractéristiques sont susceptibles d'être modifiées sans préavis.

(AT) (CH) (DE)

ANMERKUNG: Diese Anleitung dient nur zu Informationszwecken. Einzelteile der Grillspezifikation sind unter Umständen verschieden entsprechend der Vertriebsregion oder bestimmten Händleranforderungen.

Änderungen ohne vorherige Bekanntgabe vorbehalten.

(CH) (IT)

AVVERTENZA: Queste informazioni hanno il valore di guida soltanto. Gli articoli compresi nelle caratteristiche tecniche del barbecue potrebbero variare a seconda della regione o del concessionario.

Tutti i dati tecnici possono cambiare senza preavviso.

(LU) (BE) (NL)

ATTENTIE: Deze informatie is alleen bedoeld als gids. Onderdelen in uw BBQ specificatie en pakket kunnen per regio of per dealer verschillen.

Alle specificaties kunnen zonder voorafgaande kennisgeving worden gewijzigd.

(SE)

ANM.: Denna information är endast avsedd som handledning. Specifikationerna för grillen kan variera regionalt eller beroende på de krav som olika återförsäljare har.

Kaikki oikeudet teknisten tietojen muutoksiin pidätetään.

(FI)

HUOMATKAA: Nämä tiedot ovat pelkästään suuntaa antavia. ostamanne grillin yksityiskohdat voivat olla erilaiset paikkakunnan tai erityisten myyäkohtaisten yksityiskohtien mukaan.

Kaikki yksityiskohdat voivat muuttua ilman etta niistä erikseen ilmoitetaan.

(ES)

NOTA: Esta información es una guía únicamente. Es posible que las indicaciones incluidas en las especificaciones de su Asador se diferencien según la región o las especificaciones específicas del representante.

Todas las especificaciones estan sujetas a cambios sin previo aviso.

(PT)

NOTA: Esta informação é simplesmente um guia. Os itens incluídos na especificação do seu BBQ poderão diferir dependendo da especificação da região ou do vendedor específico.

Todas as especificações estão sujeitas a alteração sem aviso.

(DK)

NB.: Denne information er kun vejledende. Specifikationer kan variere efter ønske fra forhandler, eller i henhold til nationale regler.

Alle specifikationer kan ændres foruden varsel.

(NO)

NB.: Denne informasjon er kun veiledende. Spesifikasjoner kan variere som stipulert av forhandler, eller i henhold til nasjonale krav.

Spesifikasjoner kan endres uten varsel.

(SK)

POZNÁMKA: Tieto informácie slúžia len ako pomôcka. Údaje uvedené v technických údajoch vášho grilu sa môžu líšiť podľa regiónu alebo špecifických technických údajov stanovených predajcom.

Všetky špecifikácie sa môžu zmeniť bez upozornenia.

(IS)

ATHUGIÐ: Þessar upplýsingar eru aðeins leiðbeinandi. Hlutir sem finna má í lýsingu á grilli þínu geta verið mismunandi á milli svæða eða söluaðila.

Allar lýsingar eru háðar breytingum án viðvörðunar.

(RO)

NOTĂ: Prezenta informație este numai un ghid. Articolele incluse în specificația BBQ-ului dumneavoastră pot diferi în funcție de zona și specificul distribuitorului.

Toate specificațiile sunt supuse modificărilor fără notificare.

(CZ)

POZNÁMKA: Tyto informace slouží pouze jako instruktaž. Součásti vašeho BBQ. Specifikace se mohou lišit podle regionu/země nebo specifických údajů prodejce.

Všechny informace mohou být změněny bez předchozího upozornění.

UWAGA: Informacje te służą jedynie, jako wskazówki. Elementy wchodzące w skład specyfikacji twojego grilla mogą się różnić w zależności od regionu lub szczególnych specyfikacji dealera.

Wszystkie specyfikacje mogą ulec zmianie bez uprzedzenia.



Char-Broil Europe GmbH
Gasstr. 6 - Haus L
4. Obergeschoss
D-22761 Hamburg
Charbroil.eu