

# PATRIOT®

KŘOVINOŘEZ – KROVINOREZ – BRUSH CUTTER

## TBC 261SJ

MOTOROVÁ KOSA - MOTOROVÁ KOSA - TRIMMER

## TTR 261S



**NÁVOD K POUŽITÍ A ÚDRŽBĚ  
NÁVOD NA POUŽITIE A ÚDRŽBU  
OPERATING AND MAINTENANCE INSTRUCTIONS**



Pozor: Před použitím si pozorně přečtete tento návod na použití a údržbu!  
Pozor: Pred použitím si pozorne prečítajte tento návod na použitie a údržbu!  
Attention: Before using this product, please carefully read these Operating and Maintenance Instructions!

**Mountfield**  
Mountfield a. s., Mirošovická 697  
CZ-25164 Mnichovice  
CZ SK EN



03/2021 – No. 828

## OBSAH

ÚVOD/TECHNICKÉ ÚDAJE .....	3
SYMBOLY .....	4
BEZPEČNOSTNÍ PRAVIDLA A OPATŘENÍ .....	5
POPIS STROJE .....	9
MONTÁŽNÍ POKYNY .....	10
PRAVIDLA BEZPEČNÉHO PROVOZU .....	13
SEČENÍ S ŽACÍM KOTOUČEM .....	14
SEČENÍ SE STRUNOVOU HLAVOU .....	15
SMĚS PALIVA S OLEJEM .....	17
PŘÍPRAVA K PROVOZU. ....	18
OBSLUHA .....	19
ÚDRŽBA A PÉČE O VÝROBEK .....	19
PŘEPRAVA A MANIPULACE .....	21
DLOUHODOBÉ SKLADOVÁNÍ .....	21
ZÁVADY A JEJICH ODSTRAŇOVÁNÍ .....	21
ZÁRUČNÍ PODMÍNKY .....	24
EU PROHLÁŠENÍ O SHODĚ .....	25

# ÚVOD

Děkujeme za vaši důvěru a zakoupení stroje od naší společnosti. Tento návod k použití obsahuje bezpečnostní informace, které vás upozorňují na nebezpečí a rizika spojená s použitím tohoto stroje a uvádějí způsob, jak jim předcházet. Tyto stroje jsou určeny k vyžínání a sečení trávy a křovin (v závislosti na modelu) a nesmí se používat k jiným účelům. Před nastartováním a používáním tohoto zařízení si pečlivě přečtěte tento návod k použití a ujistěte se, že jste mu porozuměli. **Tento návod k použití uschovejte pro případné další konzultace.** Z důvodu změn specifikací nemusí všechny detaily vašeho stroje odpovídat informacím uvedeným v tomto návodu k použití. Prosíme, používejte příslušné informace odpovídajícím způsobem.

## TECHNICKÉ ÚDAJE

Model	TBC 261SJ	TTR 261S
Typ motoru	Vzduchem chlazený 2-dobý benzínový motor	
Výkon kW (max.)	0,75	
Objem motoru (cm <sup>3</sup> )	25,4	
Otáčky volnoběh (min <sup>-1</sup> )	3 100 ±400	
Spínací otáčky spojky	4 500	
Max. otáčky motoru (min <sup>-1</sup> )	9.500 (struna) 11 000 (kotouč)	8 500 (struna)
Max. otáčky nástroje (min <sup>-1</sup> )	7 200 (struna) 8 250 (kotouč)	8 500 (struna)
Průměr nástroje (mm)	430 (struna) 255 (kotouč)	380 (struna)
Průměr struny max. (mm)	2,4	
Palivo	směs (benzín 40 : olej 1)	
Objem palivové nádrže (ml)	600	
Čistá hmotnost (bez paliva, nástroje a popruhu (kg)	5,5	4,6
Hladina akustického tlaku L <sub>pA</sub> (dB)	89,2 (struna) 87,41 (kotouč)	89,3 (struna)
Hladina akustického výkonu L <sub>WA</sub> (dB)	109,36 (struna) 108,72 (kotouč)	108,2 (struna)
Zaručená hladina akustického výkonu L <sub>WA</sub> (dB)	113,0	
Vibrace (m/s <sup>2</sup> )	5,55 (struna) 4,81 (kotouč)	4,49 (struna)
Nejistota (m/s <sup>2</sup> )	1,5	
Zapalovací svíčka	Champion RCJ7Y	
Karburátor	WT1032 (Walbro)	

Technické parametry se mohou měnit bez upozornění.

# SYMBOLY

Protože motorová kosa/křovinořez je vysokootáčkové zařízení sekající vysokou rychlostí, musí být při jeho obsluze dodržována zvláštní bezpečnostní opatření za účelem snížení rizika úrazů osob. Pečlivě si přečtěte tento návod k použití. Seznamte se s ovládacími prvky a správným způsobem použití stroje. Osvojte si postup rychlého vypnutí stroje a jeho rychlé vyháknutí ze závěsných popruhů.



Před použitím je nutné si přečíst návod k použití a údržbě a dodržujte veškeré výstrahy a bezpečnostní pokyny.



Používejte při obsluze tohoto stroje ochranné brýle, chrániče sluchu a v případě hrozby padajících předmětů i přilbu!



Používejte ochranné rukavice s protiskluzovou povrchovou úpravou!



Používejte ochrannou obuv s protiskluzovými podrážkami!



Zkontrolujte stav pracovního prostoru, abyste se vyhnuli jakékoliv nehodě způsobené skrytými předměty, jako jsou pařezy, kameny, plechovky nebo rozbité sklo, které by mohly zapříčinit rotujícím nástrojem úraz.



Pozor na zpětný vrh, který je mimořádně nebezpečný.  
Pozor na odmrštěné předměty.



Udržujte minimální vzdálenost 15 metrů od okolostojících osob a zvířat.



Maximální otáčky ocelového kotouče.



Maximální otáčky strunové hlavy.



Používání stroje s pilovým kotoučem na dřevo je zakázáno.



Sekací nástroje nikdy žádným způsobem neupravujte. Nesprávné použití jakéhokoliv nástroje může způsobit **VÁŽNÝ NEBO SMRTELNÝ ÚRAZ**.



Pozor – horké povrchy!

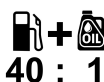

Motor používá směs paliva pro dvoutaktní motory - benzín a olej v poměru 40:1.



Zaručená hladina akustického výkonu v souladu se směrnicí 2000/14/ES a 2005/88/ES: 113 dB(A).

Varovný symbol  se používá k označení informací o nebezpečích, která mohou způsobit úrazy osob. Závažnost možného nebezpečí nebo potenciálního úrazu je signalizována slovními výstrahami, které se používají spolu s výstražnými symboly. Kromě toho může být použit výstražný symbol pro příslušný typ nebezpečí.



**NEBEZPEČÍ:** označuje riziko, které, pokud není odvráceno, způsobí smrt nebo vážné zranění.



**VÝSTRAHA:** označuje riziko, které, pokud není odvráceno, může způsobit smrt nebo vážné zranění.



**UPOZORNĚNÍ:** označuje riziko, které, pokud není odvráceno, může způsobit středně těžké nebo lehké zranění.

Technické údaje, popisy a vyobrazení v tomto návodu k použití odpovídají známému stavu v době jeho vydání a podléhají změnám bez předchozího upozornění. Obrázky mohou obsahovat volitelnou výbavu a příslušenství a nemusí zahrnovat veškerou standardní výbavu.

## BEZPEČNOSTNÍ PRAVIDLA A OPATŘENÍ

Musí být dodržována příslušná bezpečnostní opatření. Stejně jako u všech motorových zařízení musí obsluha zacházet s tímto zařízením opatrně. NEVYSTAVUJTE SEBE ANI JINÉ OSOBY NEBEZPEČÍ. Dodržujte tato všeobecná pravidla. Nedovolte ostatním osobám používat tento stroj, pokud k tomu nejsou způsobilé, nebyly seznámeny s tímto návodem k použití stroje a nebyly proškoleny v obsluze tohoto stroje. Nedovolte dětem, aby stroj používaly.

- Vždy používejte ochranné brýle nebo obličejový ochranný štít k ochraně zraku a sluchátka k ochraně sluchu. Používejte správné oblečení a nenoste volný oděv nebo šperky, které by mohly být zachyceny pohyblivými součástmi stroje. Vždy používejte pevnou bezpečnostní obuv s protiskluzovými podrážkami. Dlouhé vlasy musí být svázané dozadu. Doporučujeme zakrytí nohou tak, aby během provozu stroje byly chráněny před odletujícími předměty.
- Používejte antivibrační rukavice.
- Udržujte v dobrém stavu antivibrační systém. Nevyvážený žací kotouč nebo strunová hlava z důvodu opotřebení prodlužuje dobu sečení a zvyšuje úroveň vibrací přenášených do vašich rukou. Vyšší úroveň vibrací se může také projevit u stroje s uvolněnými součástmi, nebo poškozenými či opotřebovanými tlumiči vibrací. Ani dodržování všech výše uvedených bezpečnostních opatření vás nemusí zcela ochránit před nemocí bílých prstů nebo syndromem karpálního tunelu. Z tohoto důvodu musí osoby, které trvale a pravidelně používají stroj, bedlivě sledovat stav svých rukou a prstů. Pokud se u vás projeví jakkoli výše uvedené příznaky, okamžitě vyhledejte lékařskou pomoc.
- Provádějte kontrolu uvolnění jakýchkoli součástí (matic, svorníků, šroubů atd.) a jakéhokoli poškození stroje. Před použitím stroje zajistěte podle potřeby provedení oprav nebo výměny poškozených součástí.

- Na tomto stroji NEPOUŽÍVEJTE žádná jiná přídatná zařízení kromě přídatných zařízení doporučených výrobcem. Nedodržení tohoto požadavku může mít za následek vážný úraz obsluhy a osob nacházejících se v jeho okolí nebo poškození stroje.
- Ochranný štít nožů kotouče plní důležité funkce na stroji. Před prvním použitím musí být tento ochranný štít připevněn na stroj pomocí šroubů. Za provozu musí být tento ochranný štít vždy namontován na stroji. Před každým použitím tento ochranný štít zkontrolujte. V případě jakéhokoli poškození ochranného štítu (prasknutí, ulomení apod.) kontaktujte prodejce a nechte štít vyměnit. Použití nevyhovujících ochranných štítů, jejich demontáž nebo upravování může mít za následek vážný úraz obsluhy nebo osob nacházejících se v okolí.
- Rukojeti udržujte čisté bez znečištění olejem nebo palivem.
- Při sečení vždy používejte rukojeti a ramenní popruh.
- Při přípravě směsi paliva nebo doplňování benzínové nádrže nekuřte.
- Směs paliva nepřipravujte v uzavřené místnosti nebo v blízkosti otevřeného ohně. Zajistěte dostatečné větrání.
- Směs paliva připravujte a palivo skladujte vždy v řádně označené nádobě schválené místními zákony a předpisy pro takovéto použití.
- Nikdy neotevírejte víčko nádrže, pokud je motor v chodu.
- Nikdy nenechte ani nenechávejte běžet motor uvnitř uzavřeného prostoru nebo budovy. Výfukové plyny produkované tímto motorem obsahují chemikálie, které způsobují rakovinu, poškození novorozenců nebo jiné poruchy plodnosti.
- **Výfukové plyny obsahují smrtelně nebezpečný oxid uhelnatý!**
- Nikdy se nepokoušejte provádět seřizování motoru, pokud je stroj v chodu a zavěšen na popruhu obsluhy. Seřizování motoru vždy provádějte se strojem položeným na vodorovné a čisté ploše.
- Stroj nikdy nepoužívejte, pokud je poškozen nebo nesprávně seřízen. Ze stroje nikdy nedemontujte ochranný štít. Nedodržení tohoto požadavku může mít za následek vážný úraz obsluhy a osob nacházejících se v jeho okolí nebo poškození stroje.
- Plochu, kterou se chystáte sekat, zkontrolujte a odstraňte veškeré předměty, které by se mohly zamotat do nylonové struny vyžínací hlavy. Odstraňte také všechny předměty, které by mohly být během sečení se strojem vymrštěny do okolí.
- Ukládejte stroj mimo dosah dětí.
- Stroj nenechávejte nikdy bez dozoru.
- Stroj nikdy nepoužívejte k jiným účelům, než ke kterým je určen podle popisu v tomto návodu k použití.
- Nenatahujte se před sebe. Po celou dobu práce udržujte správný postoj a rovnováhu. Stroj nepoužívejte, pokud stojíte na žebříku nebo v jiné nestabilní poloze. Při práci se strojem používejte správným způsobem popruh dodaný se strojem.
- Za provozu stroje udržujte ruce a nohy v bezpečné vzdálenosti od strunové hlavy nebo od žacích nožů.
- Tento typ stroje nepoužívejte k zametání nečistot.
- Stroj nepoužívejte, pokud jste unaveni, nemocní nebo pod vlivem léků, narkotik či alkoholu.
- Používejte pouze nepoškozenou strunovou hlavu. Při zasažení kamenu nebo jiné překážky, stroj vypněte a zkontrolujte stav strunové hlavy. Nikdy nepoužívejte poškozenou nebo nevyváženou strunovou žací hlavu.

- **DODRŽUJTE POKYNY PRO VÝMĚNU PŘÍSLUŠENSTVÍ.**
- Stroj neskladujte v uzavřených prostorech, ve kterých se výpary paliva mohou dostat do kontaktu s otevřeným ohněm, například z ohříváčů vody, ohnišť apod. Stroj skladujte v dobře větraných a uzamčených prostorech.
- Zajistěte bezpečný a správný provoz svého stroje. Tyto součásti jsou k dispozici u autorizovaných prodejců. Použití jakéhokoli jiného příslušenství nebo nástavců může představovat potenciální nebezpečí úrazu obsluhy, poškození stroje a zániku záruky.
- Čistěte celý stroj, zvláště pak tlumič výfuku jeho okolí a vzduchový filtr.
- Před doplňováním paliva do palivové nádrže vždy vypněte motor a nechte jej vychladnout. Palivo nikdy nedoplňujte za chodu motoru, nebo pokud je horký. Pokud dojde k rozlití paliva, před nastartováním motoru vždy veškeré rozlité palivo důkladně otřete a zlikvidujte materiály použité k otření. Pokud chcete startovat, popojděte aspoň o 3 metry od místa rozlití, aby nemohlo dojít ke vznícení par.
- Od ostatních pracovníků nebo jiných osob udržujte vzdálenost minimálně 15 metrů /50 stop.
- Pokud se z jakéhokoli důvodu musíte přiblížit k osobě pracující se strojem, opatrně ji upozorněte a ujistěte se, že vypnula motor. Dejte pozor, abyste obsluhu stroje nevylekali nebo nenarušili její pozornost, což by mohlo způsobit nebezpečnou situaci.
- Za chodu motoru se nikdy nedotýkejte žací strunové hlavy nebo žacích nožů. Pokud je nutné vyměnit ochranný štít nebo žací nástavec, vždy vypněte motor a ujistěte se, že se žací zařízení zastavilo.
- Při přesunu mezi pracovišti musí být motor vypnutý.
- Dávejte pozor, abyste strunovou hlavou nenaráželi do kamenů nebo země.
- Přehnaně hrubé zacházení zkracuje životnost stroje a také vytváří nebezpečné prostředí pro vás i osoby ve vašem okolí.
- Věnujte pozornost uvolněným a přehřívajícím se součástem. Pokud zjistíte jakékoli nenormální chování stroje, okamžitě zastavte práci s ním a důkladně jej zkontrolujte. V případě potřeby nechte na stroji provést servis v autorizovaném servisu. Nikdy nepokračujte v práci se strojem, který vykazuje známky nesprávné funkce.
- Při startování nebo za chodu motoru se nikdy nedotýkejte horkých součástí, jako je například tlumič výfuku, vysokonapěťový vodič nebo zapalovací svíčka.
- Tlumič výfuku je horký i po vypnutí motoru. Stroj nikdy nepokládejte na místa, kde se vyskytují hořlavé materiály (suchá tráva apod.), hořlavé plyny nebo hořlavé kapaliny.
- Zvláště opatrně postupujte při práci v dešti nebo krátce po dešti, protože půda může být kluzká.
- V případě uklouznutí, pádu na zem nebo do jámy okamžitě uvolněte páčku plynu.
- Dávejte pozor, abyste stroj neupustili nebo s ním nenaráželi do překážek.
- Před prováděním seřizování nebo oprav vždy vypněte motor a odpojte kabel od zapalovací svíčky. Neopouštějte nikdy stroj se zapnutým motorem.
- Při dlouhodobém uskladnění stroje vypusťte palivo z palivové nádrže karburátoru, vyčistěte součásti a stroj uložte na bezpečné místo, přitom se ujistěte, že je motor zcela vychladlý.
- Za účelem zajištění bezpečného a efektivního provozu provádějte před použitím stroje denní kontroly. Tyto kontroly provádějte také po pádu stroje na zem nebo po jiných nárazech za účelem zjištění případných vážných poškození nebo závad. Kotouč vyměňte již při prvním náznaku prasklin nebo poškození. Za účelem provedení důkladné

kontroly stroje kontaktujte autorizovaný servis.

- Má se za to, že tzv. Raynaudův syndrom, který u některých osob může ovlivňovat stav prstů na ruce a způsobovat ztrátu jejich barvy a necitlivost, je způsoben vystavením vlivu vibrací a chladu. Protože není známa minimální expozice, která tuto chorobu způsobuje, důrazně doporučujeme dodržovat následující doporučení.
  - Udržujte svoje tělo v teple, zvláště pak hlavu, krk, nohy, kotníky, ruce a zápěstí.
  - Udržujte tak dobrý krevní oběh. Za tím účelem dělejte časté přestávky a během nich svižně procvičujte ruce a nekuřte.
  - Omezte dobu práce se strojem. Pokuste se do každého pracovního dne zařadit i činnosti, které nevyžadují použití stroje nebo jiného ručního motorového nářadí.
  - Pokud se u vás projeví potíže spojené se zčervenáním a otékáním prstů s jejich následným zbledáním a znecitlivěním, vyhledejte před dalším vystavením se chladu a vlivu vibrací lékařskou pomoc.
- Vždy používejte ochranné pomůcky. Dlouhodobé vystavení vlivu silného hluku může mít za následek zhoršení nebo i ztrátu sluchu. Používejte sluchátka k ochraně sluchu.
- Je povinné použití celoobličejového ochranného štítu, přilby za účelem ochrany při pádu a před větvemi.
- Používejte silné a odolné pracovní rukavice s protiskluzovou povrchovou úpravou, které vám zajistí pevný úchop rukojetí stroje. Rukavice také tlumí přenos vibrací do vašich rukou.
- Se strojem mohou pracovat pouze osoby, které jsou řádně seznámeny s jeho ovládáním a bezpečným používáním. Pokud jej půjčujete další osobě, předejte mu se strojem i tento návod k jeho použití a zajistěte, aby si jej před použitím přečetl.
- Veškeré opravy, které nejsou uvedeny v tomto návodu k použití, musí být provedeny kvalifikovaným pracovníkem. Kontaktujte autorizovaný servis.
- Uschovejte tento návod k použití v dosahu stroje a nahlédněte do něj před každým použitím stroje.



**VÝSTRAHA:** Pracovní prostor žacího nástroje je nebezpečný i při dobíhání po vypnutí motoru.



**VÝSTRAHA:** Dodržujte místní předpisy, které mohou omezovat použití tohoto stroje.



## POPIS STROJE

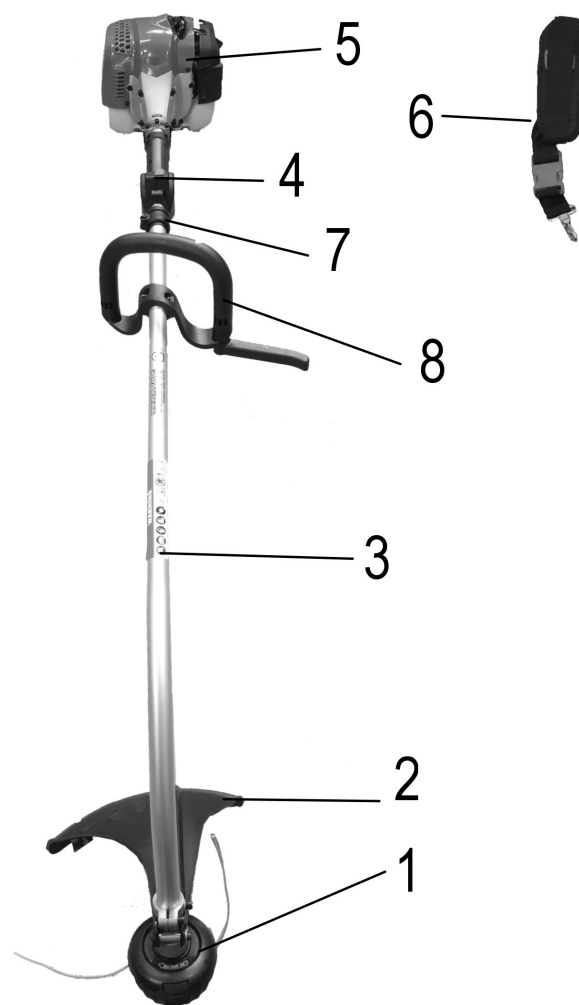
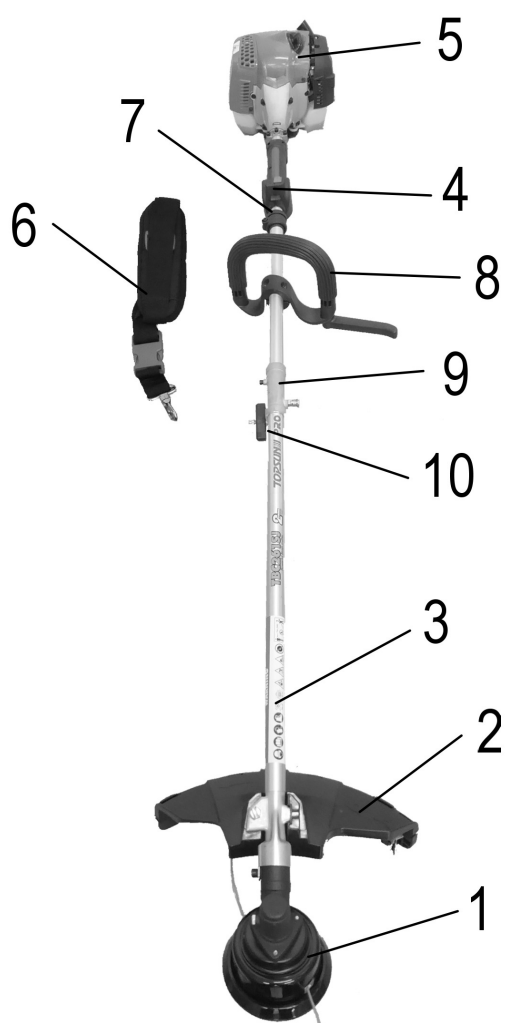

### TBC261SJ

Pozice	Popis
1	Kovový kotouč / Strunová hlava
2	Ochranný štít nástroje
3	AL Trubka
4	Zadní rukojeť s ovladačem plynu
5	Pohonná jednotka
6	Popruh jednoramenný
7	Závěsné oko popruhu
8	Přední rukojeť
9	Spojovací objímka
10	Pojistná křídlová matice objímky

### TBR 261S

Pozice	Popis
1	Strunová hlava
2	Ochranný štít nástroje
3	AL Trubka
4	Zadní rukojeť s ovladačem plynu
5	Pohonná jednotka
6	Popruh jednoramenný
7	Závěsné oko popruhu
8	Přední rukojeť

# MONTÁŽNÍ POKYNY

## SESTAVENÍ STROJE

### INSTALACE SPODNÍ HŘÍDELE (pouze pro modely řady TBC)

Uchopte spodní trubku (a), slícujte otvor (b) s drážkou a zasuňte ji do spojovací objímky (c) na horní trubce (e), ujistěte se, že kolík zaklapl do otvoru trubky.

Nakonec otáčejte křídlovou maticí (d) ve směru hodinových ručiček do úplného dotažení.

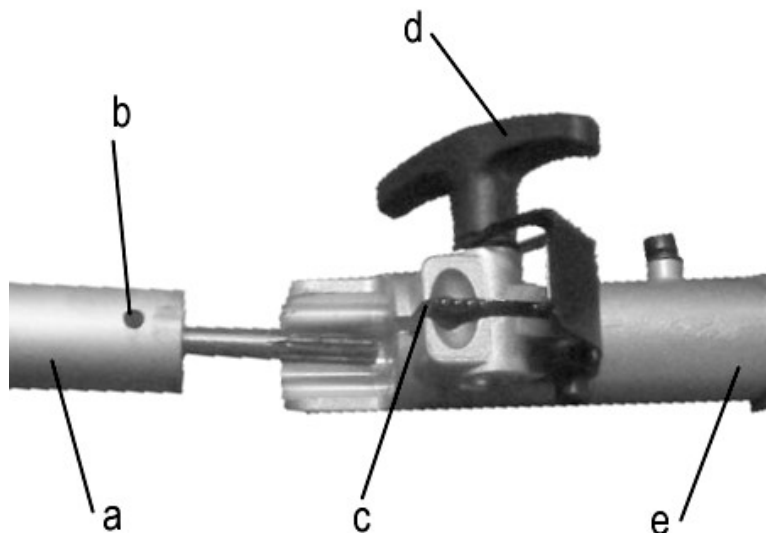

### INSTALACE PŘEDNÍ („S“) RUKOJETI

Vyšroubujte šrouby (e) ze spodní strany rukojeti. Nastavte přední „S“ rukojeť do pohodlné polohy na trubce (c). Slícujte jeden ze 3 otvorů (d) na trubce (c) s trnem (b) na spodním dílu objímky (a). Spojení opět zajistěte šrouby (e).

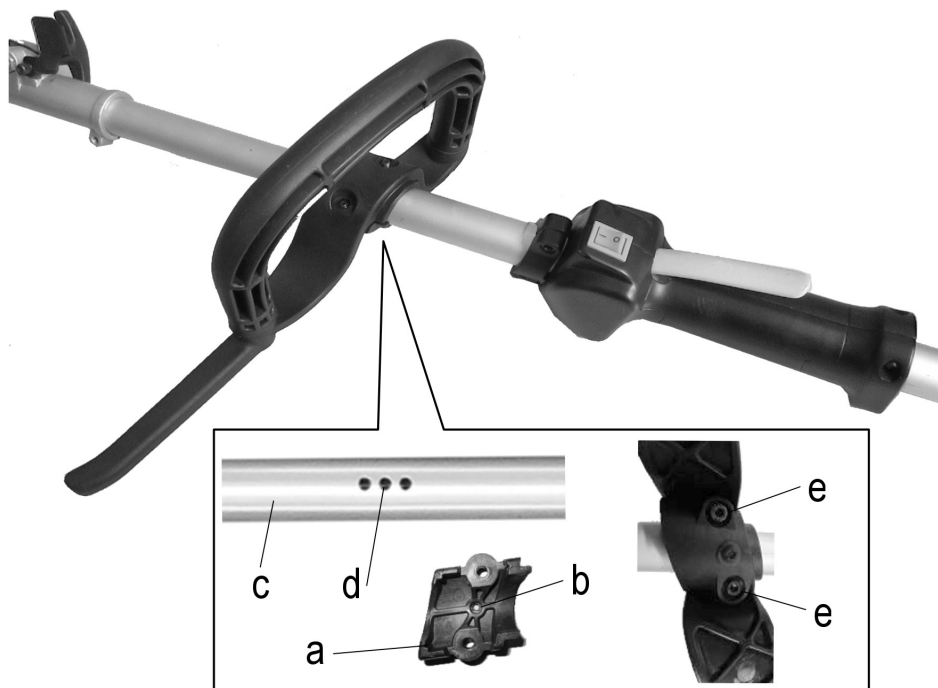

## INSTALACE OCHRANNÉHO ŠTÍTU

modely řady TBC

Vyšroubujte šroub (a) z ochranného štítu (b).

Nasadte ochranný štít (b) na držák ochranného štítu (c) dle obrázku tak, aby otvor na něm lícoval se závitovým otvorem ve štítu a šroub (a) zašroubujte a dotáhněte.

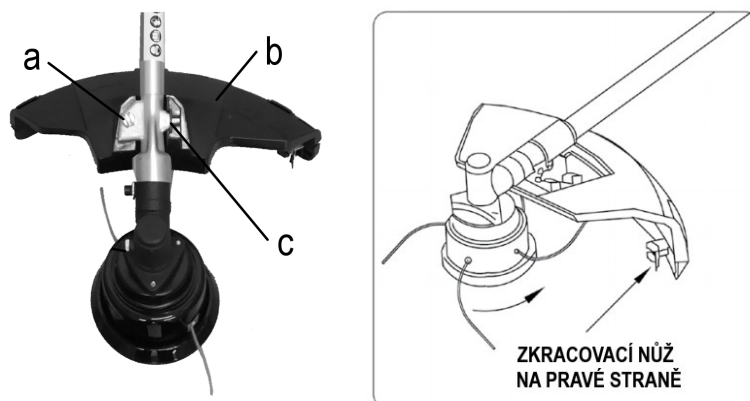

Při sečení pomocí strunové hlavy musí být na stroji namontován správný ochranný štít proti odletujícím předmětům. Při přílišném vytažení může žací struna přesahovat mimo štít. Při použití strunové hlavy vždy použijte pouze plastový ochranný štít se zkracovacím nožem.

modely řady TTR:

Vyšroubujte šroub (a) z ochranného štítu (c). Kryt (c) nasadte na hliníkovou trubku (b). Krytem pootočte až zapadne do správné pozice (směrem k obsluze). Nasazený kryt zajistěte šroubem (a).

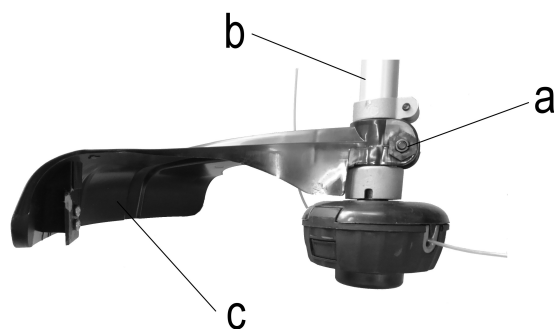

## INSTALACE POPRUHU

Nastavte závěsné oko popruhu (a) do pohodlné polohy.

Připněte popruh (b) do závěsného oka a upravte popruh na požadovanou délku.

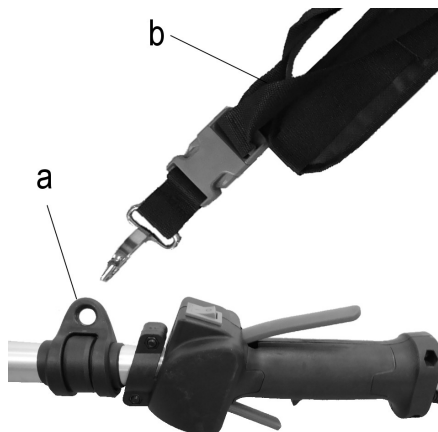

## VÝMĚNA KOVOVÉHO ŽACÍHO KOTOUČE ZA STRUNOVOU HLAVU

(pouze pro modely řady TBC)

### Demontáž kovového žacího kotouče

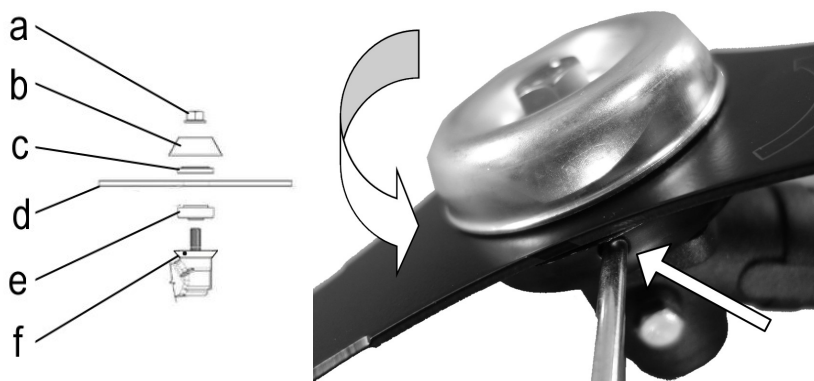

Otvorem v boku krytu převodu (f) prostrčte vhodnou tyčku a pootáčejte kotoučem (d), dokud nedojde k jejímu zaskočení a zaaretování unašeče kotouče (e) – viz obrázek. Povolte a vyšroubujte matici (a) (ve směru hodinových ručiček – levý závit) a sejměte miskovou podložku (b), horní unašeč (c) (nasazen plochou stranou směrem ke kotouči) a kovový žací kotouč (d).

### Montáž strunové hlavy

pro modely řady TBC

Ujistěte se, že je správně nasazen spodní unašeč (e) na drážkované hřídeli.

Zasuňte tyčku do otvoru v boku krytu převodu (f) a otvoru ve spodním unašeči (e), abyste zamezili otáčení hřídele.

Našroubujte strunovou hlavu na závit hřídele a utáhněte ji (proti směru hodinových ručiček).

pro modely řady TTR

Zasuňte tyčku do otvoru v boku krytu převodu (f) a otvoru ve spodním unašeči (e), abyste zamezili otáčení hřídele.

Našroubujte strunovou hlavu na závit hřídele a utáhněte ji (ve směru hodinových ručiček).



**UPOZORNĚNÍ:** Ostří kovového žacího kotouče je ostré. Při montáži a demontáži kovového žacího kotouče používejte rukavice.

### VÝSTRAHA UPOZORNĚNÍ

#### NADMĚRNÉ VIBRACE

OKAMŽITĚ VYPNĚTE MOTOR!

Nadměrné vibrace jsou projevem nesprávné montáže žacího kotouče. Pokud se objeví, okamžitě vypněte motor. Nesprávně namontovaný žací kotouč může způsobit úraz!



**VÝSTRAHA:** Před zahájením provozu vždy zkontrolujte, zda jsou všechny části stroje dobře připojené a šrouby utažené.

# PRAVIDLA BEZPEČNÉHO PROVOZU

## VÝSTRAHA NEBEZPEČÍ

Všechny modely motorových kos a křovinořezů mohou vymrštít do okolí malé kameny, malé kovové předměty a také sečený materiál. Pozorně si přečtěte tato „Pravidla bezpečného provozu“. Dodržujte pokyny uvedené v návodu k použití.

Pozorně si přečtěte návod k použití. Důkladně se seznamte s ovládacími prvky a správným způsobem použití stroje. Osvojte si postup rychlého vypnutí motoru. Osvojte si postup rychlého vyháknutí stroje ze závěsných popruhů.

Nedovolte, aby stroj obsluhovaly neproškolené osoby. Zajistěte, aby obsluha používala bezpečnostní obuv, chrániče nohou, ochranné brýle, obličejový štít, chrániče sluchu a chrániče před odletujícími předměty. Zabezpečte, aby do pracovního prostoru nevstupovaly jiné osoby, děti ani zvířata. Nikdy nedovolte dětem obsluhovat nebo hrát si se strojem.

Nedovolte, aby do NEBEZPEČNÉHO PROSTORU vstupovaly jiné osoby. Nebezpečný prostor je v okruhu 15 metrů (přibližně 16 kroků) nebo 50 stop.

Zajistěte, aby osoby, nacházející se v rizikové zóně za nebezpečným prostorem, používaly ochranné brýle proti odletujícím předmětům. Pokud je nutné použít stroj v prostoru, ve kterém se vyskytují nechráněné osoby, provozujte stroj v nízkých otáčkách, abyste snížili riziko vymrštění předmětů.

Před zahájením sečení zkontrolujte správnou funkci vypínače tím, že jej při volnoběžných otáčkách motoru přepnete do polohy „O“. V práci se strojem smíte pokračovat pouze, pokud je vypínač v dobrém stavu.

Osvojte si provádění kontroly zastavení žacího nástavce za chodu motoru ve volnoběhu.

## VÝSTRAHA NEBEZPEČÍ

Kromě ochranných brýlí, obličejového štítu a chráničů sluchu je důležitá bezpečnostní obuv, která ochrání vaše nohy a umožní zaujmout bezpečný postoj na kluzkém povrchu. Nenoste kravaty, šperky, volný oděv nebo jiné doplňky, které by moly být zachyceny rotujícími součástmi stroje.

Nenoste obuv s otevřenou špičkou a se strojem nepracujte bosí nebo v krátkých kalhotách. V určitých případech musíte používat celobličejový ochranný štít a ochrannou přilbu.

## VÝSTRAHA NEBEZPEČNÝ PROSTOR

DO NEBEZPEČNÉHO PROSTORU V OKRUHU 15 METRŮ NESMÍ KROMĚ OBSLUHY VSTUPOVAT ŽÁDNÉ OSOBY. OBSLUHA MUSÍ POUŽÍVAT OCHRANNÉ BRÝLE, CHRÁNIČE SLUCHU, OBLIČEJOVÝ ŠTÍT, BEZPEČNOSTNÍ OBUV A PRACOVNÍ ODĚV, KTERÝ CHRÁNÍ NOHY A TĚLO. OSOBY POHYBUJÍCÍ SE V RIZIKOVÉM PROSTORU ZA NEBEZPEČNÝM PROSTOREM MUSÍ POUŽÍVAT VHODNÉ POMŮCKY K OCHRANĚ ZRAKU PROTI ODLETUJÍCÍM PŘEDMĚTŮM. TOTO RIZIKO SE ZMENŠUJE SE ZVĚTŠUJÍCÍ SE VZDÁLENOSTÍ OD NEBEZPEČNÉHO PROSTORU.

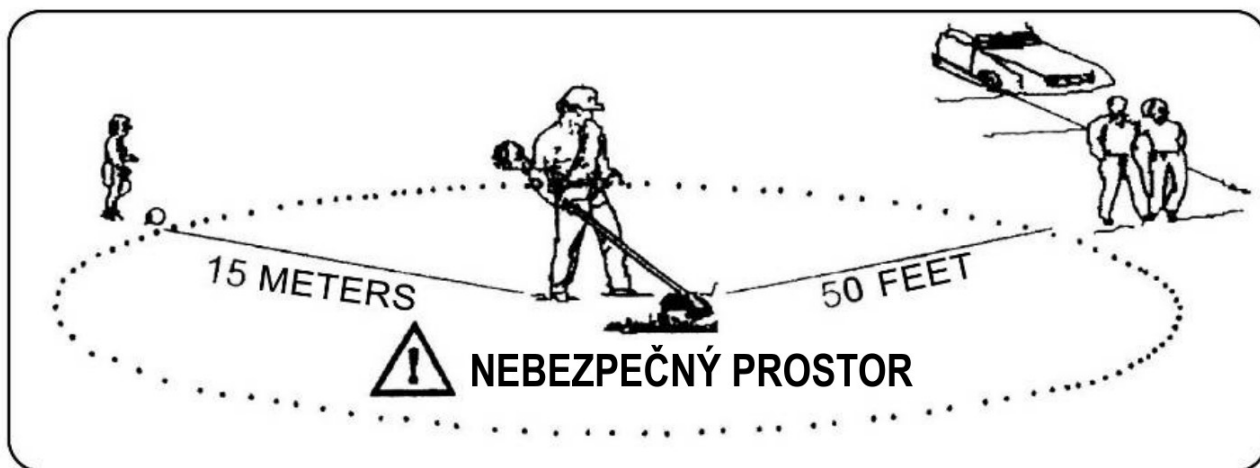

## SEČENÍ S ŽACÍM KOTOUČEM

(pouze pro modely řady TBC)

### VÝSTRAHA NEBEZPEČÍ

Nepracujte s tupým, popraskaným nebo poškozeným kovovým žacím kotoučem. Před sečením porostu zkontrolujte, zda se v něm nenacházejí kameny, kovové sloupky nebo dráty ze starých plotů. Pokud není možné překážky odstranit, označte tato místa, abyste se jim mohli při sečení vyhnout. Kameny a kovové předměty mohou otupit nebo poškodit žací kotouč. Drát může být zachycen kotoučem a vymrštěn do okolí.

### VÝSTRAHA NEBEZPEČÍ

Vždy používejte závěsný popruh a nastavte popruh i sponu na stroji tak, aby byl žací kotouč několik centimetrů nad zemí. Vyžínací hlava i ochranný štít proti odletujícím předmětům by měly být vždy ve vodorovné poloze. Stroj zavěste na pravou stranu vaší postavy.

## KOSENÍ PLEVELE

Tento způsob sečení se provádí kývavým pohybem žacího kotouče ve vodorovném oblouku. Tak lze rychle vyčistit plochy od polní trávy a plevelů. Tento způsob sečení by se neměl používat k odstraňování tuhého plevelu nebo dřevitých porostů.

Kosení lze provádět v obou nebo jednom směru; v tomto případě bude sečený materiál odhazován směrem od vás.

To znamená použití strany žacího kotouče, která se otáčí směrem od vás. Na této straně mírně skloňte žací kotouč. Při sečení v obou směrech můžete být zasaženi určitým množstvím odletujícího materiálu.

Sečte pouze stranou žacího kotouče, která odhazuje sečený materiál směrem od vás.

Pokud dojde ke zpětnému vrhu, znamená to, že je buď tupý žací kotouč, nebo je sečený materiál příliš silný nebo tvrdý a k jeho odstranění musíte použít jiný typ stroje, než je tento.

Nepoužívejte příliš velký tlak nebo páčení, které by mohlo způsobit ohnutí nebo prasknutí kotouče.

**POZNÁMKA** Tento stroj není určen pro použití s pilovým kotoučem na řez dřevin.

# SEČENÍ SE STRUNOVOU HLAVOU

## VÝSTRAHA NEBEZPEČÍ

Naklonění strunového adaptéru na nesprávnou stranu způsobí odletování předmětů SMĚREM K VÁM. Pokud budete udržovat strunovou hlavu položenou na zemi tak, že bude sekat v celém průměru, bude sečený materiál odletovat přímo na vás, odpor zpomalí motor a spotřebujete velké množství žací struny.

Používejte pouze kvalitní jednovláknovou nylonovou strunu o max. průměru 2,4 mm. Nikdy nepoužívejte drát nebo strunu zesílenou drátem. Do žací hlavy doplňujte pouze nylonovou žací strunu správného průměru.

Při práci nad holými místy a místy pokrytými štěrkem postupujte se zvýšenou opatrností, protože struna může vysokou rychlostí odmrštit malé kameny. Ochranné kryty nemohou zachytit předměty odražené od tvrdých povrchů.

Téměř ve všech případech sečení je dobré naklonit strunovou hlavu tak, aby v kontaktu se sečeným materiálem byla část kruhu rotace struny, která směřuje PRYČ od vás a od ochranného štítu (viz obrázek). V tomto případě bude sečený materiál odhazován SMĚREM OD VÁS.

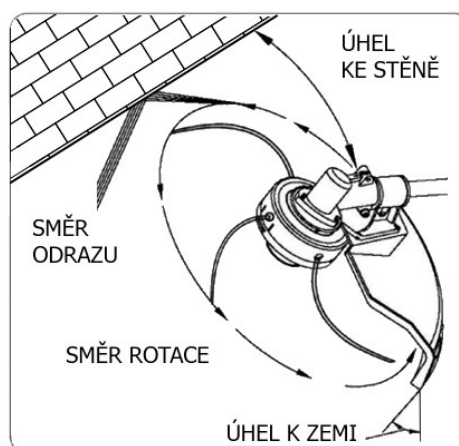
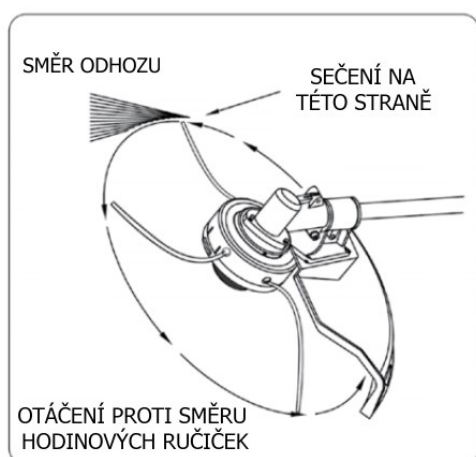

## VYŽÍNÁNÍ

Motorovou kosu opatrně zavádějte do materiálu, který hodláte sekat. Pomalu nakloňte žací hlavu, tak, aby sečený materiál odletoval směrem od vás. Pokud sečete proti překážce, například plotu, stěně nebo stromu, přibližujte se v úhlu, ve kterém bude sečený materiál nebo odletující předměty odražené od překážky odletovat směrem od vás. Strunovou hlavu pomalu přibližujte až těsně k překážce, ale strunu nepřítlačujte k překážce (tak aby do ní nenarážela). Při vyžínání v blízkosti plotu z drátěného pletiva buďte opatrní a žací strunu přiblížte pouze tak, abyste nezasáhli drát. Pokud se přiblížíte příliš, dojde k useknutí žací struny o drát. Vyžínání lze provádět postupným sečením jednotlivých stonků. Žací hlavu motorové kosi umístěte těsně nad zemí ke spodní části stonku, nikdy ne vysoko, což by mohlo způsobit rozkmit plevele a jeho zamotání. Namísto sečení v plné šířce raději používejte konec struny k pomalému proseknutí stonkem.

## VÝSTRAHA NEBEZPEČÍ

K zarovnávání okrajů trávníku nepoužívejte ocelový žací kotouč.

### ZAROVNÁVÁNÍ OKRAJŮ TRÁVNÍKU A POROSTU

Obě tyto operace se provádí pomocí strunové hlavy skloněné v ostrém úhlu. Při skalpování je odstraněn travní porost až na holou zem.



Při zarovnávání okrajů trávníku je odstraněn trávník přesahující na chodník nebo na příjezdovou cestu. Při zarovnávání okrajů trávníku i skalpování držte stroj v ostrém úhlu vůči zemi a v takové poloze, ve které se odletující nečistoty a kameny neodrazí od tvrdých povrchů zpět k vám. I když je na obrázcích vyobrazen postup zarovnávání okrajů trávníku a skalpování, musí každá obsluhující osoba zvolit takové úhly, které vyhovují velikosti její postavy a situaci při sečení.

### VÝMĚNA NYLONOVÉ STRUNY

Před výměnou struny vizuálně zkontrolujte, zda není strunová hlava nějak poškozena. Pokud najdete jakékoliv vážné stopy opotřebení nebo poškození, je třeba vyměnit celou strunovou hlavu.

1. Zastavte motor.
2. Stisknutím jazýčků (a) otevřete strunovou hlavu a zvedněte víčko cívky (b).
3. Vytáhněte cívku ven z tělesa strunového hlavy a odstraňte zbytek staré struny.
4. Ustříhňte novou strunu průměru 2,4 mm a délky 5 metrů.
5. Ohněte novou strunu na půl a vložte střed skladu (c) do drážky (d) v prázdné cívce.
6. Navíjejte strunu ve směru šipek na cívce, jedna polovina do horní a druhá do spodní části pod dělicí přepážkou. Udržujte přitom dostatečné napnutí struny, abyste zabránili jejímu překroucení na cívce. Po navinutí struny vložte oba její konce do zářezů v cívce (f).
7. Vložte cívku zpět do tělesa strunové hlavy. Uvolněte postupně struny ze zářezů a protáhněte je otvory v boku strunové hlavy (g). Struny by měly vyčnívat ze strunové hlavy na obou stranách cca 15 cm.
8. Nasadte víčko cívky (b) a bezpečně jej zaklapněte na své místo.

Nikdy nepoužívejte strunovou hlavu jinou, než která je dodávána výrobcem stroje. (Ocelové struny nejsou povoleny). Vždy používejte originální náhradní díly, aby vám platila záruka na stroj.



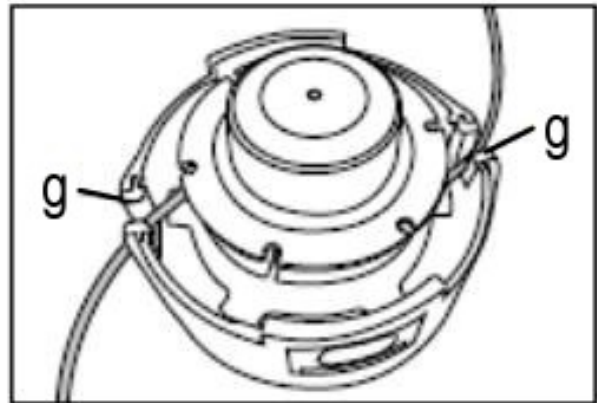
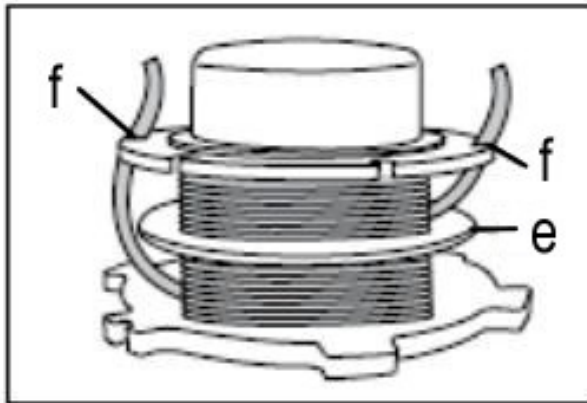
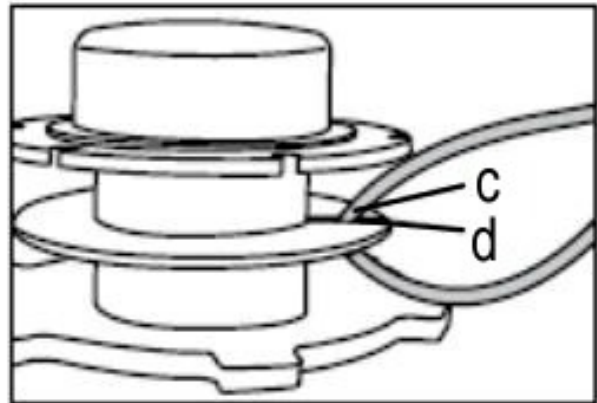
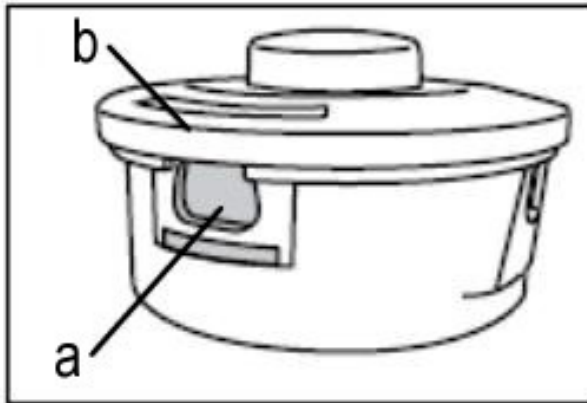

## SMĚS PALIVA S OLEJEM



- Nikdy nedoplňujte palivovou nádrž až po okraj.
- Palivo nikdy nedoplňujte v uzavřených a nevětraných prostorech.
- Palivo nikdy nedoplňujte v blízkosti otevřeného ohně nebo zdroje jisker.
- Před nastartováním motoru vždy důkladně otřete rozlité palivo.
- Palivo nedoplňujte, pokud je motor horký.

### BENZÍN

Jako palivo se pro tento stroj používá směs bezolovnatého benzínu a schváleného oleje pro dvoudobé motory. Použijte značkový benzín s oktanovým číslem 89 nebo vyšším. Používejte bezolovnatý benzín dobré kvality. Tím se vyhnete případnému poškození palivového potrubí a dalších součástí motoru.

#### Upozornění:

Pro palivovou směs nikdy nepoužívejte palivo s podílem etanolu větším než 10 %; přípustné jsou gasohol (směs benzínu a etanolu) s podílem etanolu do 10 % nebo palivo E10.

Motor používá palivo pro dvoudobé motory: směs benzínu a oleje pro dvoudobé motory v poměru 40:1.

MÍSÍCÍ POMĚR PALIVA JE 40:1

BENZÍN - 40 DÍLŮ      OLEJ - 1 DÍL

Palivová směs v jiném poměru než 40:1 může způsobit poškození motoru. Zajistěte, aby vždy byla použita palivová směs ve správném poměru.

**DŮLEŽITÉ:** Palivo pro dvoudobé motory se může oddělovat. Doporučujeme používat

stabilizátor paliva. Před použitím nádobu s palivem důkladně protřepejte. Palivo během skladování stárne. Nemíchejte větší množství paliva, než jaké můžete spotřebovat během naplánované práce. Nepoužívejte palivo, které bylo skladováno déle než dva měsíce. Palivová směs, která byla skladována déle než tuto dobu, může způsobit potíže se startováním a nedostatečný výkon. Palivo, které bylo skladováno déle než dva měsíce, se musí vyměnit za čerstvou palivovou směs.

Zkontrolujte nádrž, ujistěte se, že je čistá, a naplňte ji čerstvým palivem.

## SKLADOVÁNÍ PALIVA

Kupujte pouze potřebné množství paliva podle vlastní spotřeby; nekupujte více, než se spotřebuje za jeden nebo dva měsíce.

Palivo skladujte pouze v čisté, hermeticky uzavřené bezpečné a schválené nádobě. Seznamte se s místními předpisy pro skladování a typ nádoby pro daný typ paliva a dodržujte je.

Palivo skladujte na chladném, suchém a dobře větraném místě. Neskladujte jej v místech se suchým listím, slámou, papírem atd.

## PŘÍPRAVA K PROVOZU

K PŘÍPRAVĚ SMĚSI BENZÍNU S OLEJEM PRO DVOUDOBE MOTORY POUŽÍVEJTE POUZE VÝŠE UVEDENÝ BENZÍN. TÍM SE VYHNETE PŘÍPADNÉMU POŠKOZENÍ PALIVOVÉHO POTRUBÍ A DALŠÍCH SOUČÁSTÍ MOTORU.

NIKDY NEMÍCHEJTE BENZÍN A OLEJ PŘÍMO V NÁDRŽI.

**DŮLEŽITÉ:** Nedodržení pokynů k přípravě správné palivové směsi může mít za následek poškození motoru.

## KONTROLY PŘED UVEDENÍM DO PROVOZU

1. Zkontrolujte, zda nejsou uvolněné šrouby, matice a šroubení.
2. Před uvedením do provozu zkontrolujte vzduchový filtr, zda není zanesen, a v případě potřeby jej vyčistěte od všech nečistot.
3. Zkontrolujte správné upevnění a umístění ochranného krytu.
4. Zkontrolujte, zda se neprojevují žádné netěsnosti.
5. Zkontrolujte a ujistěte se, že se žací nůž neotáčí za chodu motoru ve volnoběhu.

## OVLÁDÁNÍ PLYNU

Stiskněte pojistku plynové páčky a ujistěte se, že se vrací po uvolnění do své výchozí polohy. Přesvědčte se, že při uvolnění pojistky plynové páčky je ovládání plynové páčky zablokováno. Zkontrolujte, že plynová páčka a pojistka plynové páčky se volně pohybují a vratné pružiny správně pracují.

Postupujte dle pokynů, uvedených v kapitole POSTUP STARTOVÁNÍ. Nastartujte přístroj a použijte plný plyn. Uvolněte plynovou páčku a zkontrolujte, že se vyžínací zařízení zcela zastavilo. Pokud se stále otáčí, přestože je plynová páčka v pozici volnoběhu, je třeba nechat zkontrolovat nastavení karburátoru – viz ÚDRŽBA A PÉČE O VÝROBEK.

# OBSLUHA



## POSTUP STARTOVÁNÍ A VYPNUTÍ MOTORU

### STARTOVÁNÍ STUDENÉHO MOTORU

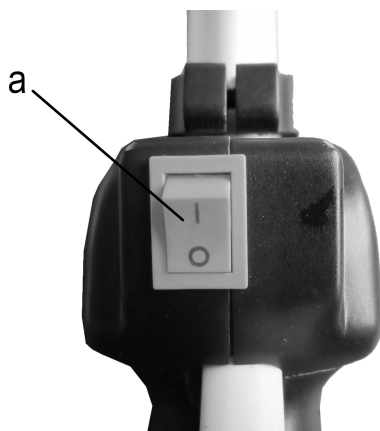
Přepněte spínač zapalování (a) do polohy „I“.



Opakovaně stiskněte nastřikovač paliva (7-10x), dokud se palivo do něj nenačerpá.

1. Vytažením páčky sytiče zavřete sytič .
2. Tahejte za rukojeť startéru, dokud motor neprojeví snahu nastartovat.
3. Zasuňte páčku sytiče (příliš dlouhé protáčení motoru s vytaženou páčkou sytiče způsobí přehlcení motoru a obtížný start) .
4. Tahejte za rukojeť startéru, dokud motor nenastartuje.
5. Před zahájením práce nechte motor z důvodu zahřátí několik minut běžet.

### STARTOVÁNÍ TEPLÉHO MOTORU - NEPOUŽÍVEJTE SYTIČ

- Pokud nebyla vyprázdněna palivová nádrž, zatáhněte za rukojeť startéru. Motor by měl nastartovat po jednom až třech pokusech.
- Pokud byla vyprázdněna palivová nádrž, doplňte palivo, stiskněte několikrát nastřikovač a opakujte kroky 4 a 5 v odstavci STARTOVÁNÍ STUDENÉHO MOTORU.

### VYPNUTÍ MOTORU

- Přepněte spínač zapalování (a) do polohy „O“.

## ÚDRŽBA A PÉČE O VÝROBEK

### VZDUCHOVÝ FILTR

- Prach nahromaděný ve vzduchovém filtru snižuje výkon motoru, zvyšuje spotřebu paliva a umožňuje pronikání abrazivních částic do motoru. Vhodná doba je každých 8-10 provozních hodin.

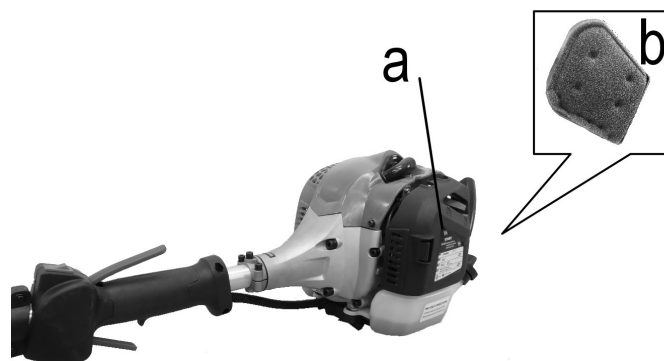

- Odklopte kryt filtru (a) stisknutím západky. Uvolněte kryt vzduchového filtru a vložku (b) vyjměte. Lehký prach usazený na povrchu vložky lze snadno odstranit oklepáním nebo vyfoukáním filtru (nepoužívejte stlačen vzduch). Těžký usazený prach se musí odstranit omytím ve vhodném saponátu.

## KARBURÁTOR

Karburátor neseřizujte, pokud to není nutné. Pokud máte potíže s karburátorem, obraťte se na svého prodejce. Nesprávné seřízení může způsobit poškození motoru a zánik záruky.

## PALIVOVÝ FILTR

- Palivová nádrž je vybavena palivovým filtrem. Tento filtr je umístěn na konci palivové hadičky a lze jej vyjmout plnicím otvorem pomocí ohnutého drátu nebo podobného nástroje.
- Palivový filtr pravidelně kontrolujte. Zabraňte pronikání prachu do palivové nádrže. Ucpaný filtr způsobuje potíže při startování motoru nebo snižuje jeho výkon.
- Pokud je filtr znečištěn, vyměňte jej.
- Pokud se do palivové nádrže dostanou nečistoty, lze ji vyčistit propláchnutím benzínem.

## ZAPALOVACÍ SVÍČKA

- Zapalovací svíčku nikdy nedemontujte, pokud je motor teplý, hrozí nebezpečí poškození závitů.
- Typ zapalovací svíčky: CHAMPION RCJ7Y nebo NGK BPMR7A

## PŘEVODOVKA (pouze pro modely řady TBC)

- Po každých 30 provozních hodinách odšroubujte šroub převodovky (a), zkontrolujte stav maziva. V případě potřeby doplňte. Používejte pouze kvalitní maziva na bázi dvojsírníku molybdenu (např. Mogul LV2-M).

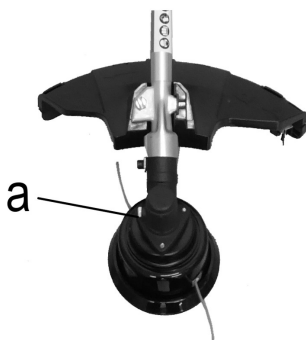

## PŘEPRAVA A MANIPULACE

- Při přesunu mezi pracovišti musí být motor stroje vypnutý.
- Tlumič výfuku je horký i po vypnutí motoru. Při startování nebo za chodu motoru se nikdy nedotýkejte horkých součástí, jako je například tlumič výfuku.
- Zkontrolujte, zda z palivové nádrže neuniká benzín.

## DLOUHODOBÉ SKLADOVÁNÍ

- Stroj zkontrolujte, vyčistěte a podle potřeby nechte opravit.
- Vypusťte veškerý benzín z palivové nádrže. Nastartujte motor, tím spotřebujte veškeré palivo zbylé v palivovém potrubí a karburátoru.
- Demontujte zapalovací svíčku a otvorem pro zapalovací svíčku nalijte do válce čajovou lžičku čistého motorového oleje, píst několikrát protočte startovací šnúrou. Pokud je zapalovací svíčka zanesena nánosy oleje, vyčistěte ji nebo ji vyměňte.
- Pokud je středová elektroda opotřebením zaoblena, vyměňte zapalovací svíčku.
- Mezera mezi elektrodami zapalovací svíčky: 0,6 – 0,7 mm (0,023" – 0,028")
- Namontujte zpět zapalovací svíčku. Utahovací moment = 14,5-15,5 Nm (125-135in.lb)
- Stroj uložte na čistém suchém a bezprašném místě.

**VÝSTRAHA:** Při přepravě nebo skladování vždy zakryjte kovový žací kotouč přepravním krytem.

## ZÁVADY A JEJICH ODSTRAŇOVÁNÍ

ZÁVADÁM, jako jsou potíže při startování motoru, nepravidelný chod motoru a nízký výkon, lze za normálních okolností předejít důsledným dodržováním pokynů a postupů údržby uvedených v návodu k použití.

Při nesprávné funkci motoru proveďte následující kontroly:

- Zkontrolujte, zda je v pořádku palivový systém a zda je do motoru přiváděno palivo.
- Zkontrolujte, zda je v pořádku systém zapalování a zda zapalovací svíčka poskytuje dostatečnou jiskru.
- Zkontrolujte, zda má motor odpovídající kompresi.

### POTÍŽE SE STARTOVÁNÍM

- Vypusťte palivo z palivové nádrže.
- Zajistěte naplnění čerstvým a čistým palivem.
- Zkontrolujte čistotu palivového filtru (v případě potřeby jej vyměňte).
- Ujistěte se, že je čistá vložka vzduchového filtru.
- Namontujte novou zapalovací svíčku se správnou mezerou mezi elektrodami.

V případě závažných poruch stroje, se jej nepokoušete opravovat sami, ale kontaktujte svého distributora nebo prodejce, který pro vás potřebnou opravu zajistí.

# 1. NELZE NASTARTOVAT MOTOR

Stav motoru			Možná příčina	Odstranění	
Kompresní tlak ve válci normální.	Stav zapal. svíčky normální.	Problém v palivovém systému.	V palivové nádrži není palivo. Je ucpaný palivový filtr.	Doplňte palivo. Vyčistěte palivový filtr.	
		Stav palivového systému normální.	Problém palivo.	Znečištěné palivo. Voda v palivu. Příliš mnoho paliva ve válci. Nesprávný poměr palivové směsi.	Vyměňte palivo. Vyměňte palivo. Demontujte zapalovací svíčku a důkladně ji vysušte. Připravte palivovou směs ve správném poměru.
	Stav paliv. systému normální.	Stav systému zapalování.	Problém zapal. Svíčka.	Zapalovací svíčka je zanesena usazeninami oleje. Poškozená izolace zapalovací svíčky. Příliš velká nebo malá mezera mezi elektrodami zapalovací svíčky.	Odstraňte usazeniny. Vyměňte zapalovací svíčku. Nastavte mezery mezi elektrodami zapalovací svíčky na 0,6 – 0,7 mm.
		Problém se systémem zapalování.		Uvolněný nebo přerušovaný vysokonapěťový vodič. Uvolněná zapalovací cívka.	Proveďte dotažení nebo výměnu. Dotáhněte.
Stav paliv. systému normální.	Stav systému zapalování normální.	Nízký kompresní tlak.	Opotřebený pístní kroužek. Prasklý pístní kroužek. Pístní kroužek zanesen karbonem. Uvolněná zapalovací svíčka. Dosedací plocha válce a klikové skříňě netěsní.	Nechte vyměnit za nový. Nechte provést výměnu. Nechte odstranit karbon. Dotáhněte. Nechte odstranit netěsnost.	
		Kompresní tlak normální.		Špatný kontakt vysokonapěťového kabelu se zapalovací svíčkou. Závada nebo zkrat ve spínači.	Utáhněte koncovku zapalovací svíčky. Nechte opravit nebo vyměnit.

## 2. NÍZKÝ VÝKON

Příznak	Možná příčina	Odstranění
Zhasnutí při zvýšení otáček.  Slabý kouř.  Střílení do karburátoru.	Ucpaný palivový filtr.  Došlo palivo.  Tlumič výfuku zanesen usazeninami oleje.	Vyčistěte paliv. filtr a paliv. potrubí.  Doplňte palivo.  Odstraňte usazeniny oleje.  Nechte seřídít karburátor.
Nízký kompresní tlak.	Opotřebený píst, pístní kroužek nebo válec.	Nechte vyměnit píst nebo pístní kroužek.
Netěsnost motoru.	Dosedací plocha válce a klikové skříňě netěsní.	Předejte k opravě.
Netěsnost jednoho z konců klikového hřídele.	Vadné těsnění.	Nechte vyměnit těsnění.

## 3. NEPRAVIDELNÝ CHOD MOTORU

Příznak	Možná příčina	Odstranění
Ozývá se kovový zvuk.	Opotřebený píst, pístní kroužek nebo válec.  Opotřebený píst nebo pístní čep.  Opotřebené ložisko klikového hřídele.	Nechte vyměnit píst nebo pístní kroužek.  Nechte vyměnit píst nebo pístní čep.  Nechte vyměnit ložisko.
Motor se přehřívá.	Vysoké zatížení.  Spalovací komora zanesena usazeninami oleje.  Nevhodný benzín.	Vyhnete se příliš dlouhé době provozu ve vysokých otáčkách a vysokém zatížení.  Nechte odstranit usazeniny oleje.  Použijte benzín se správným oktanovým číslem.  Připravte palivovou směs ve správném poměru
Vynechává zapalování motoru.	Voda v palivu.  Nesprávná mezera mezi elektrodami zapalovací svíčky.	Vyměňte palivo.  Nastavte mezera mezi elektrodami zapalovací svíčky na 0,6 – 0,7 mm.

## 4. MOTOR SE NÁHLE ZASTAVÍ

Možná příčina	Odstranění
Došlo palivo.  Zapalovací svíčka je zanesena usazeninami oleje a zkratována.  Odpojený vysokonapěťový vodič.	Doplňte palivo.  Nechte odstranit usazeniny oleje.  Připojte kabel.

## **ZÁRUČNÍ PODMÍNKY**

Záruční doba je uvedena na prodejním dokladu, nejméně však 24 měsíců, a začíná dnem převzetí výrobku, což je třeba prokázat originálním prodejním dokladem. U komerčního užívání a půjčování se záruční doba snižuje na 12 měsíců. Záruka se nevztahuje na díly podléhající rychlému opotřebení, baterie a na škody vzniklé v důsledku používání nesprávného příslušenství a oprav za použití neoriginálních dílů a v důsledku použití násilí, úderu nebo rozbití a svévolného přetížení motoru. V rámci záruky se provádí pouze výměna vadných dílů, a ne kompletních přístrojů. Opravy v záruce smějí provádět pouze autorizované opravny nebo podnikový servis. V případě cizího zásahu záruka zaniká.



# EU PROHLÁŠENÍ O SHODĚ

My, Mountfield a. s., Mirošovická 697, CZ-251 64 Mnichovice, tímto prohlašujeme na svou výlučnou odpovědnost, že výrobek:

## Křovinořez PATRIOT TBC 261SJ

Výrobní číslo: viz výrobní štítek

změřená hladina akustického výkonu	108,72 dB(A)
zaručená hladina akustického výkonu	113,0 dB(A)

## Motorová kosa PATRIOT TTR261S

Výrobní číslo: viz výrobní štítek

změřená hladina akustického výkonu	108,2 dB(A)
zaručená hladina akustického výkonu	113,0 dB(A)

na které se toto prohlášení vztahuje, odpovídá příslušným bezpečnostním a zdravotním požadavkům směrnic:

**2006/42/ES** (Směrnice o strojích), **2014/30/EU** (směrnice o elektromagnetické kompatibilitě), **(EU) 2016/1628** (emise plyných látek), **2000/14/ES** (směrnice o hluku) včetně změn.

Při řádné aplikaci bezpečnostních a zdravotních požadavků, uvedených ve jmenovaných směrnících ES, byly využity následující normy a / nebo technické specifikace:

EN ISO 11806-1:2011

EN ISO 14982:2009

Řízení k prohlášení o shodě podle přílohy V / směrnice 2000/14/ES

Technická dokumentace:

Mountfield a. s., Technický odbor, Mirošovická 697, 25164 Mnichovice, Česká republika

V Mnichovicích 1. 4. 2021

Michal Pobežal  
generální ředitel  
Mountfield a.s.



## OBSAH

ÚVOD/TECHNICKÉ ÚDAJE .....	27
SYMBOLY .....	28
BEZPEČNOSTNÉ PRAVIDLÁ A OPATRENIA .....	29
POPIS STROJA .....	33
MONTÁŽNE POKYNY .....	34
PRAVIDLÁ BEZPEČNEJ PREVÁDZKY .....	37
KOSENIE SO ŽACÍM KOTÚČOM .....	38
KOSENIE SO STRUNOVOU HLAVOU .....	39
ZMES PALIVA S OLEJOM .....	41
PRÍPRAVA NA PREVÁDZKU .....	42
OBSLUHA .....	42
ÚDRŽBA A STAROSTLIVOSŤ O VÝROBOK .....	43
PREPRAVA A MANIPULÁCIA .....	44
DLHODOBÉ SKLADOVANIE .....	44
PORUCHY A ICH ODSTRANOVANIE .....	45
ZÁRUČNÉ PODMIENKY .....	48
EU VYHLÁSENIE O ZHODE .....	49

# ÚVOD

Ďakujeme za vašu dôveru a zakúpenie stroja od našej spoločnosti. Tento návod na použitie obsahuje bezpečnostné informácie, ktorá vás upozorňujú na nebezpečenstvá a riziká spojené s použitím tohto stroja a uvádzajú spôsob, ako im predchádzať. Tieto stroje sú určené na vyžívanie a kosenie trávy a krov (v závislosti od modelu) a nesmie sa používať na iné účely. Pred naštartovaním a používaním tohto zariadenia si starostlivo prečítajte tento návod na použitie a uistite sa, že ste mu porozumeli. **Tento návod na použitie uschovajte pre ďalšie prípadné konzultácie.**

Z dôvodu zmien špecifikácií nemusia všetky detaily vášho stroja zodpovedať informáciám uvedeným v tomto návode na použitie. Prosíme, používajte príslušné informácie zodpovedajúcim spôsobom.

## TECHNICKÉ ÚDAJE

Model	TBC 261SJ	TTR 261S
Typ motora	Vzduchom chladený 2-taktný benzínový motor	
Výkon kW (max.)	0,75	
Objem motora (cm <sup>3</sup> )	25,4	
Otáčky voľnobeh (min-1)	3 100 ±400	
Spínacie otáčky spojky	4 500	
Max. otáčky motora (min-1)	9.500 (struna) 11 000 (kotúč)	8 500 (struna)
Max. otáčky nástroja (min-1)	7 200 (struna) 8 250 (kotúč)	8 500 (struna)
Priemer nástroja (mm)	430 (struna) 255 (kotúč)	380 (struna)
Priemer struny max. (mm)	2,4	
Palivo	zmes (benzín 40 : olej 1)	
Objem paliv. nádrže (ml)	600	
Čistá hmotnosť (bez paliva, nástroja a popruhu (kg)	5,5	4,6
Hladina akustického tlaku LpA (dB)	89,2 (struna) 87,41 (kotúč)	89,3 (struna)
Hladina akustického výkonu LWA (dB)	109,36 (struna) 108,72 (kotúč)	108,2 (struna)
Zaručená hladina akustic. výkonu LWA (dB)	113,0	
Vibrácie (m/s <sup>2</sup> )	5,55 (struna) 4,81 (kotúč)	4,49 (struna)
Neistota (m/s <sup>2</sup> )	1,5	
Zapaľovacia sviečka	Champion RCJ7Y	
Karburátor	WT1032 (Walbro)	

Technické parametre sa môžu meniť bez upozornenia

# SYMBOLY

Pretože motorová kosa/krovinorez je vysokootáčkové zariadenie kosiace vysokou rýchlosťou, musia byť pri jeho obsluhu dodržiavané zvláštne bezpečnostné opatrenia za účelom zníženia rizika úrazu osôb. Starostlivo si prečítajte tento návod na použitie. Zoznámte sa s ovládacími prvkami a správnym spôsobom použitia stroja. Osvojte si postup rýchleho vypnutia stroja a jeho rýchle vyháknutie zo závesných popruhov.



Pred použitím je potrebné si prečítať návod na použitie a údržbu a dodržujte všetky výstrahy a bezpečnostné pokyny.



Používajte pri obsluhu tohto stroja ochranné okuliare, chrániče sluchu a v prípade hrozby padajúcich predmetov aj prilbu!



Používajte ochranné rukavice s protišmykovou povrchovou úpravou!



Používajte ochrannú obuv s protišmykovými podrážkami!



Skontrolujte stav pracovného priestoru, aby ste sa vyhli akejkoľvek nehode spôsobenej skrytými predmetmi, ako sú konáre, kamene, plechovky alebo rozbité sklo, ktoré by mohli zapríčiniť rotujúcim nástrojom úraz.



Pozor na spätný vrh, ktorý je mimoriadne nebezpečný.  
Pozor na vymrštené predmety.



Udržujte minimálnu vzdialenosť 15 metrov od okolo stojacich osôb a zvierat.



Maximálne otáčky ocelového kotúča.



Maximálne otáčky strunovej hlavy.



Používanie stroja s pílovým kotúčom na drevo je zakázané.



Kosiace nástroje nikdy žiadnym spôsobom neupravujte. Nesprávne použitie akéhokoľvek nástroja môže spôsobiť **VÁŽNY ALEBO SMRTEĽNÝ ÚRAZ**.



Pozor – horúce povrchy!

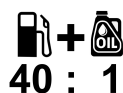

Motor používa zmes paliva pre dvojtaktné motory - benzín a olej v pomere 40:1.



Zaručená hladina akustického výkonu v súlade so smernicou 2000/14/EC a 2005/88/EC: 113 dB(A).

Varovný symbol  sa používa na označenie informácií o nebezpečenstvách, ktoré môžu spôsobiť úrazy osôb. Závažnosť možného nebezpečenstva alebo potenciálneho úrazu je signalizovaná slovnými výstrahami, ktoré sa používajú spolu s výstražnými symbolmi. Okrem toho môže byť použitý výstražný symbol pre príslušný typ nebezpečenstva.



**NEBEZPEČENSTVO:** označuje riziko, ktoré pokiaľ nie je odvrátené, spôsobí smrť alebo vážne zranenie.



**VÝSTRAHA:** označuje riziko, ktoré pokiaľ nie je odvrátené, môže spôsobiť smrť alebo vážne zranenie.



**UPOZORNENIE:** označuje riziko, ktoré pokiaľ nie je odvrátené, môže spôsobiť stredne ťažké alebo ľahké zranenie.

Technické údaje, popisy a vyobrazenia v tomto návode na použitie zodpovedajú známemu stavu v čase jeho vydania a podliehajú zmenám bez predchádzajúceho upozornenia. Obrázky môžu obsahovať voliteľnú výbavu a príslušenstvo a nemusia zahŕňať všetku štandardnú výbavu.

## BEZPEČNOSTNÉ PRAVIDLÁ A OPATRENIA

Musia byť dodržiavané príslušné bezpečnostné opatrenia. Rovnako ako pri všetkých motorových zariadeniach musí obsluha zachádzať s týmto zariadením opatrne. **NEVYSTAVUJTE SEBA ANI INÉ OSOBY NEBEZPEČENSTVU.** Dodržujte tieto všeobecné pravidlá. Nedovoľte ostatným osobám používať tento stroj, pokiaľ na tomu nie sú spôsobilé, neboli oboznámené s týmto návodom na použitie stroja a neboli preškolené v obsluhu tohto stroja. Nedovoľte deťom, aby stroj používali.

- Vždy používajte ochranné okuliare alebo tvárový ochranný štít na ochranu zraku a slúchadlá na ochranu sluchu. Používajte správne oblečenie a nenoste voľný odev alebo šperky, ktoré by mohli byť zachytené pohyblivými súčasťami stroja. Vždy používajte pevnú bezpečnostnú obuv s protišmykovými podrážkami. Dlhé vlasy musia byť zviazané dozadu. Odporúčame zakrytie nôh tak, aby počas prevádzky stroja boli chránené pred vymrštenými predmetmi.
- Používajte antivibračné rukavice.
- Udržujte v dobrom stave antivibračný systém. Nevyvážený žací kotúč alebo strunová hlava z dôvodu opotrebenia predlžuje dobu kosenia a zvyšuje úroveň vibrácií prenášaných do vašich rúk. Vyššia úroveň vibrácií sa môže tiež prejavovať pri stroji s uvoľnenými súčasťami alebo poškodenými či opotrebenými tlmičmi vibrácií. Ani dodržiavanie všetkých vyššie uvedených bezpečnostných opatrení vás nemusí celkom ochrániť pred ochorením bielych prstov alebo syndrómom karpálneho tunela. Z tohto dôvodu musia osoby, ktoré trvale a pravidelne používajú stroj, dôkladne sledovať stav svojich rúk a prstov. Pokiaľ sa prejavia akékoľvek vyššie uvedené príznaky, okamžite vyhľadajte lekársku pomoc.

- Vykonávajte kontrolu uvoľnenia akýchkoľvek súčastí (matic, svoriek, skrutiek atď.) a akéhokoľvek poškodenia stroja. Pred použitím stroja zaistíte podľa potreby vykonanie opráv alebo výmenu poškodených súčastí.
- Na tomto stroji **NEPOUŽÍVAJTE** žiadne iné prídavné zariadenia okrem prídavných zariadení odporučených výrobcom. Nedodržanie tejto požiadavky môže mať za následok vážny úraz obsluhy a osôb nachádzajúcich sa v jeho okolí alebo poškodenie stroja.
- Ochranný štít nožov kotúča plní dôležité funkcie na stroji. Pred prvým použitím musí byť tento ochranný štít pripevnený na stroj pomocou skrutiek. Počas prevádzky musí byť tento ochranný štít vždy namontovaný na stroji. Pred každým použitím tento ochranný štít skontrolujte. V prípade akéhokoľvek poškodenia ochranného štítu (prasknutie, ulomenie a pod.) kontaktujte predajcu a nechajte štít vymeniť. Použitie nevyhovujúcich ochranných štítov, ich demontáž alebo upravovanie môže mať za následok vážny úraz obsluhy alebo osôb nachádzajúcich sa v okolí.
- Rukoväť udržiavajte čisté bez znečistenia olejom alebo palivom.
- Pri kosení vždy používajte rukoväť a ramenný popruh.
- Pri príprave zmesi paliva alebo doplňovaní benzínovej nádrže nefajčite.
- Zmes paliva nepripravujte v uzatvorenej miestnosti alebo v blízkosti otvoreného ohňa. Zabezpečte dostatočné vetranie.
- Zmes paliva pripravujte a palivo skladujte vždy v riadne označenej nádobe schválenej miestnymi zákonmi a predpismi pre takéto použitie.
- Nikdy neotvárajte vrchnák nádrže, pokiaľ je motor v chode.
- Nikdy neštartujte ani nenechávajte bežať motor vo vnútri uzavretého priestoru alebo budovy. Výfukové plyny produkované týmto motorom obsahujú chemikálie, ktoré spôsobujú rakovinu, poškodenie novorodencov alebo iné poruchy plodnosti.
- **Výfukové plyny obsahujú smrteľne nebezpečný oxid uhoľnatý!**
- Nikdy sa nepokúšajte vykonávať nastavenie motora, pokiaľ je stroj v chode a zavesený na popruhu obsluhy. Nastavovanie motora vždy robte zo strojom na vodorovnej a čistej ploche.
- Stroj nikdy nepoužívajte, pokiaľ je poškodený alebo nesprávne nastavený. Zo stroja nikdy nedemontujte ochranný štít. Nedodržanie tejto požiadavky môže mať za následok vážny úraz obsluhy a osôb nachádzajúcich sa v jeho okolí alebo poškodenie stroja.
- Plochu, ktorú sa chystáte kosiť, skontrolujte a odstráňte všetky predmety, ktoré by sa mohli zamotať do nylónovej struny strunovej hlavy. Odstráňte tiež všetky predmety, ktoré by mohli byť počas kosenia strojom vymrštené do okolia.
- Ukladajte stroj mimo dosah detí.
- Stroj nenechávajte nikdy bez dozoru.
- Stroj nikdy nepoužívajte na iné účely, ako na tie, na ktoré je určený podľa popisu v tomto návode na použitie.
- Nenaťahujte sa. Po celú dobu práce udržiavajte správny postoj a rovnováhu. Stroj nepoužívajte, ak stojíte na rebríku alebo v inej nestabilnej polohe. Pri práci so strojom používajte správnym spôsobom popruh dodaný so strojom.
- Počas prevádzky stroja udržiavajte ruky a nohy v bezpečnej vzdialenosti od strunovej hlavy alebo od žacích nožov.
- Tento typ stroja nepoužívajte na zametanie smetí.
- Stroj nepoužívajte, ak ste unavení, chorí alebo pod vplyvom liekov, narkotík či alkoholu.

- Používajte len nepoškodenú strunovú hlavu. Pri zasiahnutí kameňov alebo inej prekážky, stroj vypnite a skontrolujte stav strunovej hlavy. Nikdy nepoužívajte poškodenú alebo nevyváženú strunovú žaciu hlavu.
- **DODRŽUJTE POKYNY NA VÝMENU PRÍSLUŠENSTVA.**
- Stroj neskladujte v uzavretých priestoroch, v ktorých sa výpary paliva môžu dostať do kontaktu s otvoreným ohňom, napríklad z ohrievačov vody, ohnísk a pod. Stroj skladujte v dobre vetraných a uzamknutých priestoroch.
- Zaisťte bezpečný a správny chod svojho stroja. Tieto súčasti sú k dispozícii u autorizovaných predajcov. Použitie akéhokoľvek iného príslušenstva alebo nástavcov môže predstavovať potenciálne nebezpečenstvo úrazu obsluhy, poškodenie stroja a zániku záruky.
- Čistite celý stroj, zvlášť tlmič výfuku jeho okolie a vzduchový filter.
- Pred doplňovaním paliva do palivovej nádrže vždy vypnite motor a nechajte ho vychladnúť. Palivo nikdy nedopĺňajte za chodu motora alebo ak je horúci. Pokiaľ dôjde k rozliatiu paliva, pred naštartovaním motora vždy všetko rozliate palivo dôkladne utrite a zlikvidujte materiály použité na utieranie. Pokiaľ chcete štartovať, podíďte aspoň o 3 metre od miesta rozliatia, aby nemohlo dôjsť ku vznieteniu pár.
- Od ostatných pracovníkov alebo iných osôb udržiavajte vzdialenosť minimálne 15 metrov /50 stôp.
- Ak z akéhokoľvek dôvodu sa musíte priblížiť k osobe, ktorá pracuje so strojom, opatrne ju upozornite a uistite sa, že vypla motor. Dajte pozor, aby ste obsluhu stroja nenaľakali alebo nenarušili jej pozornosť, čo by mohlo spôsobiť nebezpečnú situáciu.
- Za chodu motora sa nikdy nedotýkajte žacej strunovej hlavy alebo žacích nožov. Ak je nutné vymeniť ochranný štít alebo žací nástavec, vždy vypnite motor a uistite sa, že sa žacie zariadenie zastavilo.
- Pri presune medzi pracoviskami musí byť motor vypnutý.
- Dávajte pozor, aby ste strunovou hlavou nenarážali do kameňov alebo do zeme.
- Prehnane hrubé zachádzanie skracuje životnosť stroja a tiež vytvára nebezpečné prostredie pre vás aj osoby vo vašom okolí.
- Venujte pozornosť uvoľneným a prehrievajúcim sa súčastiam. Ak zistíte akékoľvek nenormálne správanie stroja, okamžite zastavte prácu s ním a dôkladne ho skontrolujte. V prípade potreby nechajte na stroji urobiť servis v autorizovanom servise. Nikdy nepokračujte v práci so strojom, ktorý vykazuje známky nesprávnej funkcie.
- Pri štartovaní alebo za chodu motora sa nikdy nedotýkajte horúcich súčastí, ako je napríklad tlmič výfuku, vysoko napäťový vodič alebo zapaľovacia sviečka.
- Tlmič výfuku je horúci aj po vypnutí motora. Stroj nikdy nepokladajte na miesta, kde sa vyskytujú horľavé materiály (suchá tráva apod.), horľavé plyny alebo horľavé kvapaliny.
- Zvlášť opatrne postupujte pri práci v daždi alebo krátko po daždi, pretože pôda môže byť klzká.
- V prípade pošmyknutia, pádu na zem alebo do jamy okamžite uvoľnite páčku plynu.
- Dávajte pozor, aby ste stroj nepustili alebo s ním nenarážali do prekážok.
- Pred vykonávaním nastavenia alebo opráv vždy vypnite motor a odpojte kábel od zapaľovacej sviečky. Neopúšťajte nikdy stroj so zapnutým motorom.
- Pri dlhodobom uskladnení stroja vypusťte palivo z palivovej nádrže karburátora, vyčistite súčasti a stroj uložte na bezpečné miesto, pritom sa uistite, že je motor celkom vychladnutý.

- Za účelom zaistenia bezpečnej a efektívnej prevádzky uskutočňujte pred použitím stroja denné kontroly. Tieto kontroly vykonávajte aj po páde stroja na zem alebo po iných nárazoch za účelom zaistenia prípadných vážnych poškodení alebo porúch. Kotúč vymeňte už pri prvom náznaku praskliny alebo poškodenia. Za účelom uskutočnenia dôkladnej kontroly kontaktujte autorizovaný servis.
- Má sa za to, že tzv. Raynaudov syndróm, ktorý u niektorých osôb môže ovplyvňovať stav prstov na rukách a spôsobovať stratu ich farby a necitlivosť, je spôsobený vystavením vplyvu vibrácií a chladu. Pretože nie je známa minimálna expozícia, ktorá túto chorobu spôsobuje, dôrazne odporúčame dodržiavať nasledujúce odporúčenia:
  - Udržiavajte svoje telo v teple, zvlášť hlavu, krk, nohy, členky, ruky a zápästia.
  - Udržiavajte tak dobrý krvný obeh. Za tým účelom robte časté prestávky a počas nich svižne precvičujte ruky a nefajčite.
  - Obmedzte dobu práce zo strojom. Pokúste sa do každého pracovného dňa zaradiť aj činnosti, ktoré nevyžadujú použitie stroja alebo iného ručného motorového náradia.
  - Pokiaľ sa u vás prejavia ťažkosti spojené so začervenaním a opúchaním prstov a ich následným zbelením a znecitlivením, vyhľadajte pred ďalším vystavením sa chladu a vplyvu vibrácií lekársku pomoc.
- Vždy používajte ochranné pomôcky. Dlhodobé vystavenie vplyvu silného hluku môže mať za následok zhoršenie alebo aj stratu sluchu. Používajte slúchadlá na ochranu sluchu.
- Je povinné použitie celo tvárového ochranného štítu, prilby za účelom ochrany pri páde a pred konármi.
- Používajte silné a odolné pracovné rukavice s protišmykovou povrchovou úpravou, ktoré vám zaistia pevný úchop rukovätí stroja. Rukavice aj tlmia prenos vibrácií do vašich rúk.
- So strojom môžu pracovať iba osoby, ktoré sú poriadne zoznámené s jeho ovládaním a bezpečným používaním. Pokiaľ ho požičiavate ďalšej osobe, odovzdajte jej so strojom aj tento návod na použitie a zabezpečte, aby si ho pred použitím prečítala.
- Všetky opravy, ktoré nie sú uvedené v tomto návode na použitie, musia byť vykonávané kvalifikovaným pracovníkom. Kontaktujte autorizovaný servis.
- Uschovajte tento návod na použitie v dosahu stroja a nahliadnite do neho pred každým použitím stroja.



**VÝSTRAHA:** Pracovný priestor žacieho nástroja je nebezpečný aj pri dobehu po vypnutí motora.



**VÝSTRAHA:** Dodržujte miestne predpisy, ktoré môžu obmedzovať použitie tohto stroja.



## POPIS STROJA

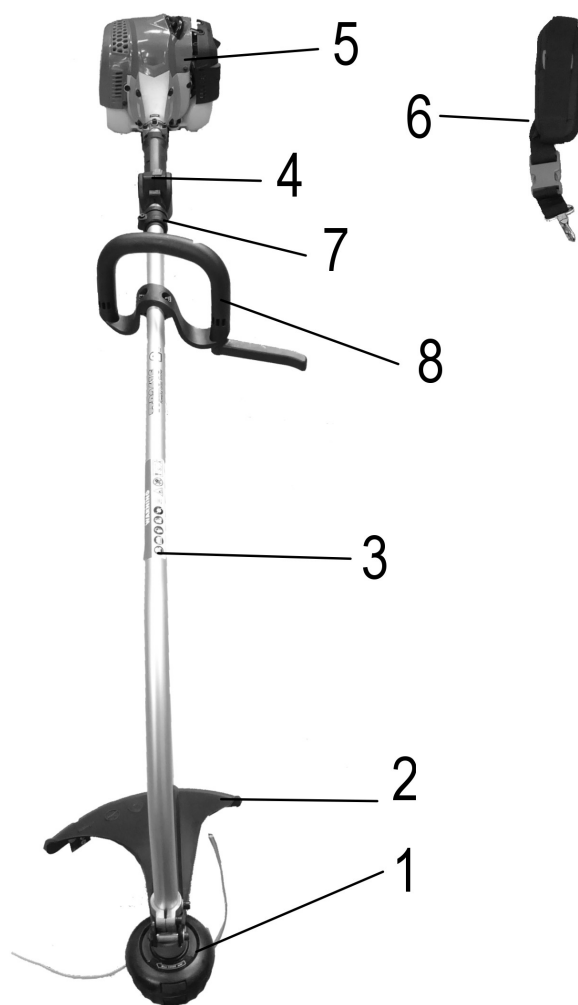
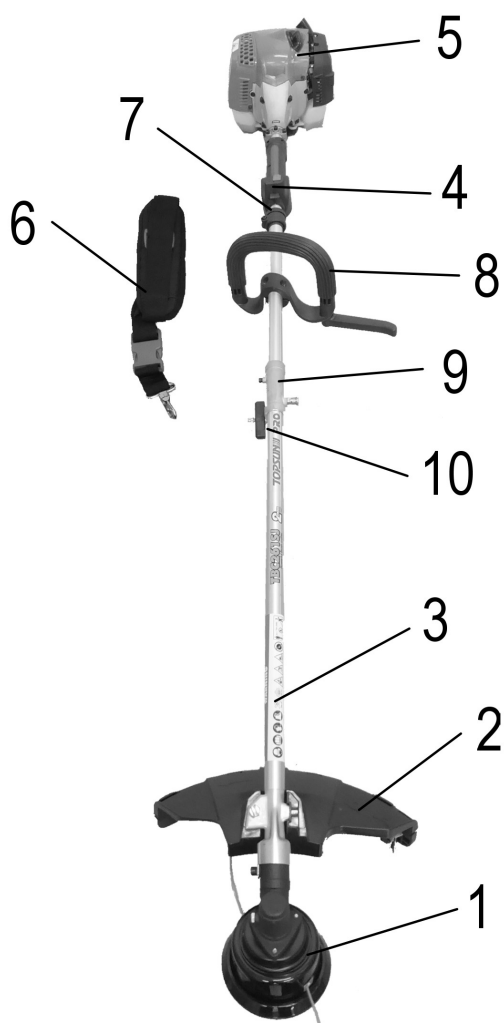

Pozícia	Popis
1	Kovový kotúč / Strunová hlava
2	Ochranný štít nástroja
3	AL tyč
4	Zadná rukoväť s ovládaním plynu
5	Pohonná jednotka
6	Popruh jednoramenný
7	Závesné oko popruhu
8	Predná rukoväť
9	Spojovacia objímka
10	Poistná krídlová matica objímky

Pozícia	Popis
1	Strunová hlava
2	Ochranný štít nástroja
3	AL tyč
4	Zadná rukoväť s ovládaním plynu
5	Pohonná jednotka
6	Popruh jednoramenný
7	Závesné oko popruhu
8	Predná rukoväť

# MONTÁŽNE POKYNY

## ZOSTAVENIE STROJA

### INŠTALÁCIA SPODNÉHO HRIADEĽA (iba pre modely radu TBC)

Uchopte spodnú rúrku (a), zlíčujte otvor (b) s drážkou a zasunúte ju do spojovacej objímky (c) na hornej rúrke (e), uistite sa, že kolík zaklapol do otvoru rúrky.

Nakoniec otáčajte krídlovou maticou (d) v smere hodinových ručičiek do úplného dotiahnutia.

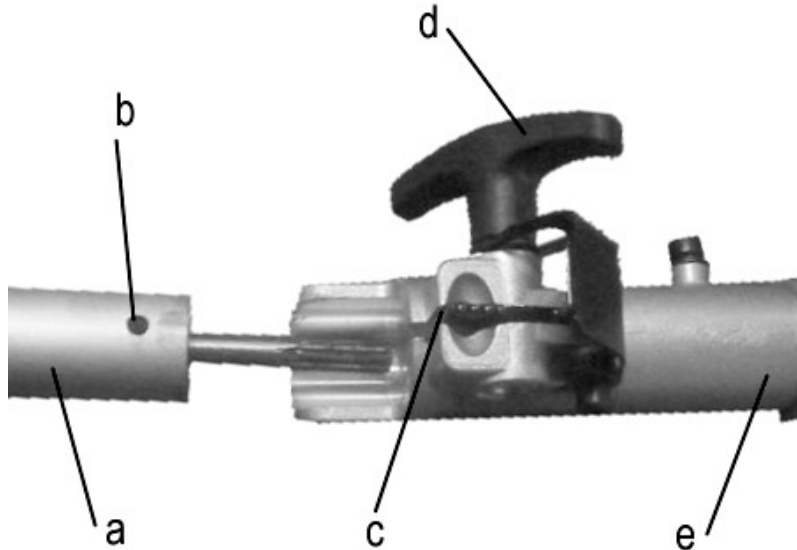

### INŠTALÁCIA PREDNEJ („S“) RUKOVÄTE

Vyskrutkujte skrutky (e) zo spodnej strany rukoväť. Nastavte prednú „S“ rukoväť do pohodlnej polohy na rúrke (c). Zlíčujte jeden z 3 otvorov (d) na rúrke (c) s trňom (b) na spodnom diely objímky (a). Spojenie opäť zaistíte skrutkami (e).

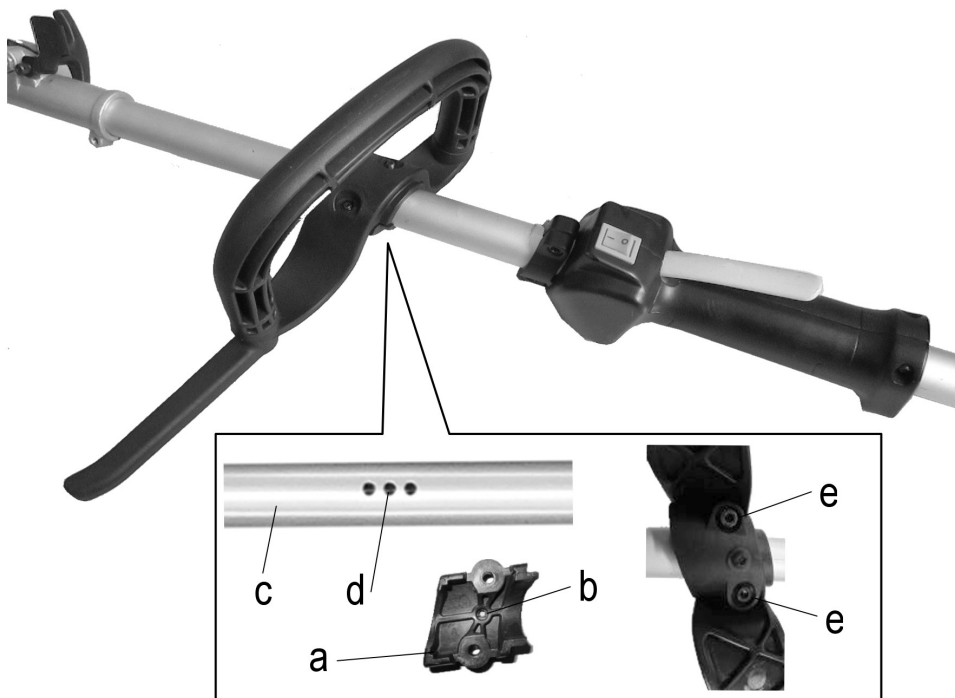

## INŠTALÁCIA OCHRANNÉHO ŠTÍTU

modely radu TBC

Vyskrutkujte skrutku (a) z ochranného štítu (b).

Nasadte ochranný štít (b) na držiak ochranného štítu (c) podľa obrázka tak, aby otvor na ňom lícoval so závitovým otvorom v štíte a skrutku (a) zaskrutkujte a dotiahnite.

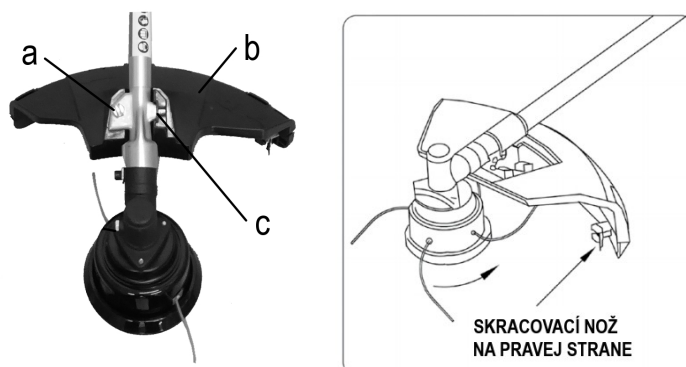

Pri kosení pomocou strunovej hlavy musí byť na stroj namontovaný správny ochranný štít proti vymršteným predmetom. Pri prílišnom vytiahnutí môže žacia struna presahovať mimo štít. Pri použití strunovej hlavy vždy použite len plastový ochranný štít so skracovacím nožom.

modely radu TTR:

Vyskrutkujte skrutku (a) z ochranného štítu (c). Kryt (c) nasadte na hliníkovú rúrku (b). Krytom pootočte až zapadne do správnej pozície (smerom k obsluhu). Nasadený kryt zaistíte skrutkou (a).

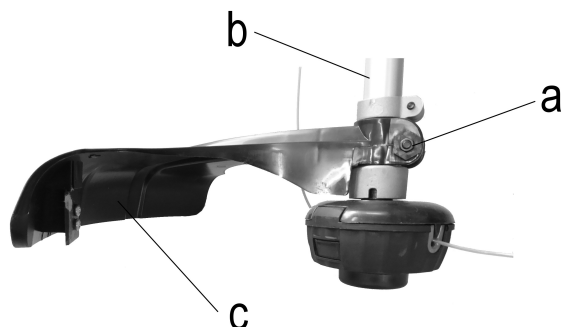

## INŠTALÁCIA POPRUHU

Nastavte závesné oko popruhu (a) do pohodlnej polohy.

Pripnite popruh (b) do závesného oka a upravte popruh na požadovanú dĺžku.

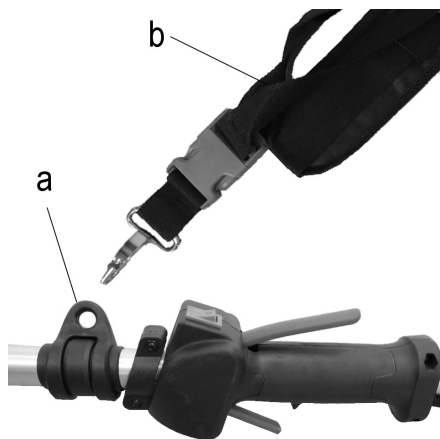

## VÝMENA KOVOVÉHO ŽACIEHO KOTÚČA ZA STRUNOVÚ HLAVU

(len pre modely radu TBC)

### Demontáž kovového žacieho kotúča

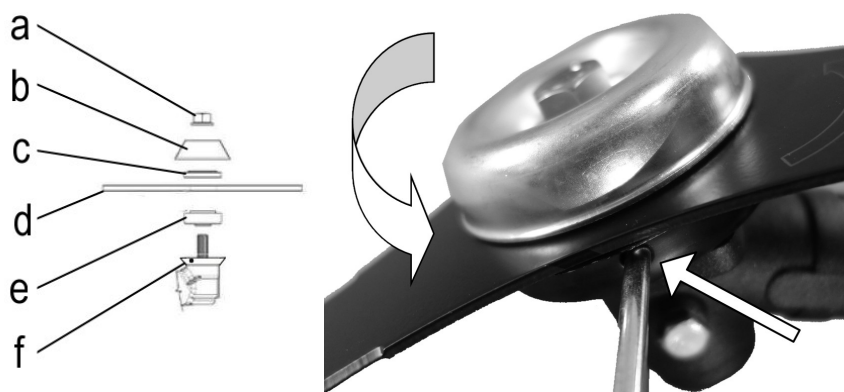

Otvorom na boku krytu prevodu (f) prestrčte vhodnú tyčku a otáčajte kotúčom (d) doľava, kým nedôjde k jej zaskočeniu a zaaretovaniu unášača kotúča (e) - vid' obrázok.

Povoľte a vyskrutkujte maticu (a) (v smere hodinových ručičiek – ľavý závit) a zložte miskovú podložku (b), horný unášač (c) (nasadený plochou stranou smerom ku kotúču) a kovový žací kotúč (d).

### Montáž strunovej hlavy

pre modely radu TBC

Uistite sa, že je správne nasadený spodný unášač (e) na drážkovanom hriadeľi.

Zasuňte tyčku do otvoru na boku krytu prevodu (f) a otvoru v spodnom unášači (e), aby ste zamedzili otáčaniu hriadeľa.

Naskrutkujte strunovú hlavu na závit hriadeľa a utiahnite ju (proti smeru hodinových ručičiek).

pre modely radu TTR

Zasuňte tyčku do otvoru na boku krytu prevodu (f) a otvoru v spodnom unášači (e), aby ste zamedzili otáčaniu hriadeľa.

Naskrutkujte strunovú hlavu na závit hriadeľa a utiahnite ju (v smere hodinových ručičiek).



**UPOZORNENIE:** Ostrie kovového žacieho kotúča je ostré. Pri montáži a demontáži kovového žacieho kotúča používajte rukavice.

### VÝSTRAHA UPOZORNENIE

**NADMERNÉ VIBRÁCIE  
OKAMŽITE VYPNITE MOTOR!**

Nadmerné vibrácie sú prejavom nesprávnej montáže žacieho kotúča. Okamžite vypnite motor. Nesprávne namontovaný žací kotúč môže spôsobiť úraz!



**VÝSTRAHA:** Pred zahájením prevádzky vždy skontrolujte, či sú všetky časti stroja dobre pripojené a skrutky dotiahnuté

# PRAVIDLÁ BEZPEČNEJ PREVÁDZKY

## VÝSTRAHA NEBEZPEČENSTVO

Všetky modely motorových kôš a krovínorezov môžu vymrštíť do okolia malé kamene, malé kovové predmety a tiež kosený materiál. Pozorne si prečítajte tieto „Pravidlá bezpečnej prevádzky“. Dodržujte pokyny uvedené v návode na použitie.

Pozorne si prečítajte návod na použitie. Dôkladne sa zoznámte s ovládacími prvkami a správnym spôsobom použitia stroja. Osvojte si postup rýchleho vypnutia motora. Osvojte si postup rýchleho vyháknutia stroja zo závesných popruhov. Nedovoľte, aby stroj obsluhovali nepreškolené osoby. Zaistite, aby obsluha používala bezpečnostnú obuv, chrániča nôh, ochranné okuliare, tvárový štít, chrániče sluchu a chrániče pred vymrštenými predmetmi. Zabezpečte, aby do pracovného priestoru nevstupovali iné osoby, deti ani zvieratá. Nikdy nedovoľte deťom obsluhovať alebo sa hrať so strojom. Nedovoľte, aby do NEBEZPEČNÉHO PRIESTORU vstupovali iné osoby. Nebezpečný priestor je v okruhu 15 metrov (približne 16 krokov) alebo 50 stôp.

Zabezpečte, aby osoby, nachádzajúce sa v rizikovej zóne za nebezpečným priestorom, používali ochranné okuliare proti vymršteným predmetom. Pokiaľ je potrebné použiť stroj v priestore, v ktorom sa vyskytujú nechránené osoby, prevádzkujte stroj v nízkych otáčkach, aby ste znížili riziko vymrštenia predmetov.

Pred zahájením kosenia skontrolujte správnu funkciu vypínača tým, že ho pri voľnobežných otáčkach motora prepnete do polohy „O“. V práci so strojom smiete pokračovať iba vtedy, pokiaľ je vypínač v dobrom stave.

Osvojte si vykonávanie kontroly zastavenia žacieho nástavca za chodu motora vo voľnobehu.

## VÝSTRAHA NEBEZPEČENSTVO

Okrem ochranných okuliarov, tvárového štítu a chráničov sluchu je dôležitá bezpečnostná obuv, ktorá ochráni vaše nohy a umožní zaujať bezpečný postoj na klzkom povrchu. Nenoste kravaty, šperky, voľný odev alebo iné doplnky, ktoré by mohli byť zachytené rotujúcimi súčasťami stroja.

Nenoste obuv s otvorenou špičkou a so strojom nepracujte bosí alebo v krátkych nohaviciach. V určitých prípadoch musíte používať celotvárový ochranný štít a ochrannú prilbu.

## VÝSTRAHA NEBEZPEČNÝ PRIESTOR

DO NEBEZPEČNÉHO PRIESTORU V OKRUHU 15 METROV NESMÚ OKREM OBSLUHY VSTUPOVAŤ ŽIADNE OSOBY. OBSLUHA MUSÍ POUŽÍVAŤ OCHRANNÉ OKULIARE, CHRÁNIČE SLUCHU, TVÁROVÝ ŠTÍT, BEZPEČNOSTNÚ OBUV A PRACOVNÝ ODEV, KTORÝ CHRÁNI NOHY A TELO. OSOBY POHYBUJÚCE SA V RIZIKOVOM PRIESTORE ZA NEBEZPEČNÝM PRIESTOROM MUSIA POUŽÍVAŤ VHODNÉ POMÔCKY NA OCHRANU ZRAKU PROTI VYMRŠTENÝM PREDMETOM. TOTO RIZIKO SA ZMENŠUJE SO ZVÄČŠUJÚCOU SA VZDIALENOSŤOU OD NEBEZPEČNÉHO PRIESTORU.

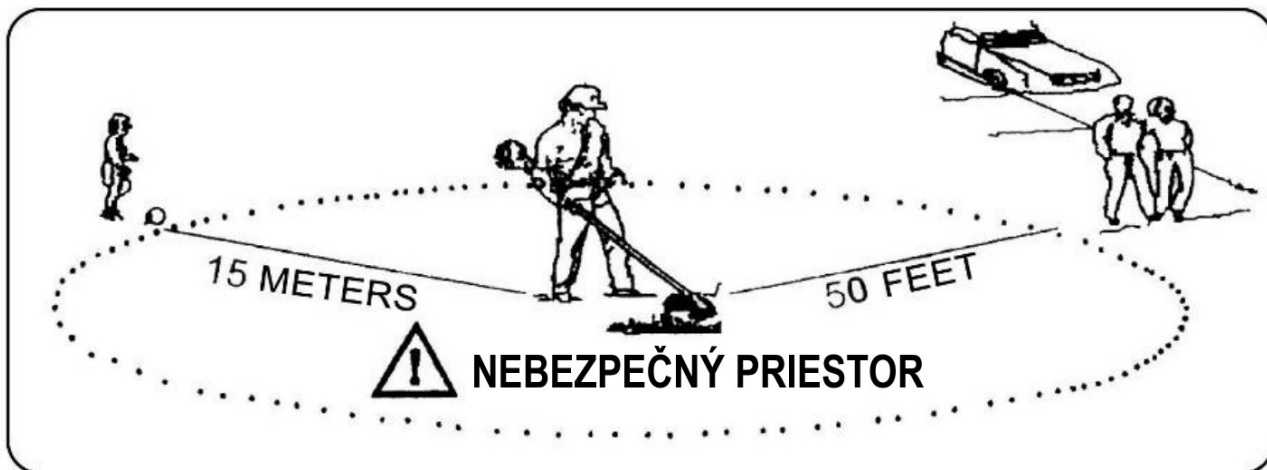

## KOSENIE SO ŽACÍM KOTÚČOM

(iba pre modely radu TBC)

### VÝSTRAHA NEBEZPEČENSTVO

Nepracujte s tupým, popraskaným alebo poškodeným kovovým žacím kotúčom. Pred kosením porastu skontrolujte, či sa v ňom nenachádzajú kamene, kovové stípičky alebo drôty zo starých plotov. Pokiaľ nie je možné prekážky odstrániť, označte tieto miesta, aby ste sa im mohli pri kosení vyhnúť. Kamene a kovové predmety môžu utupiť alebo poškodiť nôž. Drôt môže byť zachytený kotúčom a vymrštený do okolia.

### VÝSTRAHA NEBEZPEČENSTVO

Vždy používajte závesný popruh a nastavte popruh aj sponu na stroji tak, aby bol žací kotúč niekoľko centimetrov nad zemou. Vyžínacia hlava aj ochranný štít proti vymršteným predmetom by mali byť vždy vo vodorovnej polohe. Stroj zaveste na pravú stranu vašej postavy.

## KOSENIE BURINY

Tento spôsob kosenia sa vykonáva kývavým pohybom žacieho kotúča vo vodorovnom oblúku. Tak je možné rýchlo vyčistiť plochy od poľnej trávy a buriny. Tento spôsob kosenia by sa nemal používať na odstraňovanie silnej buriny alebo drevitých porastov.

Kosenie je možné vykonávať v oboch alebo v jednom smere; v tomto prípade bude kosený materiál odhadzovaný smerom od vás.

To znamená použitie strany žacieho kotúča, ktorá sa otáča smerom od vás. Na tejto strane mierne skloňte žací kotúč. Pri kosení v oboch smeroch môžete byť zasiahnutí určitým množstvom vymršteného materiálu.

Koste len stranou žacieho kotúča, ktorá odhadzuje kosený materiál smerom od vás.

Pokiaľ dôjde ku spätnému vrhu, znamená to, že je buď tupý žací kotúč, alebo je kosený materiál príliš silný alebo tvrdý a k jeho odstráneniu musíte použiť iný typ stroja, než je tento.

Nepoužívajte príliš veľký tlak alebo páčenie, ktoré by mohlo spôsobiť ohnutie alebo prasknutie kotúča.

**POZNÁMKA** Tento stroj nie je určený na použitie s pílovým kotúčom na rezanie drevín.

# KOSENIE SO STRUNOVOU HLAVOU

## VÝSTRAHA NEBEZPEČENSTVO

Naklonenie strunovej hlavy na nesprávnu stranu spôsobí odletovanie predmetov SMEROM K VÁM. Pokiaľ budete udržiavať strunovú hlavu položenú na zemi tak, že bude kosiť v celom priemere, bude kosený materiál odletovať priamo na vás, odpor spomalí motor a spotrebujete veľké množstvo žacej struny.

Používajte len kvalitnú jednovláknovú nylónovú strunu s max. priemerom 2,4 mm. Nikdy nepoužívajte drôt alebo strunu zosilnenú drôtom. Do žacej hlavy doplňujte iba nylónovú žaciu strunu správneho priemeru.

Pri práci nad holými miestami a miestami pokrytými štrkom postupujte so zvýšenou opatrnosťou, pretože struna môže vysokou rýchlosťou odmrštiť malé kamene. Ochranné kryty nemôžu zachytiť predmety odrazené od tvrdých povrchov.

Takmer vo všetkých prípadoch kosenia je dobré nakloniť strunovú hlavu tak, aby v kontakte s koseným materiálom bola časť kruhu rotácie struny, ktorá smeruje PREČ od vás a od ochranného štítu (viď obrázok). V tomto prípade bude kosený materiál odhadzovaný SMEROM OD VÁS.

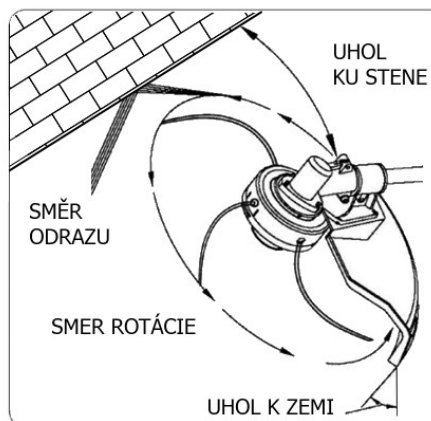
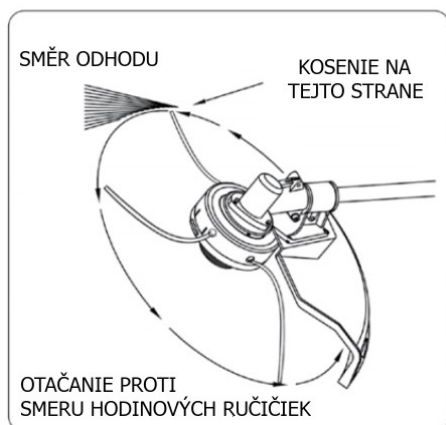

## VYŽÍNANIE

Motorovú kosu opatrne zavádzajte do materiálu, ktorý budete kosiť. Pomaly nakloňte žaciu hlavu tak, aby kosený materiál odletoval smerom od vás. Pokým kosíte proti prekážke, napríklad oproti plotu, stene alebo stromu, približujte sa v uhle, v ktorom bude kosený materiál alebo odletujúce predmety odrazené od prekážky odletovať smerom od vás. Strunovú hlavu pomaly približujte až tesne k prekážke, ale strunu nepritláčajte k prekážke (tak aby do nej nenarážala). Pri vyžínaní v blízkosti plotu z drôteného pletiva buďte opatrní a žaciu strunu priblížte iba tak, aby ste nezasiahli drôt. Pokiaľ sa priblížite príliš blízko, dôjde k useknutiu žacej struny o drôt. Vyžínanie je možné robiť postupným kosením jednotlivých stoniek. Žaciu hlavu motorovej kosi umiestnite tesne nad zemou k spodnej časti stonky, nikdy nie vysoko, čo by mohlo spôsobiť rozkmitanie buriny a jej zamotanie. Namiesto kosenia v plnej šírke radšej používajte koniec struny na pomalé preseknutie stoniek.

## VÝSTRAHA NEBEZPEČENSTVO

Na zarovnanie okrajov trávniku nepoužívajte oceľový žací kotúč.

### ZAROVNÁVANIE OKRAJOV TRÁVNIKA A PORASTU

Obidve tieto operácie sa vykonávajú pomocou strunovej hlavy sklonené v ostrom uhle. Pri skalpovaní je odstránený trávny porast až na holú zem.

Pri zarovnávaní okrajov trávniku je odstránený trávnik presahujúci na chodník alebo na príjazdovú cestu. Pri zarovnávaní okrajov trávniku aj skalpovaní držte stroj v ostrom uhle voči zemi a v takej polohe, v ktorej sa odletujúce nečistoty a kamene neodrazia od tvrdých povrchov späť k vám. Aj keď je na obrázkoch vyobrazený postup zarovnávanie okrajov trávniku a skalpovanie, musí každá obsluhujúca osoba zvoliť také uhly, ktoré vyhovujú veľkosti jej postavy a situácii pri kosení.



### VÝMENA NYLÓNOVEJ STRUNY

Pred výmenou struny vizuálne skontrolujte, či nie je strunová hlava nejako poškodená. Pokiaľ nájdete akékoľvek vážne stopy opotrebenia alebo poškodenia, je potrebné vymeniť celú strunovú hlavu.

1. Zastavte motor.
2. Stlačením jazýčkov (a) otvorte strunovú hlavu a zdvihnite poklop cievky (b).
3. Vytiahnite cievku von z telesa strunovej hlavy a odstráňte zvyšok starej struny.
4. Odstrihnite novú strunu s priemerom 2,4 mm a dĺžky 5 metrov.
5. Ohnite novú strunu na polovicu a vložte stred skladu (c) do drážky (d) v prázdnej cievke.
6. Navíjajte strunu v smere šípok na cievke, jedna polovica do hornej a druhá do spodnej časti pod deliacou prepážkou. Udržiavajte pritom dostatočné napnutie struny, aby ste zabránili jej prekrúteniu na cievke. Po navinutí struny vložte oba jej konce do zárezov v cievke (f).
7. Vložte cievku späť do telesa strunovej hlavy. Uvoľnite postupne struny zo zárezov a pretiahnite ich otvormi na boku strunovej hlavy (g). Struny by mali vyčnievať zo strunového adaptéra na oboch stranách cca 15 cm.
8. Nasadte poklop cievky (b) a bezpečne ho zaklapnite na svoje miesto.

Nikdy nepoužívajte strunovú hlavu inú, ako tú, ktorá je dodávaná výrobcom stroja. (Oceľové struny nie sú povolené). Vždy používajte originálne náhradné diely, aby vám platila záruka na stroj.



## ZMES PALIVA S OLEJOM



- Nikdy nedopĺňajte palivovú nádrž až po okraj.
- Palivo nikdy nedopĺňajte v uzavretých a nevetraných priestoroch.
- Palivo nikdy nedopĺňajte v blízkosti otvoreného ohňa alebo zdroja iskier.
- Pred naštartovaním motora vždy dôkladne utrite rozliate palivo.
- Palivo nedopĺňajte, pokiaľ je motor horúci.

### BENZÍN

Ako palivo sa pre tento model stroja používa zmes bezolovnatého benzínu a schváleného oleja pre dvojtaktné motory. Použite značkový benzín s oktánovým číslom 89 alebo vyšším. Používajte bezolovnatý benzín dobrej kvality. Tým sa vyhnete prípadnému poškodeniu palivového potrubia a ďalších súčastí motora.

#### **Upozornenie:**

Pri príprave zmesi nikdy nepoužívajte palivo s obsahom etanolu vyšším ako 10 %; môže sa použiť gasohol (zmes benzínu a etanolu) s percentuálnym obsahom etanolu do 10 % alebo palivo E10. Motor používa palivo pre dvojtaktné motory: zmes benzínu a oleja pre dvojtaktné motory v pomere 40:1.

POMER PALIVA NA MIEŠANIE JE 40:1

BENZÍN - 40 DIELOV            OLEJ - 1 DIEL

Palivová zmes v inom pomere ako 40:1 môže spôsobiť poškodenie motora. Zabezpečte, aby vždy bola použitá palivová zmes v správnom pomere.

**DÔLEŽITÉ:** Palivo pre dvojtaktné motory sa môže oddeľovať. Odporúčame použiť stabilizátor paliva. Pred použitím nádobu s palivom dôkladne pretrepte. Palivo počas skladovania starne. Nemiešajte väčšie množstvo paliva ako to, ktoré môžete spotrebovať počas naplánovanej práce. Nepoužívajte palivo, ktoré bolo skladované dlhšie ako dva mesiace. Palivová zmes, ktorá bola skladovaná dlhšiu dobu, môže spôsobiť problémy so štartovaním a nedostatočný výkon. Palivo, ktoré bolo skladované dlhšie ako dva mesiace, sa musí vymeniť za čerstvú palivovú zmes.

Skontrolujte nádrž, uistite sa, že je čistá a naplňte ju čerstvým palivom..

### SKLADOVANIE PALIVA

Kupujte iba potrebné množstvo paliva podľa vlastnej spotreby; nekupujte viac, než sa spotrebuje za jeden alebo dva mesiace.

Palivo skladujte len v čistej, hermeticky uzatvorenej bezpečnej a schválenej nádobe. Zoznámte sa s miestnymi predpismi pre skladovanie a typom nádoby pre daný typ paliva a dodržiavajte ich.

Palivo skladujte na chladnom, suchom a dobre vetranom mieste. Neskladujte ho v miestach so suchým lístím, slamou, papierom atď.

## PRÍPRAVA NA PREVÁDZKU

NA PRÍPRAVU ZMESI BENZÍNU S OLEJOM PRE DVOJTAKTNÉ MOTORY POUŽÍVAJTE LEN VYŠŠIE UVEDENÝ BENZÍN. TÝM SA VYHNETE PRÍPADNÉMU POŠKODENIU PALIVOVÉHO POTRUBIA A INÝCH SÚČASTÍ MOTORA. NIKDY NEMIEŠAJTE BENZÍN A OLEJ PRIAMO V NÁDRŽI.

**DÔLEŽITÉ:** Nedodržanie pokynov na prípravu správnej palivovej zmesi môže mať za následok poškodenie motora.

### KONTROLY PRED UVEDENÍM DO PREVÁDZKY

1. Skontrolujte, či nie sú uvoľnené skrutky, matice a skrutkovania.
2. Pred uvedením do prevádzky skontrolujte vzduchový filter, či nie je zanesený a v prípade potreby ho vyčistite od všetkých nečistôt.
3. Skontrolujte správne upevnenie a umiestnenie ochranného krytu.
4. Skontrolujte, či sa neprejavujú žiadne netesnosti.
5. Skontrolujte a uistite sa, že sa žací nôž neotáča za chodu motora vo voľnobehu.

### OVLÁDANIE PLYNU

Stlačte poistku plynovej páčky a uistite sa, že sa vracia po uvoľnení do svojej počiatočnej polohy. Presvedčte sa, že pri uvoľnenej poistke plynovej páčky je ovládanie plynovej páčky zablokované.

Skontrolujte, že plynová páčka a poistka plynovej páčky sa voľne pohybujú a vratné pružiny správne pracujú.

Postupujte podľa pokynov, uvedených v kapitole POSTUP ŠTARTOVANIA. Naštartujte prístroj a použite plný plyn. Uvoľnite plynovú páčku a skontrolujte, že sa vyžínacie zariadenie celkom zastavilo. Pokiaľ sa stále otáča, aj napriek tomu že je plynová páčka v pozícii voľnobehu, je potrebné skontrolovať nastavenie karburátora – vid' ÚDRŽBA A STAROSTLIVOSŤ O VÝROBOK.



## OBSLUHA

### POSTUP ŠTAROVANIA A VYPNUTIA MOTORA

#### ŠTARTOVANIE STUDENÉHO MOTORA

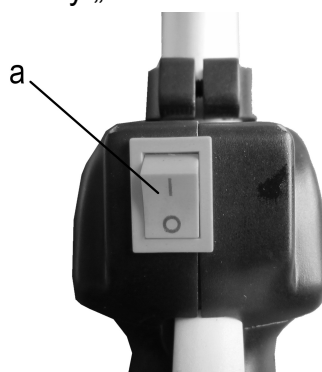
Prepnite spínač zapaľovania (a) do polohy „I“.



1. Opakovane stlačte vsrekovač (7-10x), pokiaľ sa palivo do neho nenačerpá.
2. Vytiahnutím páčky sýtiča zavrite sýtič. 
3. Ťahajte za rukoväť štartéra, pokiaľ motor neprejaví snahu naštartovať.
4. Zasuňte páčku sýtiča (príliš dlhé pretáčanie motora s vytiahnutou páčkou spôsobí prehltie motora a obtiažny štart) .
5. Ťahajte za rukoväť štartéra, pokiaľ motor nenašartuje.
6. Pred zahájením práce nechajte motor z dôvodu zahriatia niekoľko minút bežať.

### ŠARTOVANIE TEPLÉHO MOTORA - NEPOUŽÍVAJTE SÝTIČ

- Pokiaľ nebola vyprázdnená palivová nádrž, zatiahnite za rukoväť štartéra. Motor by mal naštartovať po jednom až troch pokusoch.
- Pokiaľ nebola vyprázdnená palivová nádrž, doplňte palivo, stlačte niekoľkokrát vsrekovač a opakujte kroky 4 a 5 v odstavci ŠARTOVANIE STUDENÉHO MOTORA.

### VYPNUTIE MOTORA

- Prepnete vypínač zapalovania (a) do polohy „0“.

## ÚDRŽBA A STAROSTLIVOSŤ O VÝROBOK

### VZDUCHOVÝ FILTER

- Prach nahromadený vo vzduchovom filtri znižuje výkon motora, zvyšuje spotrebu paliva a umožňuje prenikanie abrazívnych častíc do motora. Vhodná doba je každých 8-10 prevádzkových hodín.

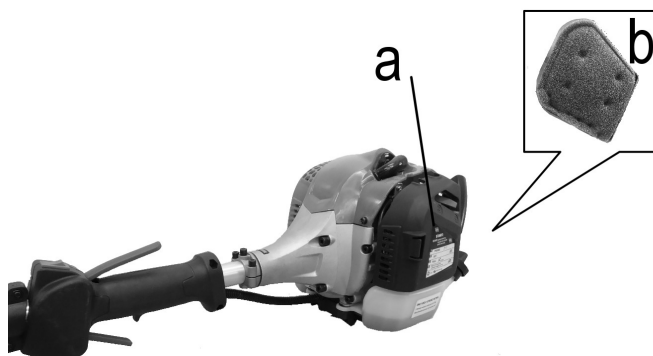

- Odklopte kryt filtra (a) stlačením západky. Uvoľnite kryt vzduchového filtra a vložku (b) vyberte. Ľahký prach usadený na povrchu vložky je možné jednoducho odstrániť oklepaním alebo vyfukovaním z filtra (nepoužívajte stlačený vzduch). Ťažký usadený prach sa musí odstrániť umytím vo vhodnom saponáte.

### KARBURÁTOR

Karburátor nenastavujte, pokiaľ to nie je potrebné. Pokiaľ máte problémy s karburátorom, obráťte sa na svojho predajcu. Nesprávne nastavenie môže spôsobiť poškodenie motora a zánik záruky.

### PALIVOVÝ FILTER

- Palivová nádrž je vybavená palivovým filtrom. Tento filter je umiestnený na konci palivovej hadičky a je možné ho vybrať plniacim otvorom pomocou ohnutého drôtu alebo podobným nástrojom.
- Palivový filter pravidelne skontrolujte. Zabráňte prenikaniu prachu do palivovej nádrže. Upchatý filter spôsobuje problémy pri štartovaní motora alebo znižuje jeho výkon.
- Pokiaľ je filter znečistený, vymeňte ho.
- Pokiaľ sa do palivovej nádrže dostanú nečistoty, je možné ju vyčistiť prepláchnutím benzínom.

## ZAPAĽOVACIA SVIEČKA

- Zapaľovaciu sviečku nikdy nedemontujte, ak je motor teplý, hrozí nebezpečenstvo poškodenia závitov.
- Typ zapaľovacej sviečky: CHAMPION RCJ7Y alebo NGK BPMR7A

## PREVODOVKA (len pre modely radu TBC)

- Po každých 30 prevádzkových hodinách odskrutkujte skrutku (a), skontrolujte stav maziva. V prípade potreby doplňte. Používajte len kvalitné mazivo na báze dvojsírnika molybdénu (napr. Mogul LV2-M).

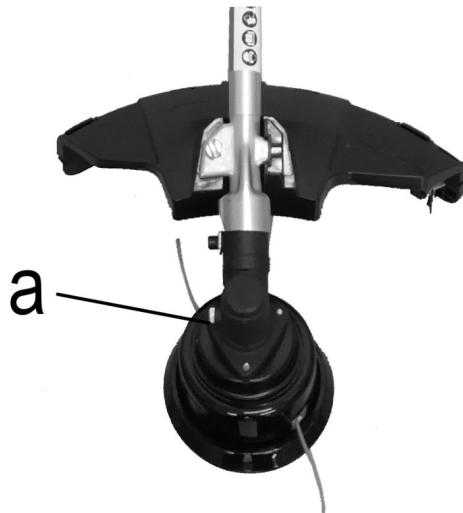

## PREPRAVA A MANIPULÁCIA

- Pri presune medzi pracoviskami musí byť motor stroja vypnutý.
- Tlmič výfuku je horúci aj po vypnutí motora. Pri štartovaní alebo za chodu motora sa nikdy nedotýkajte horúcich súčastí, ako je napríklad tlmič výfuku.
- Skontrolujte, či z palivovej nádrže neuniká benzín.

## DLHODOBÉ SKLADOVANIE

- Stroj skontrolujte, vyčistite a podľa potreby nechajte opraviť.
- Vypustite všetok benzín z palivovej nádrže.
- Naštartujte motor. Tým spotrebujete všetko palivo zvyšné v palivovom potrubí a karburátore.
- Demontujte zapaľovaciu sviečku a otvorom pre zapaľovaciu sviečku nalejte do valca čajovú lyžičku čistého motorového oleja, piest niekoľkokrát pretočte štartovacou šnúrou.

- Pokiaľ je zapaľovacia sviečka zanesená nánosmi oleja, vyčistite ju alebo ju vymeňte.
- Pokiaľ je stredová elektróda opotrebením zaoblená, vymeňte zapaľovaciu sviečku.
- Medzera medzi elektródami zapaľovacej sviečky: 0,6 – 0,7 mm (0,023" – 0,028")
- Namontujte späť zapaľovaciu sviečku. Uťahovací moment = 14,5-15,5 Nm (125-135in.lb)
- Stroj uložte na čistom suchom a neprašnom mieste.

## **VÝSTRAHA NEBEZPEČENSTVO**

Pri preprave alebo skladovaní vždy zakryte kovový žací kotúč prepravným krytom.

## **PORUCHY A ICH ODSTRANOVANIE**

PORUCHÁM, ako sú problémy pri štartovaní motora, nepravidelný chod motora a nízky výkon, je možné za normálnych okolností predísť dôsledným dodržiavaním pokynov a postupov údržby uvedených v návode na použitie.

Pri nesprávnej funkcii motora vykonajte nasledujúce kontroly:

- Skontrolujte, či je v poriadku palivový systém a či je do motoru privádzané palivo.
- Skontrolujte, či je v poriadku systém zapaľovania a či zapaľovacia sviečka poskytuje dostatočnú isku.
- Skontrolujte, či má motor zodpovedajúcu kompresiu.

### **PROBLÉMY SO ŠTARTOVANÍM**

- Vypusťte palivo z palivovej nádrže.
- Zaistite naplnenie čerstvým a čistým palivom.
- Skontrolujte čistotu palivového filtra (v prípade potreby ho vymeňte).
- Uistite sa, že je čistá vložka vzduchového filtra.
- Namontujte novú zapaľovaciu sviečku so správnou medzerou medzi elektródami.

V prípade závažných porúch stroja, sa ho nepokúšajte opravovať sami, ale kontaktujte svojho distribútora alebo predajcu, ktorý pre vás potrebnú opravu zabezpečí.

# 1. NIE JE MOŽNÉ NAŠARTOVAŤ MOTOR

Stav motora			Možná príčina	Odstránenie		
Kompresný tlak vo valci normálny.	Stav zapal. sviečky normálny.	Problém v palivovom systéme.		V palivovej nádrži nie je palivo. Je upchatý palivový filter.	Doplňte palivo. Vyčistite palivový filter.	
		Stav palivového systému normálny.	Problém palivo.	Znečistené palivo. Voda v palive. Príliš mnoho paliva vo valci.  Nesprávny pomer palivovej zmesi	Vymeňte palivo. Vymeňte palivo. Demontujte zapalovaciu sviečku a dôkladne ju vysušte. Pripravte palivovú zmes v správnom pomere.	
		Stav paliv. systému normálny.	Problém zapal. sviečka.	Zapaľovacia sviečka je zanesená usadeninami oleja. Poškodená izolácia zapalovacej sviečky. Príliš veľká alebo malá medzera medzi elektródami zapalovacej sviečky.	Odstráňte usadeniny. Vymeňte zapalovaciu sviečku. Nastavte medzeru medzi elektródami zapalovacej sviečky na 0,6 – 0,7 mm.	
		Problém so systémom zapalovania		Uvoľnený alebo prerušený vysokonapäťový vodič. Uvoľnená zapalovacia cievka.	Dotiahnite alebo vymeňte.  Dotiahnite.	
	Stav paliv. systému normálny.	Stav systému zapalovania normálny.	Nízky kompresný tlak.		Opotrebený piestny krúžok. Prasknutý piestny krúžok. Piestny krúžok zanesený karbónom. Uvoľnená zapalovacia sviečka. Dosadacia plocha valca a kľukovej skrine netesní.	Nechajte vymeniť za nový. Nechajte vymeniť. Nechajte odstrániť karbón.  Dotiahnite. Nechajte odstrániť netesnosť.
			Kompresný tlak normálny.		Nesprávny kontakt vysokonapäťového kábla so zapalovacou sviečkou.  Porucha alebo skrat v spínači.	Utiahnite koncovku zapalovacej sviečky.  Nechajte opraviť alebo vymeniť.

## 2. NÍZKY VÝKON

Príznak	Možná príčina	Odstránenie
Zhasnutie pri zvýšení otáčok.  Slabý dym.  Strieľanie do karburátora.	Upchaný palivový filter. Došlo palivo. Tlmič výfuku zanesený usadeninami oleja.	Vyčistite paliv. filter a paliv. potrubie. Doplňte palivo. Odstráňte usadeniny oleja.  Nechajte nastaviť karburátor.
Nízky kompresný tlak.	Opotrebený piest, piestny krúžok alebo valec.	Nechajte vymeniť piest alebo piestny krúžok.
Netesnosť motora.	Dosadacia plocha valca a kľukovej skrine netesní.	Odovzdajte na opravu.
Netesnosť jedného z koncov kľukového hriadeľa.	Chybné tesnenie.	Nechajte vymeniť tesnenie.

## 3. NEPRAVIDELNÝ CHOD MOTORA

Príznak	Možná príčina	Odstránenie
Ozýva sa kovový zvuk.	Opotrebený piest, piestny krúžok alebo valec. Opotrebený piest alebo piestny čap. Opotrebené ložisko kľukového hriadeľa.	Nechajte vymeniť piest alebo piestny krúžok. Nechajte vymeniť piest alebo piestny čap. Nechajte vymeniť ložisko.
Motor sa prehrieva.	Vysoké zaťaženie.  Spaľovacia komora zanesená usadeninami oleja. Nevhodný benzín.	Vyhňte sa príliš dlhej dobe prevádzky vo vysokých otáčkach a vysokom zaťažení. Nechajte odstrániť usadeniny oleja.  Použite benzín so správnym oktánovým číslom. Pripravte palivovú zmes v správnom pomere.
Vynecháva zapaľovanie motora.	Voda v palive. Nesprávna medzera medzi elektródami zapaľovacej sviečky.	Vymeňte palivo. Nastavte medzeru medzi elektródami zapaľovacej sviečky na 0,6 – 0,7 mm.

## 4. MOTOR SA NÁHLE ZASTAVÍ

Možná príčina	Odstránenie
Došlo palivo. Zapaľovacia sviečka je zanesená usadeninami oleja a skratuje. Odpojený vysokonapäťový vodič.	Doplňte palivo. Nechajte odstrániť usadeniny oleja. Pripojte kábel.

## **ZÁRUČNÉ PODMIENKY**

Záručná doba je uvedená na predajnom doklade, najmenej však 24 mesiacov a začína plynúť dňom prevzatia výrobku, ktoré je potrebné preukázať originálom predajného dokladu. Pri komerčnom používaní a požičiavaní sa záručná doba znižuje na 12 mesiacov. Záruka sa nevzťahuje na diely podliehajúce rýchlemu opotrebeniu, batérie a na škody vzniknuté v dôsledku používania nesprávneho príslušenstva a opráv za použitia neoriginálnych dielov a v dôsledku použitia násilia, úderu alebo rozbitia a svojvoľného preťaženia motora. V rámci záruky sa robí iba výmena chybných dielov a nie kompletných prístrojov. Opravy v záruke smú vykonávať iba autorizované opravovne alebo podnikový servis. V prípade cudzieho zásahu záruka zaniká.



# EU VYHLÁSENIE O ZHODE

My, Mountfield a. s., Mirošovická 697, CZ-251 64 Mnichovice, týmto vyhlasujeme na svoju vlastnú zodpovednosť, že výrobok:

## **Krovinorez PATRIOT TBC 261SJ**

Výrobné číslo: vid' výrobný štítok

nameraná hladina akustického výkonu 108,72 dB(A)  
zaručená hladina akustického výkonu 113,0 dB(A)

## **Motorová kosa PATRIOT TTR261S**

Výrobné číslo: vid' výrobný štítok

nameraná hladina akustického výkonu 108,2 dB(A)  
zaručená hladina akustického výkonu 113,0 dB(A)

na ktorý sa toto vyhlásenie vzťahuje, zodpovedá príslušným bezpečnostným a zdravotným požiadavkám smerníc

**2006/42/ES** (Smernica o strojoch), **2014/30/EU** (Smernica o elektromagnetickej zlučiteľnosti), **(EU) 2016/1628** (Emisie plyných látok) a **2000/14/ES** (Smernica o hluku) vrátane zmien.

Pri riadnej aplikácii bezpečnostných a zdravotných požiadaviek, uvedených v menovaných smerniciach ES, boli využité nasledujúce normy a / alebo technické špecifikácie:

EN ISO 11806-1:2011

EN ISO 14982:2009

Nariadenie k prehláseniu o zhode podľa prílohy V/smernice 2000/14/ES

Technická dokumentácia:

Mountfield a. s., Technický odbor, Mirošovická 697, 25164 Mnichovice, Česká republika

Mnichovice 1. 4. 2021

Michal Pobežal  
generálny riaditeľ  
Mountfield a.s.



## TABLE OF CONTENTS

INTRODUCTION/TECHNICAL DATA .....	51
SYMBOLS .....	52
SAFETY RULES AND PRECAUTIONS .....	53
MACHINE DESCRIPTION .....	57
INSTALLATION INSTRUCTIONS .....	58
RULES OF SAFE OPERATION .....	61
MOWING WITH A CUTTING BLADE .....	62
MOWING WITH A STRING TRIMMING HEAD .....	63
FUEL/OIL MIXTURE .....	65
PREPARING FOR OPERATION .....	66
OPERATING .....	66
MAINTENANCE AND CARE .....	67
TRANSPORT AND HANDLING .....	68
LONG-TERM STORAGE .....	69
TROUBLESHOOTING .....	69
WARRANTY .....	72
EU DECLARATION OF CONFORMITY .....	73

# INTRODUCTION

Thank you for purchasing this brush cutter from our company. These Operating Instructions contain safety information to make you aware of the hazards and risks associated with the use of this machine and how to avoid them. These machines are intended for trimming and brush cutting (according model) and must not be used for other purposes. Carefully read these Operating and Maintenance Instructions and make sure you understand all the instructions before starting and using this machine. **Keep these Operating Instructions for future reference.**

Due to changes in specifications, some details of your machine may not correspond to the information provided in these Operating Instructions. Please use the relevant information accordingly.

## TECHNICAL DATA

Model	TBC 261D	TTR 261S
Engine type	Air cooled two stroke petrol engine	
Power output (max.) (kW)	0.75	
Engine displacement (cm <sup>3</sup> )	25.4	
Idling speed (rpm)	3 100 ± 400	
Clutch engaging speed	4 500	
Max. engine speed (rpm)	9 500 (line head) 11 000 (cutting blade)	8 500 (line head)
Max. cutting tool speed (rpm)	7 200 (line head) 8 250 (cutting blade)	8 500 (line head)
Cutting tool diameter (mm)	430 (line head) 255 (cutting blade)	380 (line head)
Max. string diameter (mm)	2.4	
Fuel	mixture 40:1 (gasoline: two-stroke engine oil)	
Fuel tank capacity (ml)	600	
Net weight (without fuel, cutting tool and harness) (kg)	5.5	4,6
Sound pressure level LpA (dB)	89.2 (line head) 87.41 (cutting blade)	89,3 (line head)
Sound power level LWA	109.36 (line head) 108.72 (cutting blade)	108,2 (line head)
Guaranteed sound power level LWA (dB)	113,0	
Vibrations (m/s <sup>2</sup> )	5,55 (line head) 4,81 (cutting blade)	4,49 (line head)
Uncertainty (m/s <sup>2</sup> )	1.5	
Spark plug	Champion RCJ7Y	
Carburetor	WT1032 (Walbro)	

Technical data are subject to change without prior notice.

# SYMBOLS

As the trimmer/brush cutter is a high-speed, fast-cutting power tool, special safety precautions must be observed during its operation to reduce the risk of personal injury. Read these Operating Instructions carefully. Make yourself familiar with the controls and proper use of the brush cutter. Learn how to quickly shut off the brush cutter and unhook it from the harness.



Before use, read the Operating and Maintenance Instructions and observe all the warnings and safety instructions.



Wear protective goggles and ear protectors when operating this machine.



Wear anti-vibration protective gloves with non-slip finish!



Wear non-slip safety footwear!



Check the condition of the working area to avoid any accidents by hitting hidden obstacles, such as stumps, stones, cans or broken glass, which could cause an injury by being thrown up by the cutting tool.



Beware of kickback, which is extremely dangerous!  
Beware of thrown objects!



Keep a safe distance of at least 15 meters from bystanders and animals.



Maximum speed of the steel cutting blade.



Maximum speed of the string cutting head.



Using the brush cutter with a circular saw blade is prohibited!



Never modify the cutting tools in any way. Improper use of any cutting tool can cause **SERIOUS OR PERSONAL INJURY OR DEATH!**



Beware of hot surfaces!

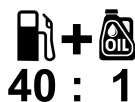

The engine uses two-stroke fuel, i.e., a 40:1 mixture of gasoline and two-stroke oil.



Guaranteed sound power level in accordance with noise directives 2000/14/EC and 2005/88/EC: 113 dB(A)

The safety warning symbol  is used to identify safety information about hazards which can result in personal injury. The severity of the potential hazard or injury is indicated by written warnings used along with warning symbols. In addition, a hazard symbol may be used to indicate the type of hazard.



**DANGER:** indicates a hazard which, if not avoided, will result in death or serious injury.



**WARNING:** indicates a hazard which, if not avoided, may result in death or serious injury.



**CAUTION:** indicates a hazard which, if not avoided, may result in moderate or minor injury.

The technical data, descriptions and illustrations included in these Operating Instructions conform to the state of knowledge at the time of their publication and are subject to change without prior notice. Pictures may show optional equipment and accessories and may not show all standard equipment.

## SAFETY RULES AND PRECAUTIONS

Applicable safety precautions must be observed. Just as with all other power tools, this brush cutter must be handled carefully by the operator. **DO NOT EXPOSE YOURSELF OR OTHERS TO ANY RISKS.** Observe these general rules. Do not allow others to use this brush cutter unless they are capable of doing so, have read and understood the Operating Instructions and been trained in its operation. Never allow children to play with the brush cutter.

- Always wear protective goggles or a protective face shield to protect your eyes, and ear protectors to protect your hearing. Wear proper clothing. Do not wear loose clothes or jewellery, which could be caught by the moving parts of the machine. Wear solid safety footwear with non-slip soles. Long hair must be tied back. It is recommended to suitably cover your legs and feet to protect them from thrown objects during operation.
- Use anti-vibration gloves.
- Keep the anti-vibration system in good condition. An unbalanced cutting blade or string head will cause premature wearing, which prolongs cutting time and increases the level of vibrations transmitted to your hands. A brush cutter with loose parts or damaged silent-blocks can also exhibit higher levels of vibrations. Even if all the above-mentioned precautions are observed, you are not guaranteed full protection against white finger disease or carpal tunnel syndrome. Therefore, regular users must closely monitor the condition of their hands and fingers. If you experience any of the above-mentioned symptoms, seek medical assistance immediately.
- Inspect the brush cutter for loose parts (nuts, bolts, screws, etc.) and any other damage.
- Before using the brush cutter, have it repaired or the damaged parts replaced as necessary. **DO NOT USE** any attachments on this brush cutter except those recommended by the manufacturer. Failure to observe this requirement may result in

personal injury to the operator and bystanders, as well as damage to the brush cutter.

- The blade guard on the brush cutter has a very important function. Before first use of the brush cutter, this blade guard must be attached to the brush cutter using the supplied screws. This blade guard must always be fitted on the brush cutter during operation. Check this blade guard before each use of the brush cutter. If the blade guard gets damaged (cracks, breaks, etc.), contact your dealer and have it replaced.
- Missing guards or using non-conforming or modified blade guards may result in personal injury to the operator and bystanders.
- Keep the handles clean and free of oil or fuel mixture.
- When operating the brush cutter, always use the handles and harness.
- Do not smoke when preparing the fuel mixture or filling the fuel tank.
- Do not mix the fuel mixture in an enclosed room or near an open flame. Ensure sufficient ventilation.
- Always mix and store the fuel in a properly marked container that is approved for such use in accordance with the applicable national laws and regulations.
- Never remove the fuel tank cap while the engine is running.
- Never start or run the engine inside an enclosed room or a building. The engine exhaust gas emissions from this product contain chemicals which can cause cancer, birth defects or other reproductive harm.
- **The exhaust gases contain fatal carbon monoxide!**
- Never attempt to adjust the engine while the brush cutter is running and hanging from the operator's harness. Always adjust the engine with the brush cutter resting on a flat and clean surface.
- Never use the brush cutter if damaged or poorly adjusted. Never remove the safety guards. Failure to observe this requirement may result in personal injury to the operator and bystanders, as well as damage to the brush cutter.
- Check the area you are going to mow and remove any objects which could become entangled in the string trimming head. Remove any objects which could be thrown up during operation of the brush cutter.
- Store the brush cutter out of reach of children.
- Never leave the brush cutter unattended.
- Never use the brush cutter for any other purposes than it is intended for in accordance with these Operating Instructions.
- Do not overreach when working with the brush cutter. Always keep a proper footing and balance when working with the brush cutter. Do not run the brush cutter when standing on a ladder or in any other unstable position. Always use the provided harness in the correct manner when working with the brush cutter.
- Keep your hands and feet away from the string cutting head or cutting blade when the brush cutter is in operation.
- Never use this type of machine for sweeping away debris.
- Never use the brush cutter when you are tired, ill or under the influence of medications, drugs or alcohol.
- Use only an undamaged string cutting head. If you hit a stone or any other obstacle, stop the brush cutter and check the condition of the string cutting head. Never use a damaged or unbalanced string cutting head.
- **OBSERVE THE INSTRUCTIONS FOR CHANGING ACCESSORIES.**

- Do not store the brush cutter in enclosed areas where fuel vapours can come into contact with open flames, e.g., from water heaters, furnaces, etc. Store the brush cutter only in a well ventilated and locked room.
- Ensure safe and proper operation of your brush cutter. The original parts are available from your authorized dealer. Use of any other accessories or attachments can result in a potential risk of injury to the operator or damage to the brush cutter, and void the guarantee for this product.
- Always clean the brush cutter completely, especially the exhaust muffler its surrounding area and the air filter.
- Before refuelling the fuel tank, stop the engine and let it cool down. Never refuel the brush cutter when the engine is running or if it is hot. If fuel is spilled, thoroughly clean up and remove all the spilled fuel and properly dispose of the materials used for cleaning before starting the engine. When restarting the brush cutter, move it at least 3 meters away from the area of the fuel spillage to avoid igniting fuel vapours.
- Keep a distance of at least 15 meters/50 feet from other workers and bystanders.
- If you need for any reason to approach the operator working with the brush cutter, carefully attract their attention and make sure that they have stopped the engine. Be careful not to startle or distract the operator's attention, which could result in an unsafe situation.
- Never touch the string cutting head or cutting blades when the engine is running. If the protective guard or cutting attachment needs to be changed, always stop the engine and make sure the cutting tool has stopped.
- When moving between working areas, the engine must always be stopped.
- Be careful to avoid hitting the string cutting head against stones or the ground.
- Unreasonable rough handling will shorten the service life of the brush cutter and also create an unsafe environment for yourself and the persons around you.
- Pay attention to parts loosening and overheating. If you notice any abnormal behaviour of the brush cutter, immediately stop work and thoroughly check the brush cutter. If necessary, have the brush cutter serviced by an authorized service workshop. Never continue working with a brush cutter which shows signs of malfunctioning.
- Never touch any hot parts such as the exhaust muffler, high-voltage wire or spark plug when starting the engine or while the engine is running.
- The exhaust muffler remains hot even after the engine has stopped. Never put the brush cutter in any areas where flammable materials (dry grass, etc.), combustible gasses or liquids are present.
- Pay special attention when working in the rain or shortly after rain has stopped as the ground could be slippery.
- If you slip or fall to the ground or into a hole, immediately release the throttle lever.
- Be careful to avoid hitting the brush cutter against any obstacles.
- Before performing any adjustments or repairs, stop the engine and disconnect the cable from the spark plug. Never leave the brush cutter with a running engine unattended.
- If the brush cutter is to be stored for a long period, make sure the engine has cooled down, drain fuel from the fuel tank and carburettor, clean its parts and store the brush cutter in a safe place.
- To ensure safe and efficient operation, perform daily inspections of the brush cutter before each use. These inspections must also be performed if the brush cutter was

dropped on the ground or incurred any other impacts to see if there is any possible damage or malfunction. Change the cutting blade if it shows any signs of cracks or damage. For a thorough inspection of your brush cutter, please contact an authorized service workshop.

- It is believed that a syndrome called Raynaud's phenomenon, which affects the fingers of certain individuals causing their discoloration and numbness, can be caused by exposure to vibrations and cold. As the minimum exposure which might trigger this syndrome is unknown, the following precautions are strongly recommended:
  - Keep your body warm, especially the head, neck, feet, ankles, hands and wrists.
  - Maintain good blood circulation. To ensure this, make frequent breaks during which you should perform vigorous arm exercises and not smoke.
  - Shorten the time working with the brush cutter as much as possible. Try to also include in each working day activities which do not require the use of the brush cutter or other hand power tools.
  - If you experience any discomfort accompanied by redness and swelling of your fingers followed by whitening and numbness, consult your physician before further exposing yourself to cold and vibrations.
- Wear protective equipment. Long-term exposure to loud noises may result in impairment or even loss of hearing. Use ear protectors to protect your hearing. It is mandatory to use a full-face protective shield and helmet to protect yourself in case of falling or against branches.
- Wear thick and durable working gloves with non-slip finish which enable you to take a firm grip of the brush cutter handles. These gloves will also reduce the transmission of vibrations to your hands.
- This brush cutter may only be operated by persons who are properly acquainted with its operation and safe use. If you lend the brush cutter to another person, also hand over these Operating Instructions and make sure this person has read them before using the brush cutter.
- Any repairs which are not included in these Operating Instructions must be carried out by a qualified technician. Contact your authorised service workshop. Keep these Operating Instructions close to the brush cutter and consult them before each use of the brush cutter.



**WARNING:** The working area of the cutting tool is still dangerous during its run-out after the engine has been switched off.



**WARNING:** Observe national regulations which may restrict use of brush cutters.



## MACHINE DESCRIPTION

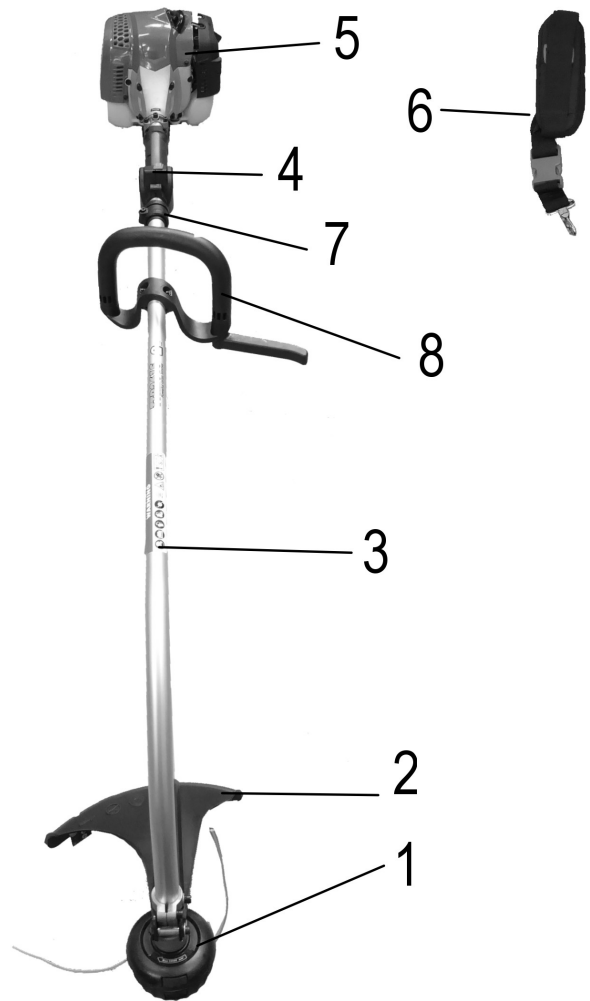
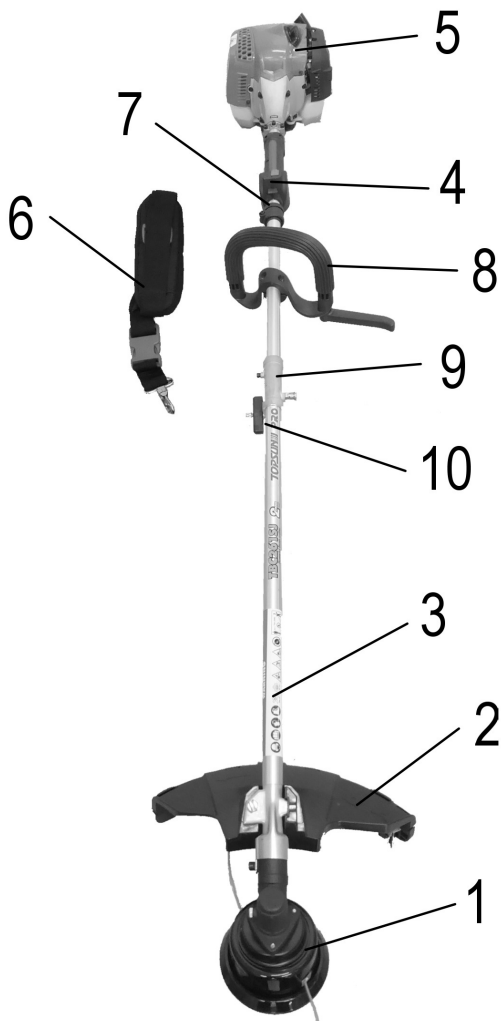

Item	Description
1	Metal cutting blade/Line cutting head
2	Protective guard of tool
3	AL Tube
4	Rear control handle
5	Engine
6	One-shoulder harness
7	Harness hanger
8	Front handle
9	Connector
10	Knob

Item	Description
1	Line cutting head
2	Protective guard of tool
3	AL Tube
4	Rear control handle
5	Engine
6	One-shoulder harness
7	Harness hanger
8	Front handle

# INSTALLATION INSTRUCTIONS

## INSTALLING THE LOWER SHAFT (only for TBC series)

Take the lower shaft (a), meet the hole (b) and the slot. Then put the aluminum tube into the connector (c) inside, make sure the button have locked the hole, on rear tube. Then turning the knob (d) clockwise until it is tight.

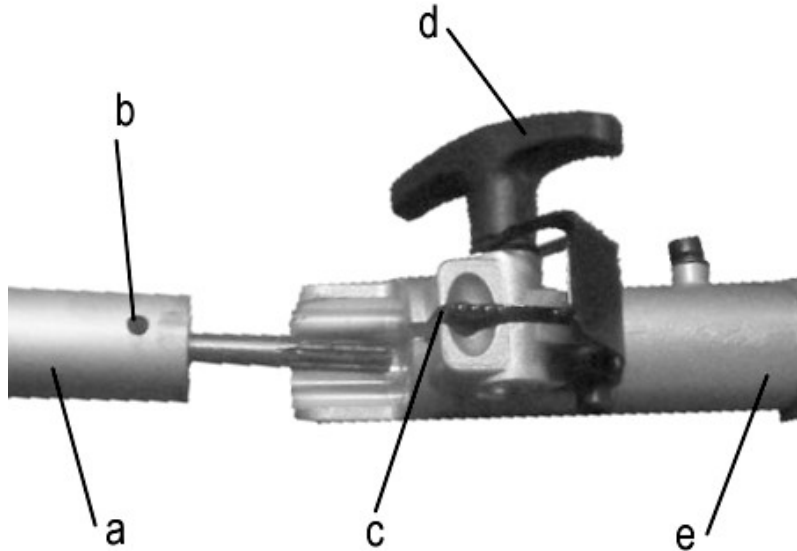

## INSTALLING FRONT "S" HANDLE

Unscrew the screws (e) from the bottom of the handle. Set the front "S" handle to a comfortable position on the tube (c). Align one of the 3 holes (d) on the tube (c) with the spine (b) on the bottom socket (a). Secure the connection with screws (e).

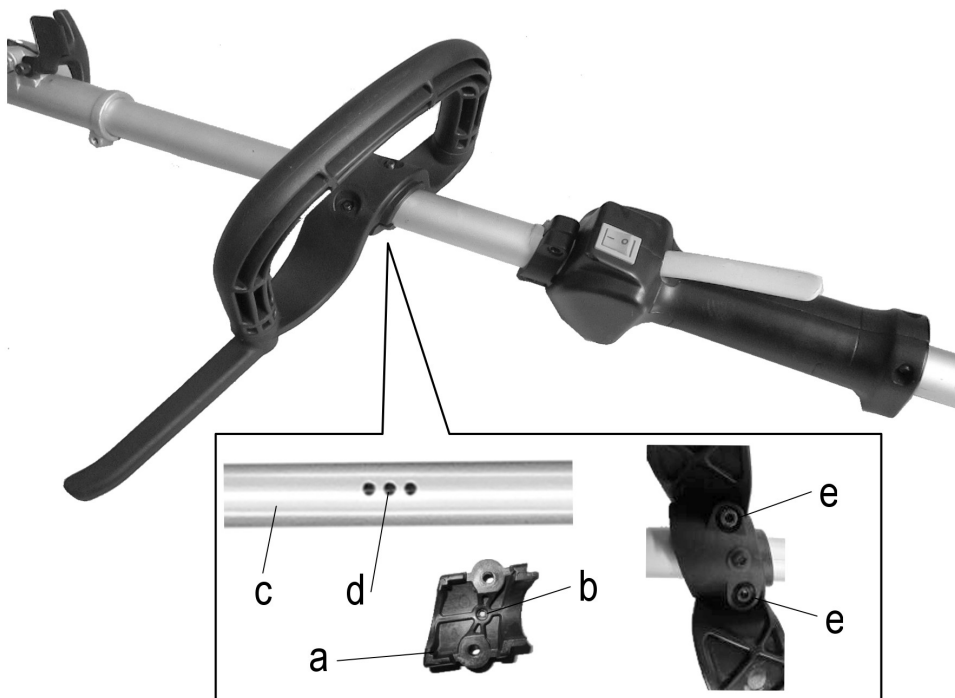

## INSTALLING PROTECTIVE GUARD

TBC series models

Unscrew the screw (a) from the protective shield (b).

Attach the protective shield (b) to the clamp (c) as shown on picture the hole on it is align with the threaded hole in the shield. Screw the screw (a) in and tighten it.

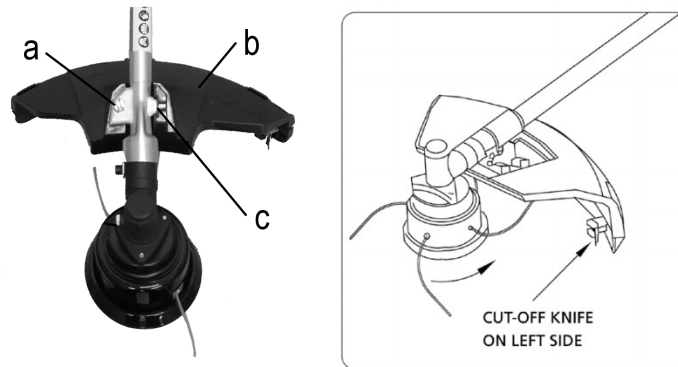

A proper protective guard against objects thrown up must be installed on the brush cutter when mowing with the string cutting head. The cutting string can flap around if too long a piece of string is exposed. Always use the plastic protective guard with a cut-off knife when using a string cutting head.

TTR series models:

Unscrew the screw (a) from the protective shield (c). Place the cover (c) on the aluminium tube (b).

Turn the cover until it is in the correct position (towards the user). Secure the cover with a screw (a).

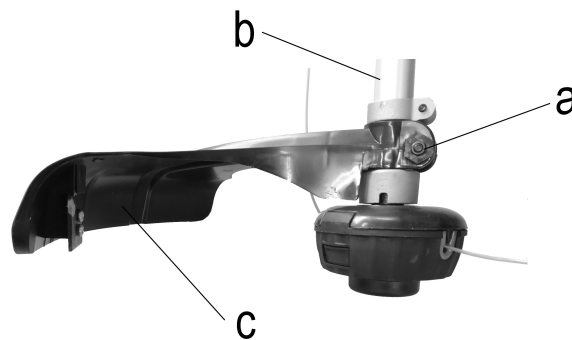

## INSTALLING HARNESS

Adjust the harness hanger (a) to a comfortable position.

Attach the harness (b) to the hanger and adjust the strap to the desired length.

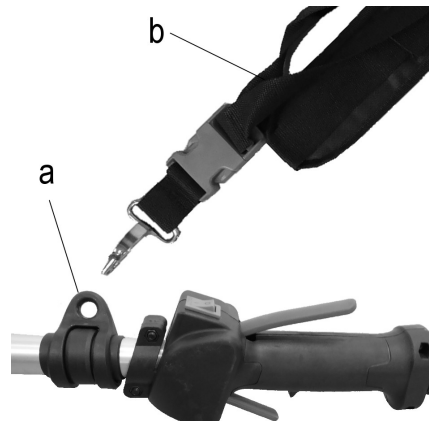

## CHANGING CUTTING BLADE FOR THE STRING CUTTING HEAD

(only for TBC series)

### Removing metal cutting blade

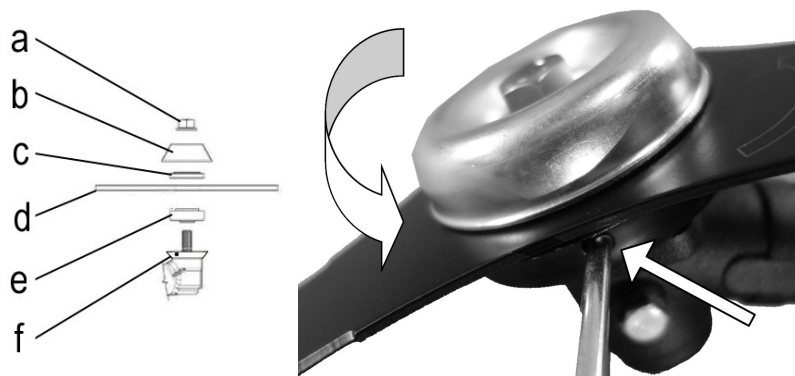

Insert a suitable rod through the hole in the side of the gear cover (f) and turn the blade (d) until it engages and locks the blade carrier (e) - see Figure.

Loosen and unscrew the nut (a) (in the clockwise direction - left-hand thread) and remove the cup washer (b), upper carrier (c) (with the flat side facing to the blade) and metal cutting blade

### (d). Installing string cutting head

For TBC series

Make sure that the lower carrier (e) on the splined shaft is correctly fitted.

Insert the rod into the hole in the side of the gear cover (f) and the hole in the bottom carrier (e) to prevent the shaft from rotating. Install the string cutting head and tighten it (in the counter-clockwise direction).

For TTR series

Insert the rod into the hole in the side of the gear cover (f) and the hole in the bottom carrier (e) to prevent the shaft from rotating. Install the string cutting head and tighten it (in the clockwise direction).



**CAUTION:** The metal cutting blade's edge is sharp. Wear protective gloves when installing or removing the cutting blade.

### **WARNING** **CAUTION**

#### **EXCESSIVE VIBRATIONS**

**IMMEDIATELY TURN OFF THE ENGINE!**

Excessive vibrations indicate incorrect installation of the cutting blade. Immediately switch off the engine if you experience excessive vibrations. An incorrectly installed cutting blade can result in personal injury!



**CAUTION:** Before operating the brush cutter, always check all its parts are properly connected and all the screws are properly tightened.

## **RULES OF SAFE OPERATION**

### **WARNING DANGER**

All models of trimmers and brush cutters can throw up small stones, small metal objects as well as the material being cut into the surroundings. Read these “Safe Operation Rules” carefully. Observe all the instructions included in these Operating Instructions.

Read the Operating Instructions carefully. Make yourself closely familiar with the controls and proper use of the brush cutter. Learn how to quickly switch off the engine. Learn how to quickly unhook the brush cutter from the harness.

Do not allow untrained persons to operate the brush cutter. Make sure the operator wears safety shoes, leg protectors, protective goggles, face protection, ear protectors and guards against thrown objects. Keep bystanders, children and animals away from the working area. Never allow children to operate or play with the brush cutter.

Do not allow other persons to enter the DANGER ZONE. The danger zone is an area within a radius of 15 meters (about 16 paces) or 50 feet.

Make sure persons in the hazardous area behind the danger zone wear protective goggles against thrown objects. If the brush cutter must be used in places where unprotected people can be present, operate the brush cutter at low engine speeds to reduce the risk of objects being thrown up.

Check the proper functioning of the stop switch by switching it to the “O” position at idle engine speed. You may only continue operating the brush cutter if the stop switch is in good condition. Acquire the habit of making routine checks of the cutting tool to make sure it stops at idle engine speed.

### **WARNING DANGER**

In addition to protective goggles, full-face protective shield and ear protectors, safety footwear is important to protect your feet and to give you safe footing on slippery surfaces. Do not wear a tie, jewellery, loose clothing or any other accessories which could be caught in the rotating parts of the brush cutter. Neither wear open-toed footwear or shorts, nor walk bare-footed when working with the brush cutter. In certain situations, you must wear a full-face protective shield and safety helmet.

### **WARNING DANGER ZONE**

NO PERSONS EXCEPT THE OPERATOR ARE ALLOWED TO ENTER THE DANGEROUS ZONE WITHIN A RADIUS OF 15 METERS. THE OPERATOR MUST WEAR PROTECTIVE GOGGLES, EAR PROTECTORS, FULL-FACE PROTECTIVE SHIELD, SAFETY FOOTWEAR AND WORKING CLOTHING PROTECTING THE LEGS AND BODY. PERSONS IN THE HAZARDOUS AREA BEHIND THE DANGER ZONE MUST WEAR SUITABLE EYE PROTECTION AGAINST THROWN OBJECTS. THIS HAZARD DIMINISHES WITH INCREASING DISTANCE FROM THE DANGER ZONE.

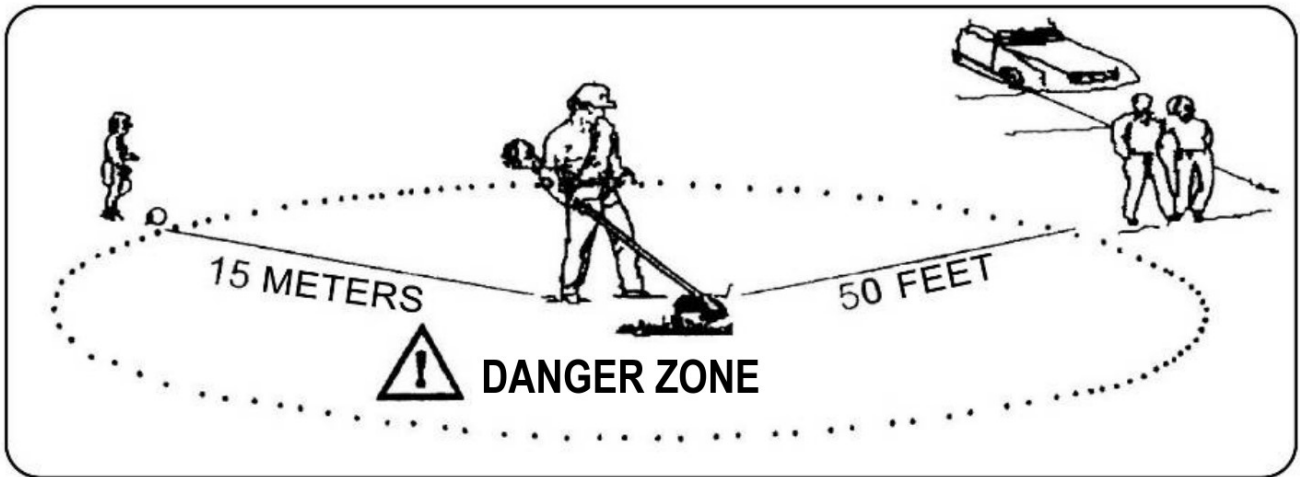

## MOWING WITH A CUTTING BLADE

(only for TBC series)

### WARNING DANGER

Do not cut with a blunt, cracked or damaged cutting blade. Before cutting growth, check for obstructions, such as stones, metal poles or wire from old fences. If an obstruction cannot be removed, mark its location so that you can avoid it while cutting. Stones and metal objects can blunt or damage the cutting blade. Wire can catch on the cutting blade and flap around or be thrown into the air.

### WARNING DANGER

Always use the shoulder harness and adjust the harness and the clamp on the brush cutter so that the cutting blade is several inches above the ground level. The string cutting head and the protective guard must always be in a level position. Hang the brush cutter on the right side of your body.

## CUTTING WEEDS

This cutting method is carried out by swinging the cutting blade in level arcs. This way, large areas can be quickly cleared of field grass and weeds. This cutting method should be used to remove tough weeds or shrubbery.

Cutting can be carried out either in both directions or in one using the side of the cutting blade rotating away from you - in this case, the material being cut will be thrown away from you. Slightly tilt the cutting blade to this side. When cutting in both directions, you will be hit by some amount of the material being cut. Therefore, carry out the cutting only using the cutting blade side which throws the material being cut away from you. If kickback occurs, the cutting blade could be blunt, or the material being cut is too thick or hard and you need to use another tool instead of this one to remove it. Do not use excessive force or levering as this can cause the cutting blade to crack or bend.

**NOTE: This brush cutter is not designed to be used with a circular saw blade for cutting trees.**

## MOWING WITH A STRING CUTTING HEAD

### WARNING DANGER

Tilting the string cutting head to the wrong side will cause debris to be thrown TOWARDS YOU! If you hold the string cutting head flat on the ground so that the cutting is performed on the whole string circle circumference, the material being cut will be thrown TOWARDS YOU, the drag will slow the engine down and you will use up a lot of string.

Use only a quality nylon monofilament string of 2.4 mm diameter. Never use a wire or a wire-reinforced string. Load the string cutting head only with nylon cutting string of the proper diameter.

Use extreme caution when operating on bare spots and gravel covered areas as the rotating string can throw small stones up at high speed. The protective guards on the brush cutter cannot catch objects bounced back from hard surfaces.

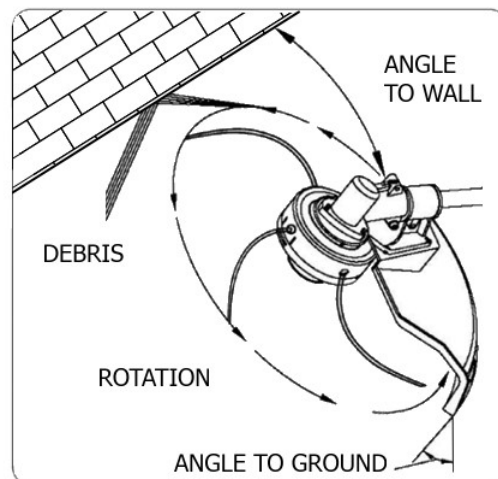
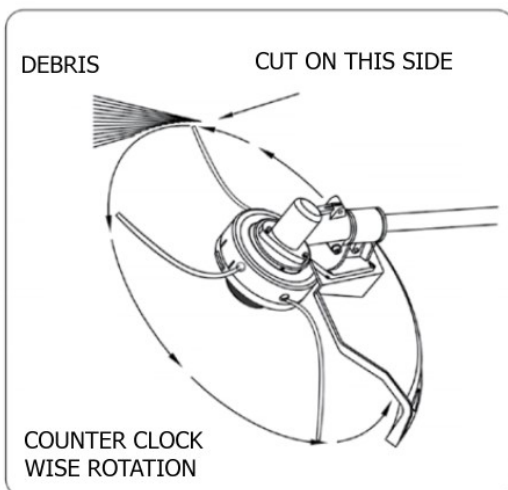

In almost all cases it is good practice to tilt the string cutting head so that contact with the material being cut is made on the side where the string is moving AWAY from you and from the protective guard (see the figure below). In this case, the material being cut will be thrown AWAY FROM YOU.

### TRIMMING

Carefully move the trimmer into the grass you are going to mow. Slowly tilt the cutting head so that the material being cut is thrown away from you. If you are trimming against a barrier such as a fence, wall or tree, approach it from an angle from which the material being cut and any thrown objects are bounced off the barrier away from you. Slowly bring the string cutting head near to the barrier but do not push the string into it (the string should not hit the barrier). Be careful when trimming grass near wire-net fencing and edge the cutting string close to the fence while taking care not to hit the wire. If you push the cutting string into the wire netting, it will be

cut off. The trimming can be done by cutting through the weed stems one by one. Keep the string cutting head close above the ground and cut the weed at the bottom, never at height, which could cause the weed to chatter and become entangled. Rather than cutting the full length, use the end of the cutting string and slowly cut through the stem.

## **WARNING** **DANGER**

Do not use the steel cutting blade for lawn edging or scalping!

### SCALPING AND EDGING

Both these operations are carried out with the string cutting head tilted at a sharp angle. Scalping is removing of grass growth to bare ground.

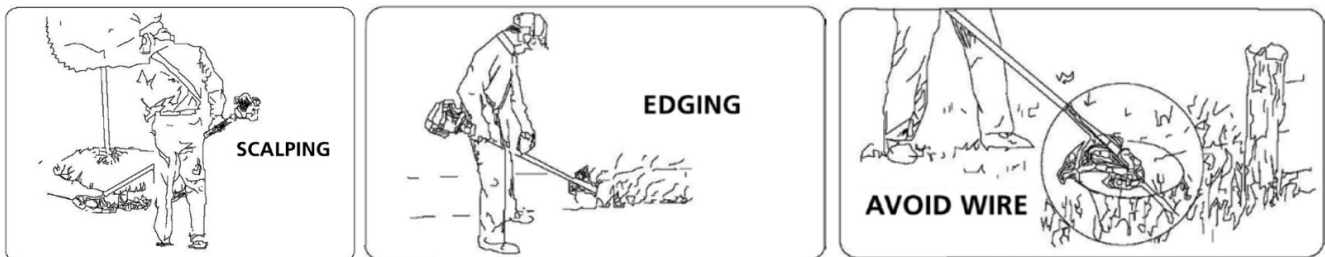

Edging is removing of overgrown lawn overlapping sidewalks or driveways. When edging or scalping, hold the brush cutter at a sharp angle to the ground and in a position in which the debris and stones thrown up will not be bounced off the hard surfaces back at you. The edging and scalping procedures are shown in the pictures below. However, every operator must find out his/her own angles to suit his/her body size and cutting circumstances.

### REPLACING NYLON CUTTING STRING

Before replacing the nylon cutting string, check the string cutting head for any damage. If excessive wear and/or damage is found, the complete string cutting head must be replaced.

1. Stop the engine
2. Press the tabs (a), open the cutting head and remove the spool cover (b). Pull the spool out of the head casing and remove the remaining string.
4. Cut 5 meters of new string of 2.4 mm diameter.
5. Bend the new string in the middle and insert the centre of this bend (c) into the slot (d) in the empty spool.
6. Wind on the string in the direction of the arrows marked on the spool – one-half of the string into the upper part of the spool (above the divider) and the other half into the lower part (below the divider). When winding it on, keep the string sufficiently pre-tensioned to avoid it twisting on the spool. After completing the string winding, insert both ends into the notches (f) in the spool.
7. Put the spool back into the head casing. One at a time, release the string ends from the spool notches and pull them through the holes (g) in the head casing. About 15 cm of string should be pulled out on both sides of the head.
8. Fit back the spool cover (b) and snap it securely into place.



Never use another cutting head than that delivered by the manufacturer with the brush cutter (Use of steel strings is not allowed). Always use genuine spare parts to avoid voiding the guarantee.

## FUEL/OIL MIXTURE



- Never fill the fuel tank up to the very top. Never refuel the tank in enclosed and unventilated rooms. Never refuel the tank near to open flames or sources of sparks. Always wipe up all spilled fuel before starting the engine. Do not perform refuelling when the engine is hot. **GASOLINE**

A mixture of unleaded gasoline and approved engine oil for two-stroke engines is used for this brush cutter model. Use branded unleaded gasoline with an octane rating of 89 or higher. Always use clean and fresh unleaded gasoline. You will thus avoid possible damage to the fuel lines and other engine components.

### **Caution:**

For the mixture, never use a fuel with an ethanol percentage higher than 10 %; gasohol (mixture of gasoline and ethanol) up to 10 % ethanol or E10 fuel are acceptable.

FUEL MIXTURE RATIO IS 40:1

GASOLINE - 40 PARTS OIL - 1 PART

A fuel mixture with a ratio other than 40:1 can result in damage to the engine. Make sure you always use a fuel mixture with the correct gasoline/oil ratio.

**IMPORTANT:** Two-stroke fuel may separate. Fuel stabilizer recommended. Before use, shake the fuel in the container thoroughly. Stored fuel ages. Do not mix more fuel than you are able to use during the planned work. Do not use fuel which has been stored longer than two months. A fuel mixture stored longer than this can cause poor starting and performance of the engine. Fuel which has been stored longer than two months must be replaced with a fresh fuel mixture.

Inspect fuel tank making sure that it is clean and fill with fresh fuel.

## FUEL STORAGE

Buy only as much fuel as you are able to use. Do not buy more fuel than you are able to use in one or two months.

Store fuel only in a clean, hermetically sealed and safe container approved for storing this type of fuel. Familiarise yourself with national regulations on storage and containers for this type of fuel and observe them.

Store fuel in a cool, dry and well-ventilated room. Do not store it in places where dry leaves, straw, paper, etc., are present.

## PREPARATION FOR OPERATION

TO PREPARE THE FUEL MIXTURE, USE ONLY OIL FOR TWO-STROKE ENGINES AND UNLEADED GASOLINE. YOU WILL THUS AVOID POSSIBLE DAMAGE TO THE FUEL LINES AND OTHER ENGINE COMPONENTS.

NEVER MIX GASOLINE AND OIL DIRECTLY IN THE FUEL TANK.

**IMPORTANT:** Failure to follow the instructions for proper fuel mixture preparation can result in damage to the engine.

### PRE-OPERATION CHECKS

1. Check the screws, nuts and fitting for looseness.
2. Check the air filter for fouling and if necessary clean it of all dirt before operation.
3. Check the protective guard for proper installation and position.
4. Check for any leaks.
5. Check and make sure the cutting blade does not move when the engine is running at idle speed.

### THROTTLE CONTROL

Press the throttle trigger lever lock and make sure it returns to its initial position when it is released. Make sure the throttle trigger lever is blocked when the throttle trigger lever lock is released.

Check the throttle lever and throttle lever lock for free movement and the return springs for proper operation.

Follow the instructions in the chapter "STARTING AND STOPPING THE ENGINE". Do not start the engine with a fully open throttle. Release the throttle lever and check if the cutting tool fully stops. If it turns even if the throttle lever is in the idle speed position, it is necessary have the carburettor settings checked - see the chapter "MAINTENANCE AND CARE".

## OPERATING

### STARTING AND STOPPING THE ENGINE

#### ***STARTING A COLD ENGINE***

Toggle the ignition switch (a) to the "I" position.

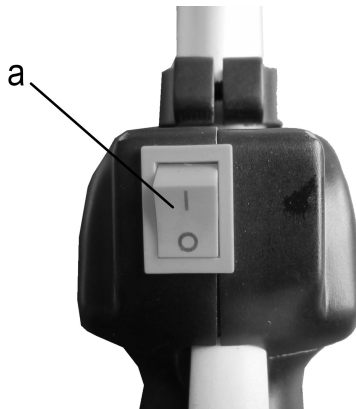

1. Repeatedly (7-10x) slightly press the primer until fuel is pumped into it. Pull choke lever to close the choke **N**.
3. Repeatedly pull the starter handle until the engine flashes.
4. Push the choke lever down to open the choke **I I** (excessive cranking with the choke lever pulled out will cause engine flooding and difficult starting). Pull the starter handle again until the engine starts.
6. Let the engine run for several minutes to warm up before using the brush cutters.

### **STARTING A WARM ENGINE - DO NOT USE THE CHOKE**

- If the fuel tank is not empty, pull the starter handle. The engine should start after one to three attempts. If the fuel tank is empty, refuel, press the primer several times and repeat steps 4 and 5 in the section "STARTING A COLD ENGINE".

### **STOPPING THE ENGINE**

- Toggle the ignition switch (a) to the "O" position.

## **MAINTENANCE AND CARE**

### **AIR FILTER**

- An air filter fouled with dust reduces engine power, increases fuel consumption and allows abrasive particles to enter the engine. The interval between air filter cleaning is 8-10 operating hours.

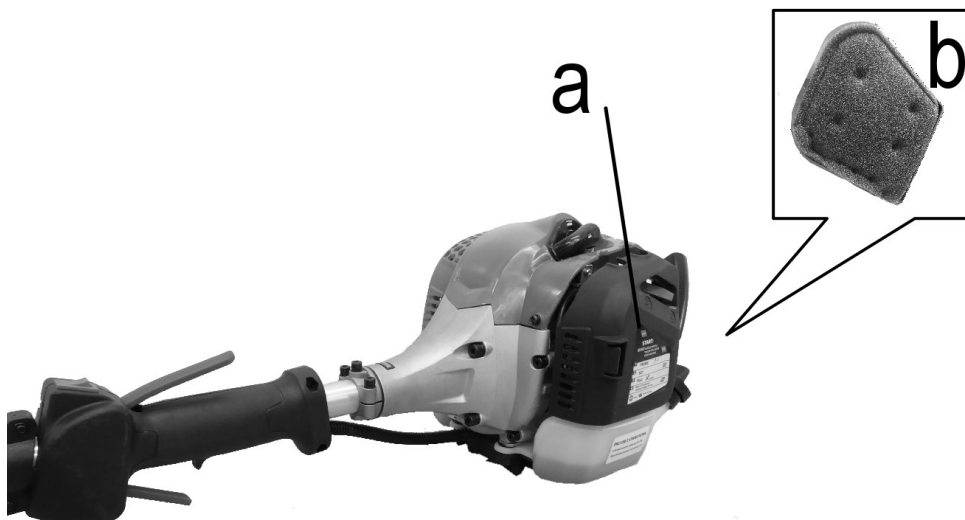

- Push down the latch and open the filter cover (a). Release the air filter cover and remove the filter insert (b). Light dust settled on the filter insert surface can easily be removed by tapping or blowing (do not use pressured air) the filter insert. Thick dust must be removed by washing the filter insert using a suitable detergent.

## CARBURETTOR

Do not adjust the carburettor unless it is necessary. If you experience any problems with the carburettor, contact your dealer. Improper carburettor settings can result in damage to the engine and void the guarantee.

## FUEL FILTER

- The fuel tank is equipped with a fuel filter. This filter is installed at the end of the fuel hose and can be removed through the filling opening using a bent wire or a similar tool.
- Check the fuel filter on a regular basis. Prevent dirt or water entering the fuel tank. A clogged fuel filter will cause poor engine starting and performance.
- If the fuel filter becomes clogged, replace it.
- If dirt enters the fuel tank, clean it by flushing it with gasoline.

## SPARK PLUG

- Never remove the spark plug when the engine is hot. Otherwise, there is a risk of damage to the threads.
- Spark plug type: CHAMPION RCJ7Y or NGK BPMR7A

## GEARBOX (only for TBC series)

- Every 30 operating hours, remove the screw (a) and check the condition of the lubricant. If necessary, add lubricant. Use only quality molybdenum bisulphite-based lubricants (e.g., Mogul LV2-M).

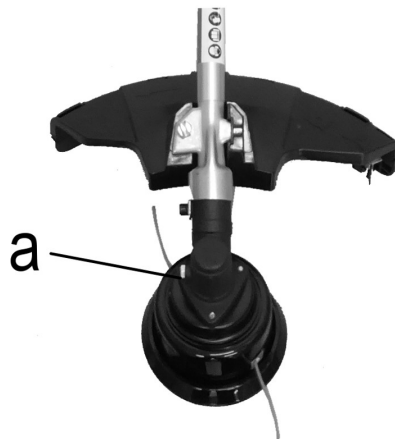

## TRANSPORT AND HANDLING

- When moving between working areas, the brush cutter's engine must always be stopped.
- The exhaust muffler remains hot even after the engine has stopped. Never touch any hot parts, such as the muffler, when starting the engine or while the engine is running.
- Check the fuel tank for gasoline leaks.

## LONG-TERM STORAGE

- Check and clean the brush cutter and if necessary have it repaired.
- Drain all fuel from the fuel tank. Start the engine. Let it run until the remaining fuel in the fuel lines and carburettor is used up. Remove the spark plug and pour a spoonful of clean engine oil into the cylinder through the spark plug opening, turn the piston several times with the starting line.
- If the spark plug is fouled with oil deposits, clean or replace it.
- If the centre electrode is worn so that it is round, replace the spark plug.
- Spark plug gap 0.6 – 0.7 mm (0.023" – 0.028")
- Screw the spark plug back. Tightening torque: = 14.5-15.5 Nm (125-135 in.lb)
- Store the brush cutter in a clean, dry and dust-free place.

**WARNING:** Cover the steel cutting blade with a transport safety cover during transport.

## TROUBLESHOOTING

FAILURES, such as difficult engine starting, irregular engine running and low engine power, can normally be prevented by carefully following all the operating instructions and maintenance procedures included in these Operating Instructions.

If the engine is malfunctioning, perform the following checks:

- Check the fuel system for proper condition and whether the fuel is being supplied to the engine.
- Check the ignition system for proper condition and whether the spark plug provides a sufficient spark.
- Check the engine for proper compression.

### FAILURE TO START

- Drain all fuel from the fuel tank.
- Ensure refuelling with clean fresh fuel.
- Check the fuel filter for cleanliness (if necessary, replace it).
- Make sure the air filter insert is clean.
- Install a new and correctly gapped plug. In the event of serious failures of the brush cutter, do not try to repair it yourself, contact your dealer, who is able to carry out the necessary repairs in a professional manner.

# 1. THE ENGINE DOES NOT START

Motor status			Possible cause	Remedy
The compression in the cylinder is normal.	The condition of the spark plug is normal.	There is a problem within the fuel system.	The fuel tank is empty. Fuel filter clogged.	Refuel the fuel tank. Clean the fuel filter.
		The condition of the fuel system is normal.	Fuel problem. Dirty fuel. Water in fuel. Too much fuel in cylinder. Incorrect fuel mixture ratio.	Change the fuel. Change the fuel. Remove the spark plug and dry it thoroughly. Mix a fuel mixture in the correct gasoline/oil ratio.
	The condition of the fuel system is normal.	The spark given by the high-voltage cable is normal.	Spark plug problem. The spark plug is fouled with oil deposits. The spark plug insulation is damaged. The gap between the electrodes of the spark plug is too small.	Remove the deposits. Replace the spark plug. Adjust the gap between the electrodes of the spark plug to 0.6 - 0.7 mm.
				The spark given by the high-voltage cable is not normal
The condition of the fuel system is normal.	The condition of the ignition system is normal.	Low compression	The piston ring is worn. The piston ring is broken. The piston ring is stuck due to carbon. The spark plug is loose. The contact surface of the cylinder and crankshaft leaks.	Have the piston ring replaced by an authorized workshop. Have the piston ring replaced by an authorized workshop. Have the carbon removed by an authorized workshop. Retighten the spark plug. Have the leakage repaired by an authorized workshop.
		The compression is normal.	Poor contact between the high-voltage cable and the spark plug. Faulty or short-circuited switch.	Retighten the spark plug connector. Have the switch repaired or replaced by an authorized workshop.

## 2. POOR PERFORMANCE

Symptom	Possible cause	Remedy
The engine stalls when the speed is increased. The smoke is thin.  Backfiring.	The fuel filter is clogged. The fuel has run out. The exhaust muffler is blocked with oil deposits.	Clean the fuel filter and fuel lines. Refuel the fuel tank. Remove oil deposits.  Have the carburettor adjusted by an authorized workshop.
Low compression.	The piston, piston ring or cylinder is worn.	Have the engine repaired by an authorized workshop.
Engine leakage.	The contact surface of the cylinder and crankshaft leaks.	Have the engine repaired by an authorized workshop.
Leakage of one of the crankshaft seals.	Defective sealing.	Have the seal replaced by an authorized workshop.

## 3. IRREGULAR ENGINE OPERATION

Symptom	Possible cause	Remedy
A metallic noise is heard.	The piston, piston ring or cylinder is worn. The piston or piston pin is worn.  The crankshaft bearing is worn.	Have the engine repaired by an authorized workshop. Have the engine repaired by an authorized workshop.  Have the bearing replaced by an authorized workshop.
The engine overheats.	Overload.  The combustion chamber is fouled with oil deposits. Unsuitable fuel.	Avoid long-term operation at high speed and high load. Have the oil deposits removed by an authorized workshop. Use gasoline of the correct octane number. Mix a fuel mixture in the correct gasoline/oil ratio.
The engine ignition misfires.	Water in fuel. Incorrect spark plug gap.	Change the fuel. Adjust the gap between the electrodes of the spark plug to 0.6 - 0.7 mm.

## 4. ENGINE SUDDENLY STOPS

Possible cause	Remedy
The fuel has run out. The spark plug is fouled with oil deposits and short-circuited. The high-voltage cable is disconnected.	Refuel the fuel tank. Have the oil deposits removed by an authorized workshop. Reconnect the high-voltage cable.

## **WARRANTY**

The warranty period is stated on the purchasing document, minimum 24 months, beginning from the hand-over of the device which has to be proven by the original purchasing document. For commercial use and use for rent, the warranty period is reduced to 12 months. Wearing parts, rechargeable batteries and defects caused by use of non-fitting accessories, repair with parts that are not original parts of the manufacturer, use of force, strokes and breaking as well as mischievous overloading of the motor are excluded from this warranty. Warranty replacement does only include defective parts, not complete devices. Warranty repair shall exclusively be carried out by authorized service partners or by the company's customer service. In the case of any intervention of not authorized personnel, the warranty will be held void.



# EU DECLARATION OF CONFORMITY

We, Mountfield a. s., Mirošovická 697, CZ-251 64 Mnichovice, herewith declare at our own responsibility that the following products:

## **Brush Cutters PATRIOT TBC 261SJ**

Serial numbers: see product label

measured sound power level	108,72 dB(A)
guaranteed sound power level	113.0 dB(A)

## **Trimmer PATRIOT TBC 261SJ**

Serial numbers: see product label

measured sound power level	108,2 dB(A)
guaranteed sound power level	113.0 dB(A)

for which this declaration applies, comply with the applicable safety and health requirements of the following Directives: **2006/42/EC** (Machinery Directive), **2014/30/EU** (EMC Directive), **(UE) 2016/1628** (Gas Emissions), **2000/14/ES** (Noise Directive), as amended.

While complying with the requirements of the EC Directives above, the following standards and/or technical specifications have been used:

EN ISO 11806-1:2011  
EN ISO 14982:2009

Administrative procedure of the Declaration of Conformity in accordance with Appendix V /Directive 2000/14/EC

Technical documentation:

Mountfield a. s., Technical Department, Mirošovická 697, 25164 Mnichovice, Czech Republics

Mnichovice 1. 4. 2021

Michal Pobežal  
Chief Executive Officer (CEO)  
Mountfield a.s.

